

TOSHIBA
Carrier



1140902101

AIR CONDITIONER (MULTI TYPE)

Owner's Manual

Outdoor Unit

Model name:

<Heat Recovery Model>

MMY-MUP0721FT6P-UL	MMY-MUP0721FT9P-UL
MMY-MUP0961FT6P-UL	MMY-MUP0961FT9P-UL
MMY-MUP1201FT6P-UL	MMY-MUP1201FT9P-UL
MMY-MUP1441FT6P-UL	MMY-MUP1441FT9P-UL
MMY-MUP1681FT6P-UL	MMY-MUP1681FT9P-UL
MMY-MUP1921FT6P-UL	

MMY-MUP072H1FT6PUL	MMY-MUP072H1FT9PUL
MMY-MUP096H1FT6PUL	MMY-MUP096H1FT9PUL
MMY-MUP120H1FT6PUL	MMY-MUP120H1FT9PUL

R410A

For OUTDOOR USE only
Pour une UTILISATION EN EXTÉRIEUR
uniquement
Solo para USO EXTERIOR

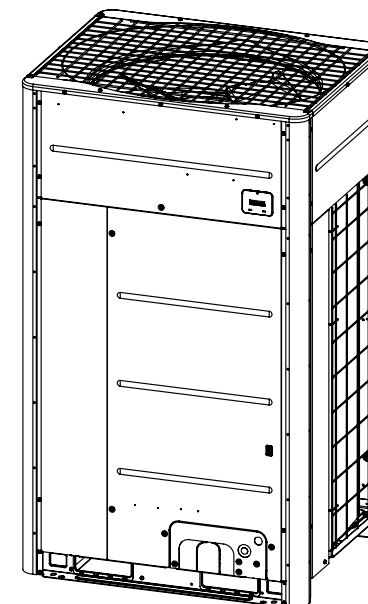

Owner's Manual	1	English
Manuel du Propriétaire	21	Français
Manual del Propietario	41	Español

Thank you very much for purchasing TOSHIBA/Carrier Air Conditioner.
 Please read this Owner's Manual carefully before using your Air Conditioner.

- Be sure to obtain the "Owner's Manual" and "Installation Manual" from constructor (or dealer).
 Request to constructor or dealer
- Please clearly explain the contents of the Owner's Manual and hand over it.

After reading these instructions, be sure to keep them in a safe place together with the Owner's Manual and Installation Manual supplied with your product.

ADOPTION OF R410A REFRIGERANT

This Air Conditioner uses R410A an environmentally friendly refrigerant.

According to UL 60335-1

- This appliance is not intended for use by persons (including children) with reduced physical, sensory or mental capabilities, or lack of experience and knowledge, unless they have been given supervision or instruction concerning use of the appliance by a person responsible for their safety.
- Children should be supervised to ensure that they do not play with the appliance.

Contents

1 **Precautions for safety** 1

2 **Part names** 5

3 **Part names and functions of the remote control** 7

4 **Operation** 9

5 **Timer operation** 11

6 **Louver direction** 13

7 **Installation** 15

8 **Notes on operations and performance** 16

9 **Tips for energy saving and comfortable performance** 17

10 **Maintenance** 17

11 **When the following symptoms are found** 19

12 **Notice code** 20

1 Precautions for safety

Installing, starting up, and servicing air conditioning equipment can be hazardous due to system pressures, electrical components, and equipment location (roofs, elevated structures, etc.).

Only trained, qualified installers and service mechanics should install, start up, and service this equipment.

Untrained personnel can perform basic maintenance functions such as cleaning the heat exchanger. All other operations should be performed by trained service personnel only.

Before working on the equipment, observe precautions in the literature and on tags, stickers, and labels attached to the equipment.

Follow all safety codes. Wear safety glasses and work gloves. Keep a quenching cloth and fire extinguisher nearby during brazing. Use care in handling, rigging, and setting bulky equipment. Read these instructions thoroughly and follow all warnings or cautions included in the literature and attached to the unit. Consult the local building codes and National Electrical Code (NEC) for special requirements. Recognize safety information. This is the safety alert symbol . When you see this symbol on the unit and in instructions or manuals, be alert to the potential for personal injury. Understand these signal words: DANGER, WARNING, and CAUTION. These words are used with the safety alert symbol. DANGER identifies the most serious hazards which will result in severe personal injury or death. WARNING signifies hazards which could result in personal injury or death. CAUTION is used to identify unsafe practices which may result in minor personal injury or product and property damage. NOTE is used to highlight suggestions which will result in enhanced installation, reliability, or operation.

The manufacturer shall not assume any liability for the damage caused by not observing the description of this manual.

⚠ WARNING

General

- Carefully read the Owner's Manual before starting the air conditioner. There are a number of important things to keep in mind for daily operation.
- Ask for the installation to be performed by the dealer or a professional. Only use a qualified installer to install an air conditioner. If a non-qualified person installs an air conditioner, it may result in problems such as fire, electric shock, injury, water leakage, noise and vibration.
- Do not use any refrigerant different from the one specified for complement or replacement.
Otherwise, abnormally high pressure may be generated in the refrigeration cycle, which may result in a failure or explosion of the product or an injury to your body.
- Places where the operation sound of the outdoor unit may cause a disturbance. (Especially at the boundary line with a neighbor, install the air conditioner while considering the noise.)

Transportation and storage

- While transporting the air conditioner, wear shoes with protective toe caps, protective gloves, and other protective clothing.
- To transport the air conditioner, do not take hold of the bands around the packing carton. You may injure yourself if the bands should break.
- Before stacking the packing cartons for storage or transportation, heed the precautions written on the packing cartons.
Failure to heed the precautions may cause the stack to collapse.
- The air conditioner must be transported in a stable condition.
If any part of the product is broken, contact your dealer.

Installation

- Only a qualified installer or qualified service person is allowed to carry out the electrical work of the air conditioner. Under no circumstances should this work be performed by an unqualified

individual since failure to carry out the work properly may result in electric shocks and/or electrical leaks.

- After the installation work has been completed, have the installer explain the circuit breaker positions. In the event an electrical issue occurs with the air conditioner, set the circuit breaker to the OFF position, and contact a service person.
- If the unit is installed in a small room, take appropriate measures to prevent the refrigerant from exceeding the limit concentration even if it leaks. Consult the dealer from whom you purchased the air conditioner when you implement the measures. Accumulation of highly concentrated refrigerant may cause an oxygen deficiency accident.
- Do not install the air conditioner in a location in close proximity to a combustible gas. If a combustible gas leaks and becomes concentrated around the unit, a fire may occur.
- If separately sold products are used, use TOSHIBA/Carrier specified products only. Using unspecified products may cause fire, electric shock, water leak or other failure.
- Connect the ground wire. Incomplete grounding may cause an electric shock.

Operation

- Before opening the intake grille of the indoor unit or service panel of the outdoor unit, set the circuit breaker to the OFF position. Failure to set the circuit breaker to the OFF position may result in electric shocks through contact with the interior parts. Only a qualified installer or qualified service person is allowed to remove the intake grille of the indoor unit or service panel of the outdoor unit to perform any type of work on the unit.
- Inside the air conditioner are high-voltage areas and rotating parts. Due to the danger of electric shocks or of your fingers or physical objects becoming trapped in the rotating parts, do not remove the intake grille of the indoor unit or service panel of the outdoor unit. When work involving the removal of these parts is required, contact a qualified installer or a qualified service person.

EN

- Do not move or repair any unit by yourself. Since there is high voltage inside the unit, you may get electric shock during removal of the cover and main unit.
- Use of a stand more than 50 cm high to clean the filter of the indoor unit or to carry out other such jobs constitutes working at heights. Due to the danger of falling off the stand and injuring yourself while working at heights, this kind of work should not be done by unqualified individuals. When this kind of work must be carried out, do not do it yourself.
Have a qualified installer or a qualified service person to perform the work.
- Do not touch the aluminum fin of the outdoor unit. You may injure yourself if you do so. If the fin must be touched, do not touch it yourself. Contact a qualified installer or a qualified service person.
- Do not climb onto or place objects on top of the outdoor unit. You may fall or the objects may fall off of the outdoor unit and result in injury.
- Do not place any combustion appliance in a place where it is directly exposed to the wind of the air conditioner, otherwise it may cause imperfect combustion.
- When the air conditioner is operated with a combustion appliance in the same place, ventilate the room adequately.
Poor ventilation may cause an oxygen shortage.
- When the air conditioner is used in a closed room, ventilate the room. Poor ventilation may cause an oxygen shortage.
- Do not expose your body to cool air directly for a long time and do not cool yourself excessively.
Doing so may result in a deteriorated physical condition and ill health.
- Do not insert your finger or a stick into the air intake or outlet.
Doing so may result in injury as the fan is rotating at a high speed inside the unit.
- Consult the shop where you purchased the unit if air conditioning (cooling and heating) does not perform properly as a refrigerant

5-EN

- leakage may be the cause. Confirm the repair details with a qualified service person when the repair includes additional refrigerant charging.
- Stop running the air conditioner and turn off the breaker before cleaning.
Otherwise, injury may result as the fan is rotating at a high speed inside the unit.

Repairs

- If there is any kind of trouble (such as the check code display appears, there is a burning smell, abnormal sounds are heard, the air conditioner fails to cool or heat or water is leaking) has occurred in the air conditioner, do not touch the air conditioner. Set the circuit breaker to the OFF position and contact a qualified service person. Take steps to ensure that the power will not be turned on (by marking "out of service" near the circuit breaker, for instance) until a qualified service person arrives.
Continuing to use the air conditioner in the trouble status may cause mechanical problems to escalate or result in electric shocks or additional mechanical failures.
- If the fan grille is damaged, do not approach the outdoor unit. Set the circuit breaker to the OFF position and contact a qualified service person to have the repairs done. Do not set the circuit breaker to the ON position until the repairs are completed.
- If there is danger of the indoor unit falling, do not approach the indoor unit. Set the circuit breaker to the OFF position and contact a qualified installer or a qualified service person to refit the unit. Do not set the circuit breaker to the ON position until the unit has been refitted.
- If there is danger of the outdoor unit toppling over, do not approach the outdoor unit. Set the circuit breaker to the OFF position and contact a qualified installer or a qualified service person to correct the issue. Do not set the circuit breaker to the ON position until the issue is corrected.
- Do not customize the unit. Doing so may result in fire, electric shock or other failure.

6-EN

Relocation

- When the air conditioner is to be relocated, do not relocate it yourself. Contact a qualified installer or a qualified service person. Failure to relocate the air conditioner properly may result in electric shocks and/or a fire.
-

CAUTION

Cautions about installation

- Lay the drain hose correctly for perfect draining. Bad drainage may cause flooding in the house and get the furniture wet.
- Use an exclusive power supply circuit for the air conditioner at the rated voltage. An insufficient power supply capacity or inappropriate installation may cause fire.
- Confirm that the outdoor unit is securely attached to the base. Otherwise, the unit may fall and cause damage to the unit, property, or people.







Cautions about operation

- Do not use this air conditioner for special purposes such as preserving food, precision instruments, art objects, breeding animals, car, boats, etc..
- Do not operate the buttons with wet hands. Doing so may cause electric shock.
- If the air conditioner will not be used for a considerably long time, turn off the main switch or the circuit breaker, for safety.
- To ensure the air conditioner operates in its original performance, operate it within the range of the operating temperature specified in the instructions. Otherwise the unit may malfunction, or leak fluid.
- Prevent any liquid from falling into the remote control. Do not spill juice, water or any kind of liquid.
- Do not wash the air conditioner. Doing so may result in electric shock.

-
- Check whether the installation base and other equipment have deteriorated after being used for a long time. Leaving them in such a condition may result in the unit falling down and causing injury.
 - Do not leave flammable sprays or other flammable materials near the air conditioner, and do not spray flammable aerosol directly into the air conditioner. The unit may catch fire.
 - Stop running the air conditioner and turn off the breaker before cleaning. Otherwise, injury may result as the fan is rotating at a high speed inside the unit.
 - Ask an authorized dealer or qualified service person to clean the air conditioner. Cleaning the air conditioner in an improper manner may cause damage to plastic parts, insulation failure of electric parts, and result in a malfunction. In worst case, it may result in water leakage, electric shock, smoke emission and fire.
 - Do not put a water container, such as a vase, on the unit. Water intrusion into the unit may occur and it may cause deterioration of electric insulation and result in electric shock.
 - Do not wash air conditioners with pressure washers. Electric leaks may cause electric shocks or fires.
-

■ Information on the transportation, handling and storage of the carton

Examples of indication on the carton

Symbol	Description	Symbol	Description
	Keep dry		Do not lay down
 FRAGILE	Fragile		This side up
	Do not step		Handle with care
	Do not drop		

■ Typical connectable indoor units

Model type	Model Name
4-Way Cassette Type	MMU-UP****HP-UL
Compact 4-Way Cassette Type	MMU-UP****MH-UL
1-Way Cassette Type	MMU-UP****YHP-UL
Concealed Duct Medium Static Pressure Type	MMD-UP****BHP-UL
Concealed Duct High Static Pressure Type	MMD-UP****HP-UL
Slim Ducted Type	MMD-UP****SPH-UL
Under Ceiling Type	MMC-UP****HP-UL
Floor Console Exposed Type	MML-UP****H-UL
Floor Console Recessed Type	MML-UP****BH-UL
High Wall Type	MMK-UP****HP-UL * For details on these models, read the Owner's Manuals that come with the indoor units.

2 Part names

■ Outdoor unit

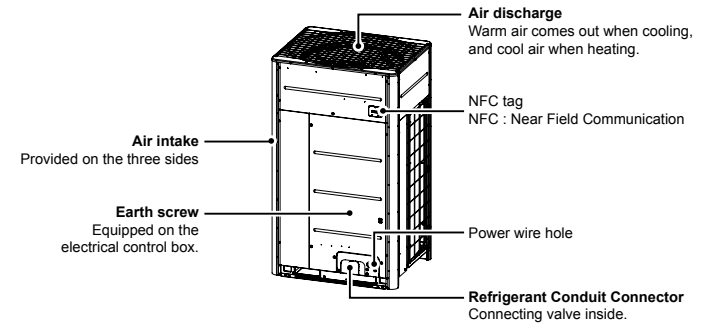

■ Indoor unit

◆ 4-Way Cassette Type

MMU-UP****HP-UL

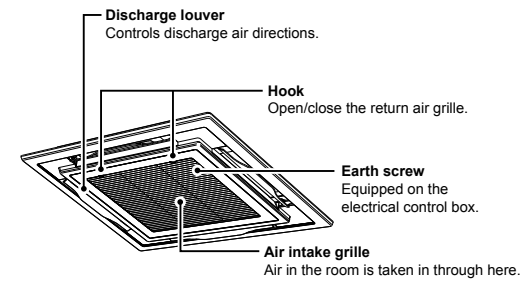

◆ Compact 4-Way Cassette Type

MMU-UP***MH-UL

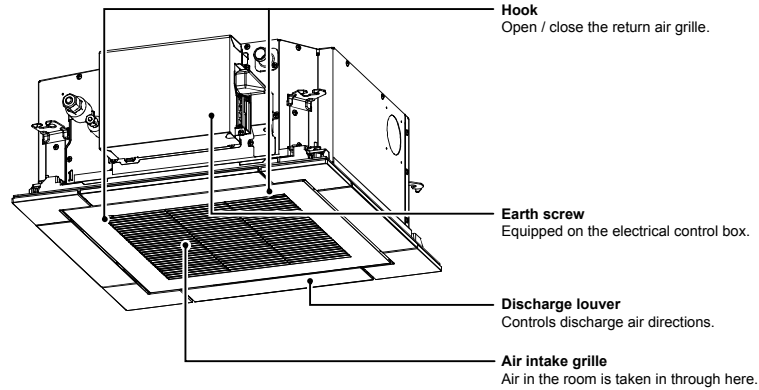

◆ 1-Way Cassette Type

MMU-UP***YHP-UL

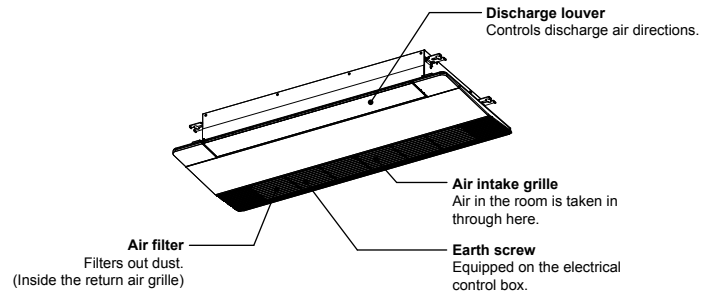

◆ Concealed Duct Medium Static Pressure Type

MMD-UP***BHP-UL

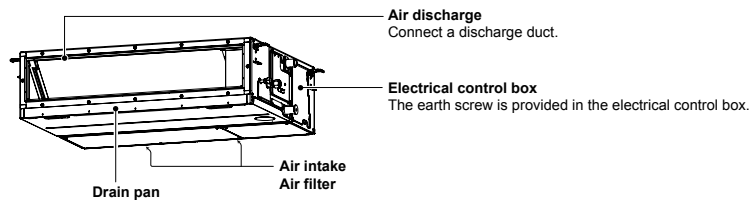

◆ Concealed Duct High Static Pressure Type

MMD-UP030*HP-UL to MMD-UP054*HP-UL

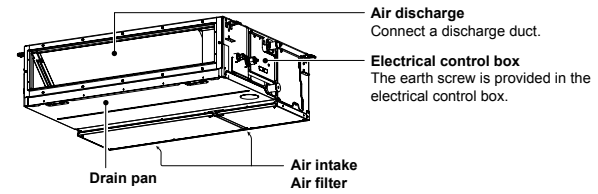

MMD-UP072*HP-UL, MMD-UP096*HP-UL

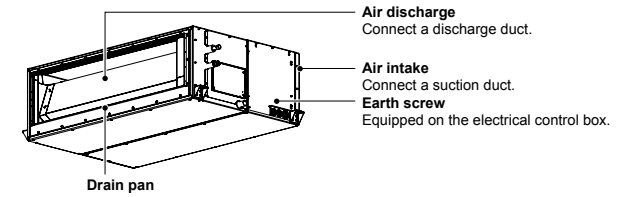

◆ Slim Ducted Type

MMD-UP***SPH-UL

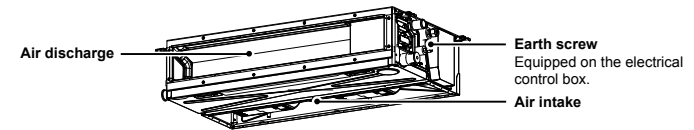

◆ Under Ceiling Type

MMC-UP***HP-UL

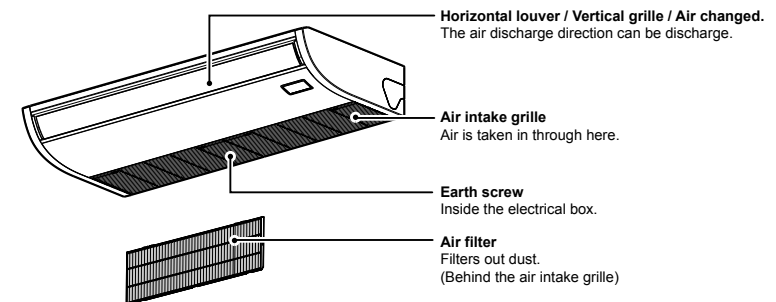

◆ Floor Console Exposed Type

MML-UP****H-UL

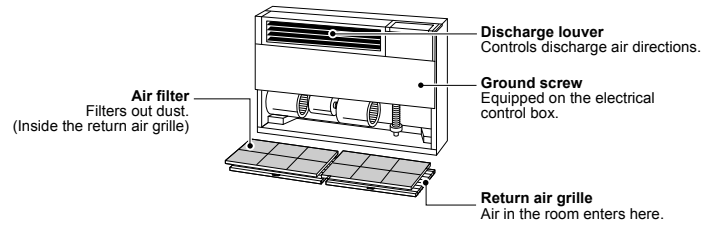

◆ Floor Console Recessed Type

MML-UP****BH-UL

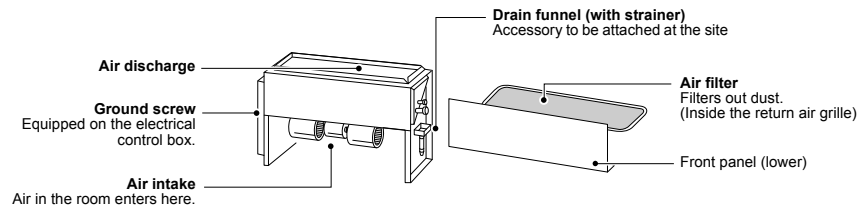

3 Part names and functions of the remote control

■ Before use

When you use the air conditioner for the first time or change the settings, follow the procedures below. From the next time, just push [ON/OFF ON/OFF] to start operating according to the settings.

Preparation

Turn on the power breaker

When the power is turned on, "Σ" appears on the remote control display.

* The remote control will not work for about 3 minute after turning on the power. This is not a malfunction.

REQUIREMENT

- Keep the power breaker turned on during use.
- When you resume using the air conditioner after a long period of disuse, turn on the power breaker at least 12 hours before starting operation.

■ Part names and functions

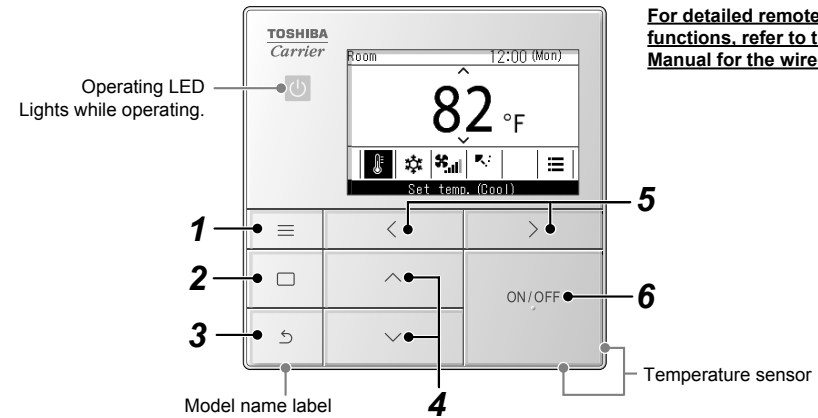

For detailed remote control functions, refer to the Owner's Manual for the wired remote control.

* The screens shown here are examples. The content that is displayed may differ, depending on the environment settings being used.

1 [≡ Menu] button
Shows the "Menu".

2 [□ Set/Fix] button
Fixes and applies settings.
Ways to use it are shown on screen.

3 [↶ Return] button
Deletes selections.
Ways to use it are shown on screen.

4 [^] and [v] buttons
Changes settings and selects items.

5 [<] and [>] buttons
Selects setting items.
Other ways to use it are shown on screen.

6 [ON/OFF ON/OFF] button
Starts and stops connected devices.

■ Main screen

This screen is for confirming or changing settings that are used every day, such as temperature, operating mode, fan speed and wind direction.

You can check the current state according to the setting items on the bottom of the screen.

You can switch the setting items by pushing [<] and [>], and change them by pushing [^] and [v].

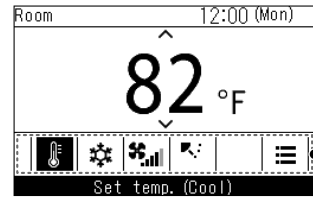

Setting items

- The currently selected item is highlighted in black.
- You can switch the items by pushing [<] and [>].

NOTE

- The temperature setting is changed in the main screen.
- Functions and items that cannot be set are not shown, according to the model.
- While changing settings, if you push [S Return] or if there are no button operations for about 60 seconds, the main screen returns.

Switching between the detailed display and simple display (Main screen only)

You can change the main screen to the simple display, depending on the "Display mode" setting. For details on changing "Display mode", refer to "Display setting" in "Initial setting" in the Installation Manual of wired remote control.

The detailed display is set as the factory default setting.

Detailed display (Factory default setting)

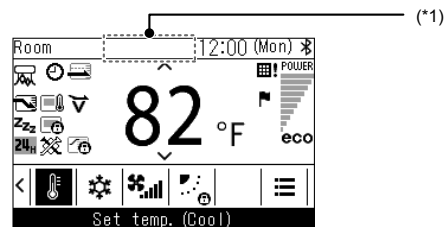

Simple display

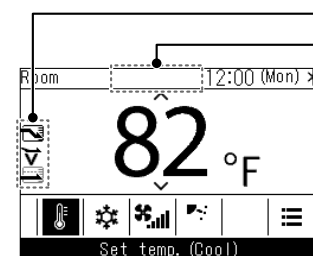

In the simple display, only some icons are shown.

(*)

- *1: Preparing to heat
Displayed when "Heat" operation starts or when the defrost cycle is operating. While the icon is displayed, the indoor fan stops or the "Fan" turns on.
- Preparing to operate
This may be displayed on some models.
- Preparing to operate ventilation
Displayed while the Heat recovery ventilation unit is on standby. While this is being displayed, the Heat recovery ventilation unit remains stopped.

■ Icon list

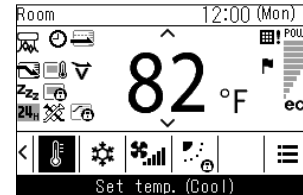

	Displayed when "Energy saving operation" is "ON".		Displayed when "Timer" is "ON".
	Displayed when remote control sensor is set. (*1)		Displayed when "Louvers lock" is set.
	Displayed when "Night operation" is "ON".		Displayed when it is time for filter maintenance.
	Displayed when operations are locked by central control. (*1)		Displayed when "Soft Cooling" operation is "ON".
	Displayed when "Saving operation" is "ON".		Displayed for about 3 seconds when the operation mode is changed in the "Mode" screen when the operation mode is restricted.
	Displayed when the Bluetooth® function is "ON". Refer to the Owner's Manual of the Bluetooth® function regarding Bluetooth® functions.		Displayed when "Air purifier" function is "ON".
	Displayed when a check code occurs. (*1)		Displayed when a notice code occurs. (*1) For details, contact your dealer.
	It reaches the set temperature, and displayed while the room temperature is maintained.		It is displayed when a commercially available ventilation unit connected to the air conditioner is in operation.

*1: Refer to the Installation Manual of the wired remote control.

4 Operation

■ Operations

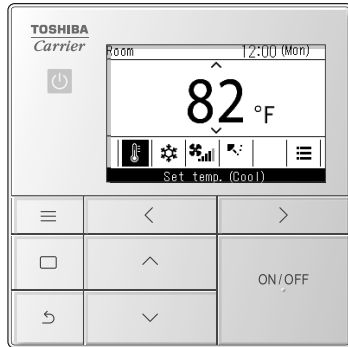

- 1 Push [ON/OFF ON/OFF] to start operations
→The operation LED lights.
- 2 Push [<] and [>] to select the item you want to change
→You can change the following items.
Setting temperatures
Operation mode
Fan speed
Wind direction
- 3 To stop operations, push [ON/OFF ON/OFF] again

■ Changing the set temperature

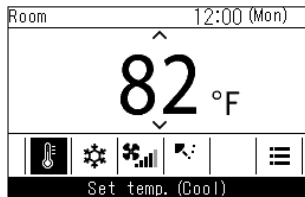

- 1 Push [<] and [>] to switch to the "Set temp." screen
- 2 Push [^] and [v] to change the temperature setting
→Push [^] to increase and push [v] to decrease the set temperature.

NOTE

- For the range of temperatures that can be set, refer to the Owner's Manual for the wired remote control.
- The temperature setting cannot be changed when "Fan" is set.
- If the operation mode is set to "Auto" and dual set point is set, refer to <Individual temperature settings for "Cool" and "Heat" in auto operation modes (dual set point)>. Refer to the Owner's Manual for the wired remote control.

■ Changing the operation mode

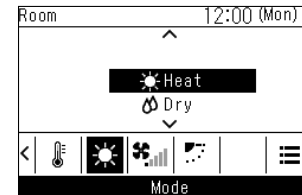

- 1 Push [<] and [>] to switch to the "Mode" screen
- 2 Push [^] and [v] to select an operation mode

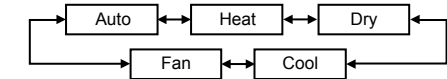

NOTE

Operation modes that cannot be set are not shown, according to the model of indoor unit.

■ Changing the fan speed

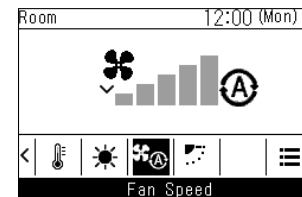

- 1 Push [<] and [>] to switch to the "Fan Speed" screen
- 2 Push [^] and [v] to select fan speed

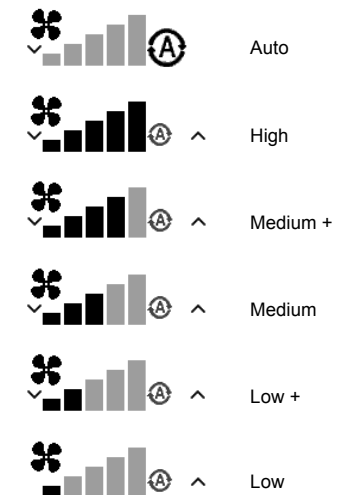
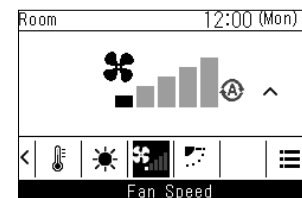

NOTE

- When the operation mode is "Fan", you cannot select "Auto".
- The fan speed that can be set varies depending on the indoor unit connected.
- "⊗" is displayed when combined with an indoor unit that cannot do "Fan Speed".

■ Changing the wind direction

- If the connected indoor units have louvers, then the horizontal louver icon is displayed on the air conditioner main screen.
- If the connected indoor units have vertical louvers, then the vertical louver icon is displayed on the air conditioner main screen.
- * For models that have only left-right directional louvers, they are operated as horizontal louvers on the remote control.

Up / down direction: Horizontal louvers

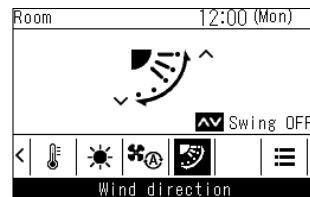
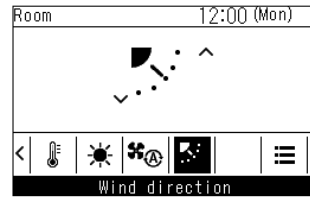

* Display while swinging

Left / right direction: Vertical louvers

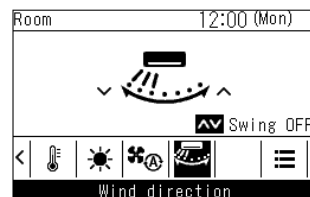

* Display while swinging

1 Push [<] and [>] to switch to the “Wind direction” screen (horizontal louvers)

2 Push [^] and [v] to select wind direction

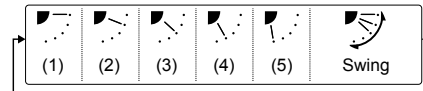

Operation mode	Settable angles
Heat, Fan	(1), (2), (3), (4), (5), Swing
Cool, Dry	(1), (2), (3), Swing

1 Push [<] and [>] to switch to the “Wind direction” screen (vertical louvers)

2 Push [^] and [v] to select wind direction

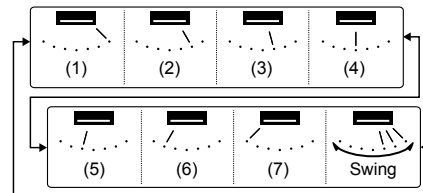

Cancelling swing

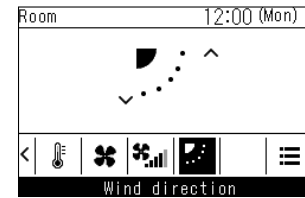

* Display when swinging (up / down) is cancelled
“Fan”, “Heat”



* Display when swinging (up / down) is cancelled
“Cool”, “Dry”



* Display when swinging (left / right) is cancelled

NOTE

- When the operation mode is “Cool” or “Dry”, the horizontal louvers point downward but do not stop at positions (4) or (5). If swing is stopped in positions (4) or (5), the louvers move to position (3) and then stop.
- “” is displayed when “Louver lock” is set. Refer to “Louver lock (Fixing the angle of the louvers)”

1 During swing operation, push [<] and [>] to switch to the “Wind direction” screen

2 Push [^] or [v]

→ The louvers stop at the position when [^] or [v] is pushing.

→ When [v] is pushing in the display when swing was cancelled, the louvers go to wind direction position (1), when [^] is pushing, the louvers go to position (3) during “Cool” or “Dry” operation, and go to position (5) during “Fan” or “Heat” operation, and vertical louvers go to position (7).

5 Timer operation

■ Timer (Setting a timer to start or stop operation)

Selecting a timer type

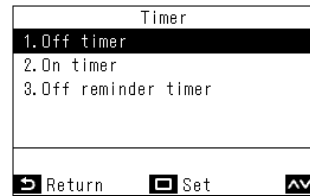

- 1 In "Menu", select "Timer", and push [Set/Fix]
- 2 Push [] and [] to select the timer you want to set
- 3 Push [Set/Fix]

NOTE

About "Off timer" and "On timer" operations

- "Off timer" and "On timer" are enabled for only 1 time.
- "Off timer" and "On timer" do not operate in the following conditions.
 - When "Off timer" and "On timer" are disabled, during function settings, during central control (if "ON/OFF" is prohibited)
 - When 2 remote control are connected, settings cannot be done on the "Follower remote control".
- The setting range of "Off timer" and "On timer" is a minimum of 30 minutes and a maximum of 168 hours (7 days).
- Push [Return] to not fix the changes, so conditions are as before changes, and return to the "Timer" screen.
- If there is a power outage, the "Off timer" and "On timer" settings are cancelled. (They become "OFF".)
- When "Off timer" and "On timer" are "ON", then "⊙" is displayed in the detailed display.

For details on setting the "Schedule timer", refer to the Owner's Manual of the wired remote control.

Off timer

You can set the timer to the time at which to stop operation of an air conditioner.

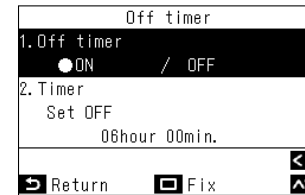

- 1 In the "Off timer" screen, push [] and [] to select "Off timer"
- 2 Push []
→ Pushing [] cancels the settings.

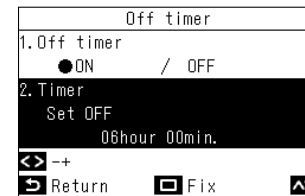

- 3 Push [] and [] to select "Timer"
- 4 Push [] and [] to change the time
→ The time can be set in 30 minute intervals for up to 24 hours, and at 1 hour intervals after that.



- 5 Push [Set/Fix]
→ Return to the "Timer" screen.

NOTE

- The air conditioner stops operating after the time set in "Off timer" has elapsed.
- In the period until the air conditioner operation is stopped by the "Off timer", countdown of the "Off timer" continues even if the air conditioner is stopped and started.

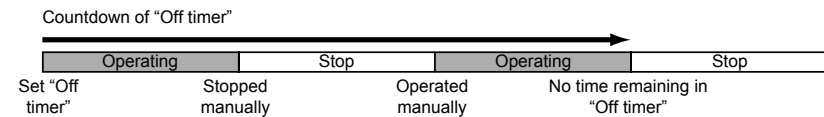

On timer

You can set the timer to the time at which to start operation of an air conditioner.

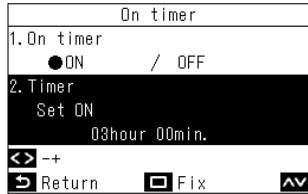
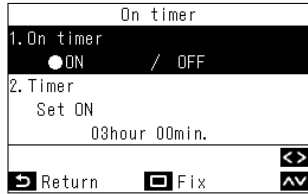

- 1 In the “On timer” screen, push [] and [] to select “On timer”
- 2 Push []
→Pushing [] cancels the settings.
- 3 Push [] and [] to select “Timer”
- 4 Push [] and [] to change the time
→The time can be set in 30 minute intervals for up to 24 hours, and at 1 hour intervals after that.
- 5 Push [Set/Fix]
→Return to the “Timer” screen.

NOTE

- The air conditioner starts operating after the time set in “On timer” has elapsed.
- The air conditioner stops operating as soon as a time is set in “On timer”.
- When the air conditioner operation is started during the countdown of “On timer”, the “On timer” becomes “OFF”.

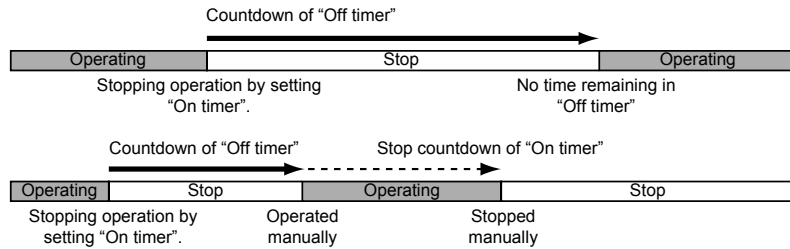

Off reminder timer

You can set the timer from the air conditioner operation start time to the stop time.

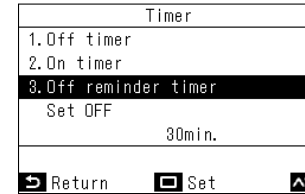
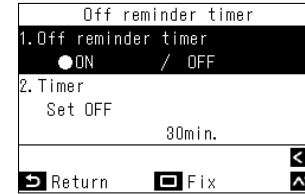

- 1 In the “Off reminder timer” screen, push [] and [] to select “Off reminder timer”
- 2 Push []
→Pushing [] cancels the settings.
- 3 Push [] and [] to select “Timer”
- 4 Push [] and [] to change the time
→Times can be set in 10 minute intervals.
- 5 Push [Set/Fix]
→Return to the “Timer” screen.

NOTE

- The air conditioner starts operating, and after the set time has elapsed, the air conditioner stops operating.

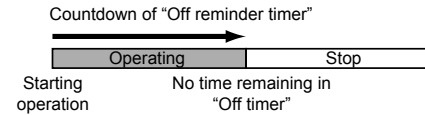

- “Off reminder timer” does not operate in the following conditions.
When “Off reminder timer” is disabled, during abnormalities, in test mode, during function settings, while a timer is set, and during central control (if “ON/OFF” is prohibited)
- When 2 remote control are connected, settings cannot be done on the “Follower remote control”.
- The setting range of “Off reminder timer” is a minimum of 30 minutes and a maximum of 240 minutes.
- Push [Return] to not fix the changes, so conditions are as before changes, and return to the “Timer” screen.
- When “Off reminder timer” is “ON”, then “” is displayed in the detailed display.

6 Louver direction

■ Individual louver (Select wind direction for each air outlet)

You can set the wind direction for each outlet of indoor units that have 4-way air discharge.

NOTE

- This function may not be available, depending on the model of the indoor unit.
- This function can only be set while the air conditioner is operating.

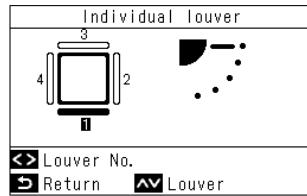

1 In "Menu", select "Individual louvers", and push [Set/Fix]

2 Push [] and [] to select louvers

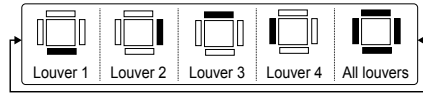

3 Push [] and [] to select wind direction
→For details, refer to "Changing the wind direction".

4 Push [Return]
→Return to "Menu".

▼ 4-way air discharge type

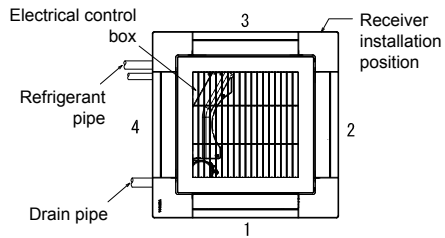

▼ Compact 4-way air discharge type

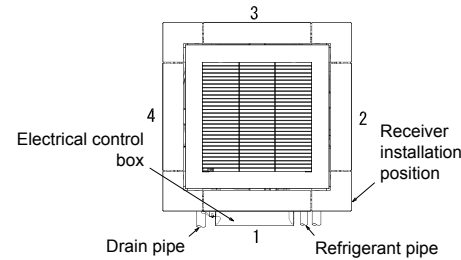

NOTE

- For models that "Individual louver" is not available, the message "No function" is displayed.
- Push [] or [] while swinging to stop the louver and cancel swinging, push [] or [] again to select an wind direction.
- For group connections, refer to the Owner's Manual for the wired remote control.
- "⌚" is displayed when "Louver lock" is set. That louver cannot do "Individual louver". Refer to "Louver lock (Fixing the angle of the louvers)"

■ Louver setting (Selecting the type of swing or fixing the louvers)

NOTE

This function may not be available, depending on the model of the indoor unit.

Swing type

You can select from 3 types of swing operation: "Standard", "Dual", or "Cycle".

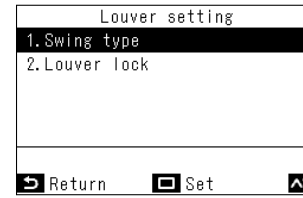

1 In "Menu", select "Louver setting", and push [Set/Fix]

2 Push [] and [] to select "Swing type", and then push [Set/Fix]

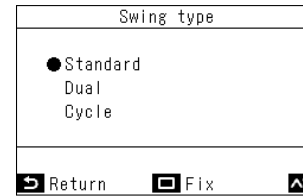

3 In the "Swing type" screen, push [] and [] to select a mode
→Regarding "Swing type", refer to the Installation Manual of the indoor unit.

4 Push [Set/Fix]
→Return to the "Louver setting" screen.

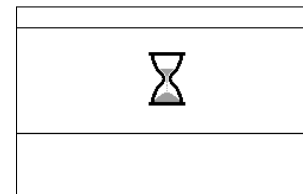

5 Push [Return]
→"⌚" is displayed.
→When doing group connections, the screen for selecting units is displayed, so push [Return] to display "⌚".

NOTE

- For models that "Louver setting" is not available, the message "No function" is displayed.
- Push [Return] to not fix the changes, so conditions are as before changes, and return to the "Louver setting" screen.
- For group connections, refer to the Owner's Manual for the wired remote control.

Louver lock (Fixing the angle of the louvers)

You can set and fix the angle of louvers individually for each air outlet.

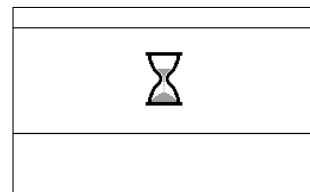
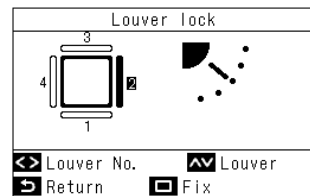
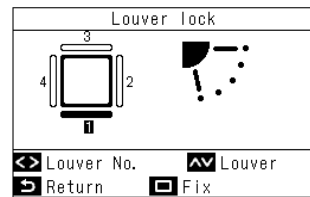
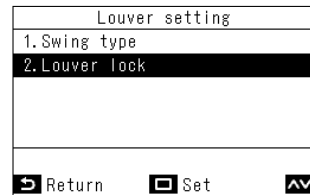

- 1 In "Menu", select "Louver setting", and push [] Set/Fix]**
- 2 Push [] and [] to select "Louver lock", and then push [] Set/Fix]**

- 3 Push [] and [] to select louvers**

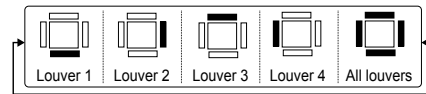

→For louver numbers of each indoor unit, refer to <Individual louver (Select wind direction for each air outlet)>.

- 4 Push [] and [] to select a louver angle (wind direction)**

→Push [] to raise a louver and push [] to lower a louver.

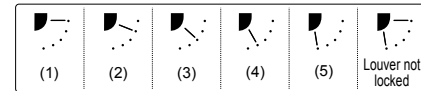

- 5 Push [] Set/Fix]**
→Return to the "Louver setting" screen.

- 6 Push [] Return]**
→"" is displayed.
→When doing group connections, the screen for selecting units is displayed, so push [] Return] to display "".

NOTE

- For models that "Louver setting" is not available, the message "No function" is displayed.
- Push [] Return] to not fix the changes, so conditions are as before changes, and return to the "Louver setting" screen.
- To cancel "Louver lock", push [] and [] to set louver not locked for the louver angle of each louver.
- When the operation mode is "Cool" or "Dry", performing "Louver lock" at position (4) or (5) may cause condensation.
- For group connections, refer to the Owner's Manual for the wired remote control.
- "" is displayed when "Louver lock" is set.

4-Way Cassette Type

▼ When cooling

Point the louver horizontally.

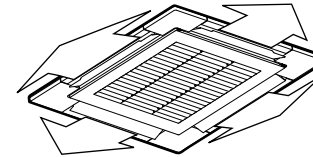

▼ When heating

Point the louver downward.

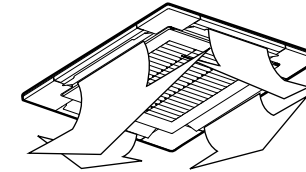

- The louver automatically closes when running is stopped.
- In pre-heating mode, the louver points upward. The swing indication appears on the remote control even in pre-heating mode, but the actual swing starts only after pre-heating is complete.

1-Way Cassette Type

▼ When cooling

Point the louver horizontally to send cool air across the entire room.

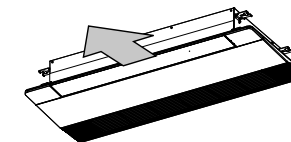

▼ When heating

Point the louver downward to send heated air to the floor.

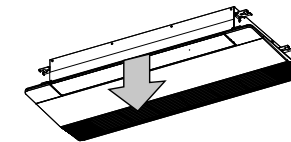

- The louver automatically closes when running is stopped.
- In pre-heating mode, the louver points upward. The swing indication appears on the remote control even in pre-heating mode, but the actual swing starts only after pre-heating is complete.

Under Ceiling Type

Vertical adjustment

▼ When cooling

Point the louver horizontally to send cool air across the entire room.

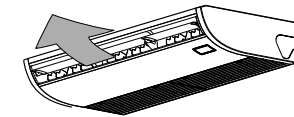

▼ When heating

Point the louver downward to send heated air to the floor.

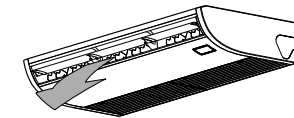

- The louver automatically closes when running is stopped.
- In pre-heating mode, the louver points upward. The swing indication appears on the remote control even in pre-heating mode, but the actual swing starts only after pre-heating is complete.

Horizontal air flow adjustment

To change the horizontal air flow direction, point the vertical louvers inside the horizontal louver in your preferred direction.

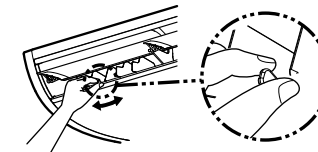

EN

NOTE

- When the horizontal louver is pointing downward in COOL mode, water droplets may form on the surface of the cabinet or louver and drop down.
- When the horizontal louver is pointing horizontally in HEAT mode, the air may not warm up the room evenly.

■ Floor Console Exposed Type

▼ When cooling

Move the louver manually and point it horizontally to send cool air across the entire room.

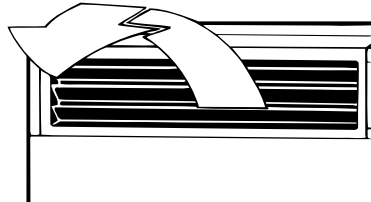

▼ When heating

Move the louver manually and point it downward to send heated air to the floor.



◆ Changing the air discharge

Follow the procedure below to change the air discharge:

- 1 Remove the two fixing screws of the air discharge. (The fixing screws are to be reused)**

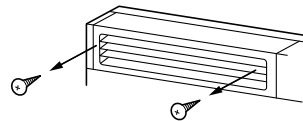

- 2 Insert your hand into the air discharge and pull it up slightly, then remove the air discharge from the claw hook at the rear side.**

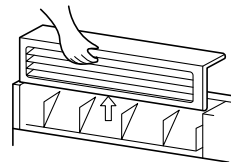

- 3 Lift up the air discharge and remove it.**

- 4 Reverse the air discharge and reattach it to the main unit.**

Make sure that the four claw hooks (2 at the rear and 2 at the lower sides) are hooked into the mounting positions.

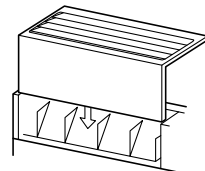

- 5 Be sure to tighten the air discharge with the removed fixing screws so that it does not come off.**

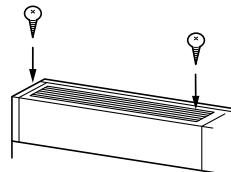

7 Installation

■ Location

- Avoid installing near machines emitting high frequency waves.
- Not suitable for chemical plants such as liquefied carbon dioxide refrigerant plants.
- Do not install the air conditioner in locations where iron or other metal dust is present. If iron or other metal dust adheres to or collects on the interior of the air conditioner, it may spontaneously combust and start a fire.
- A failure may occur in certain locations such as the following:
 - Areas with large amount of oil droplets (including machine oil) or vapors
 - Salty areas near oceans, etc.
 - Hot springs emitting sulfidizing gas, etc.
 - Heavily acidic or alkaline places. (e.g. place disinfection solution is frequently sprayed at)
 Special maintenance or parts are required for use in the above places. For details, contact the dealer where you purchased the product.
- Leave an enough space around the air intake and discharge of the outdoor unit so that the ventilation is not restricted.
- Avoid places where strong wind may blow against the air intake and discharge of the outdoor unit.
- Attach a snow stand, snow hood, etc. to the outdoor unit for use in snowfall areas. For details, contact the dealer where you purchased the product.
- Make sure drain water from the outdoor unit is emitted into places with good drainage.
- Make sure the air filter is attached to the indoor unit. If not, dust may accumulate on the heat exchanger or other parts in the air conditioner and cause a water leak.
- Keep a distance of at least 3.3 ft (1 m) between the air conditioner / remote control and a TV or radio. Failure to observe this precaution may cause visual disturbance or noise.
- Leave a distance of at least 4.9 ft (1.5 m) between the air discharge and afire a larm. If this precaution is not observed, the alarm may not work properly or detect fire in case of fire.

■ Be careful of operation sounds

- Locate the unit in a place secure enough so that the sounds and vibrations do not increase.
- If something is placed near the air discharge of the outdoor unit, noise may increase.
- Be careful not to disturb your neighbors with cool / warm air or noise coming from the air discharge of the outdoor unit.

8 Notes on operations and performance

■ Check before operation

- Turn on the power switch at least 12 hours before starting operation.
- Make sure the ground wire is securely connected.
- Make sure the air filter is attached to the indoor unit.

■ Heating performance

- A heat pump system, which gathers outside heat and emits it into a room, is used for heating. When the outside air temperature falls, the heating capacity of the unit is reduced.
- When the outside temperature is low, it is recommended that you also use other heating equipment.
- Heated air may not come out, when the outside temperature is low (less than -13°F) and the room temperature is 79°F or higher.

■ Defrosting during heating

- If frost falls on the outdoor unit during heating, defrosting is automatically performed (for approximately 2 - 10 minutes) to increase the heating effect.
- The fan of the indoor unit is stopped during defrosting.

■ 3-minute protection

The outdoor unit will not operate for approximately 3 minutes after the air conditioner has been immediately restarted after stopping, or the power switch has been turned on. This is to protect the system.

■ Power failure

- In the case of a power failure, all operations stop.
- To resume operations, push the ON / OFF button.

■ Fan rotation of a stopped indoor unit

- While other indoor units operate, the fans on indoor units in stand-by mode rotate for several minutes approximately once per one hour to protect the machines.

■ Protective device (High pressure switch)

The high pressure switch stops the air conditioner automatically when excessive load is applied to the air conditioner.

If the protective device activates, the unit's running stops and the operation lamp blinks.

When the protective device activates, the  indicator and the check code are displayed on the remote control.

The protective device may activate in the following cases:

During cooling

- When the air intake or air discharge of the outdoor unit is blocked.
- When strong wind blows continuously against the air discharge of the outdoor unit.

During heating

- When dust or dirt is excessively adhered to the air filter of the indoor unit.
- When the air discharge of the indoor unit is blocked.

NOTE

When the protective device activates, turn off the power switch, remove the cause, and then restart running.

■ Cooling / Heating operations

- When the outdoor temperature goes out of the operable range, cooling or heating operation may not be performed in order to protect the equipment. In this case, "" goes on.
- If the outside temperature decreases during operation, the fan of the outdoor unit may stop.

■ Characteristics of heating

- Air does not come out immediately after heating starts. Heated air comes out after 3 to 5 minutes (depending on the room/outside temperatures), after the indoor heat exchanger warms up.
- When the outside temperature increases, the outdoor unit may stop.
- While an indoor unit is running in the heating mode, the outdoor unit supplies refrigerant to the other indoor units which are not running. There, noise may come from the other indoor units or the exterior of them may become warm.
- If the Fan operation is performed while the Heat operation is performed in another room, the fan does not run.

■ Prohibition of NFC function (NFC tag)

NFC communications is enabled at the time of shipping from the factory, but it is possible to disable the test run with a smart phone.

Please consult dealer from where you purchased it for more details.

9 Tips for energy saving and comfortable performance

To save energy and perform comfortable cooling and heating

Clean the air filter often

- A clogged air filter lowers the cooling / heating performance.

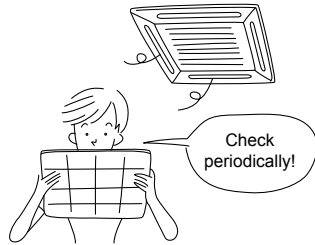

Do not cool / heat too much

WARNING

Do not expose your body to cool air directly for a long time and do not cool yourself excessively. Doing so may result in deteriorated physical condition and ill health.

- Cooling / Heating too much is bad for your health. In particular, take care with handicapped / old people and children.



Close windows and doors

- Do not let cooled / heated air escape from the room.

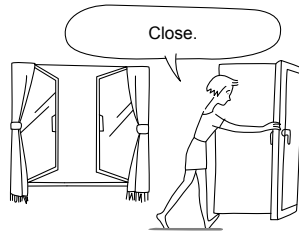

Cool / Heat the room evenly

- Adjust the air direction with the louver. Exposing yourself to blowing air directly for a long time is bad for your health.

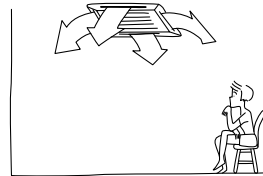

Air conditioner operating conditions

For proper performance, operate the air conditioner under the following temperature conditions:

Cooling operation	Outdoor temperature	: Dry-bulbe temp -10.0°F to 125.0°F (-23.3°C to 52.0°C) *1 *3
	Room temperature	: Dry-bulbe temp 69.8°F to 89.6°F (21.0°C to 32.0°C) : Wet-bulbe temp 59.0°F to 75.2°F (15.0°C to 24.0°C) CAUTION The relative humidity in the room must be less than 80%. If the air conditioner operates in excess of this figure, the surface of the air conditioner may cause dewing.
Heating operation	Outdoor temperature	: Wet-bulbe temp -22.0°F to 60.0°F (-30.0°C to 15.5°C) Standard model *2 *3 : Wet-bulbe temp -30.0°F to 60.0°F (-34.4°C to 15.5°C) High heat model *2 *3
	Room temperature	: Dry-bulbe temp 59.0°F to 82.4°F (15.0°C to 28.0°C)

If air conditioner is used outside of the above conditions, safety protection may operate.

*1 When the outdoor temperature is below 23.0°F (-5.0°C), please contact manufacture's representative for review.

*2 The temperature is below -13.0°F (-25.0°C), please contact manufacture's representative for review.

*3 Simultaneous cooling and heating operation is possible from 23.0°F (-5°C) to 77°F (25°C) outdoor dry bulbe temperature.

10 Maintenance

WARNING

For daily maintenance including Air Filter cleaning, make sure to ask the qualified service person particularly following models;

- 4-way cassette Type
- Compact 4-way cassette Type
- 1-way cassette Type
- Under Ceiling Type
- Concealed Duct Medium Static Pressure Type
- Concealed Duct High Static Pressure Type
- Slim Ducted Type

CAUTION

Do not push buttons with wet hands. Doing so may result in electric shock.

Cleaning the air filters

- When the filter indicator is displayed on the remote control, clean the air filters.
- Ask qualified service person to clean the filters for the models listed in the warning on the top of this chapter.
- Clogged filters may lower the cooling and heating performance.

<Daily maintenance>

▼ Cleaning of air filter

- If  is displayed on the remote control, maintain the air filter.
- Be sure to stop the air conditioner before cleaning of air filter, then turn off the circuit breaker.

1 Take out the air filter.

For details on how to clean the air filter, refer to the Installation Manual for each indoor unit.

- Cleaning with water or vacuum cleaner
 - If dirt is heavy, clean the air filter by tepid water with neutral detergent or water.
 - After cleaning with water, dry the air filter sufficiently in a shade place.
- Mount the air filter.

2 Turn on the circuit breaker, then push the ON/OFF button on the remote control to start the operation.

3 After cleaning, perform "Filter Sign Reset".

⚠ CAUTION

Do not start the air conditioner while leaving air filter removed.

▼ Filter sign reset

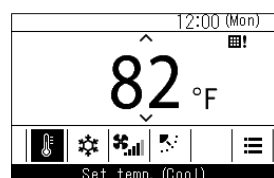

- If the air conditioners are operated while "!" is displayed, then "Filter check." is displayed. Push an operation button while it is displayed or leave it for at least 5 seconds and the display will disappear.

When the filter check mark is displayed (filter check reset)

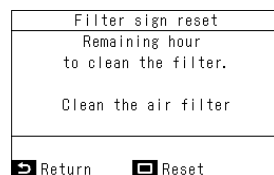

1 In "Menu", select "Filter sign reset", and push [Set/Fix].

2 Push [Set/Fix].

■ Cleaning the indoor unit and remote control

- Ask qualified service person to clean the indoor units for the models listed in the warning on the top of this chapter.
- Wipe with a dry, soft cloth.
 - Do not use acidic or alkaline detergents.
- If heavily stained, wipe off dirt with a cloth soaked in lukewarm water.
 - (Do not use water to wipe the remote control)
- Do not use benzine, thinner, scouring powder, chemical cloth, etc. as those may cause deformation or breakage.



■ If unused for over a month

- Leave the fan on for half a day or so to dry the inside.
- Turn off the main power switch.
- Clean the air filter and then attach it.
- Turn on the power again.

■ Periodic inspection

- After being used for a long period of time, the parts may deteriorate or malfunction, or the drainage may worsen, due to heat, moisture, dust, or general usage.
- In addition to the maintenance, it is recommended that you have a inspection (charges apply) performed by the dealer where you purchased the unit, etc.

⚠ CAUTION

- **Perform high-pressure cleaning for the heat exchanger.**
 - If commercially available detergent (strong alkaline or acid cleaning agent) is used, the surface treatment of the heat exchanger will deteriorate, which may degrade the self cleaning performance. For details, contact our sales department or the dealer where you purchased the unit.

■ Before the cooling season

Ask a qualified service person to clean the drain pan

⚠ CAUTION

Clean the drain pan

Without cleaning, the drain pan may be filled with waste, and water may overflow onto the ceiling or floor.

If you do not plan to use the unit for more than 1 month

- (1) Operate "Fan" mode.
 - Run the fan for about half a day to dry the inside fully.
- (2) Stop the air conditioner.
- (3) Turn off the main power switch.
 - (R410A refrigerant model)
 - Turn on the main power switch.
 - (R32 refrigerant model)

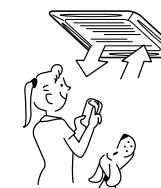

Checks before operation

- (1) Check that the air filters are installed.
- (2) Check that the air discharge or intake is not blocked.
- (3) Turn on the main power switch.

11 When the following symptoms are found

Check the points described below before asking repair servicing.

	Symptom	Cause
It is not a failure.	Outdoor unit	<ul style="list-style-type: none"> Fan of the outdoor unit stops automatically and performs defrost operation. Solenoid valve works when defrost operation starts or finishes.
	Indoor unit	<ul style="list-style-type: none"> When the operation has started, during the operation, or immediately after the operation has stopped, a sound such as water flows may be heard, and the operation sound may become larger for 2 or 3 minutes immediately after the operation has started. They are flowing sound of refrigerant or draining sound of dehumidifier. This is sound generated when heat exchanger, etc. expand and contract slightly due to change of temperature. Various smell such as one of wall, carpet, clothes, cigarette, or cosmetics adhere to the air conditioner. Is outdoor temperature out of operation temperature range? When cooling operation cannot be performed because another indoor unit performs heating operation. When the manager of the air conditioner has fixed the operation to COOL or HEAT, and an operation contrary to the setup operation is performed. When stopping the fan to prevent cool air blow at starting heating. Since refrigerant is flowed temporarily to prevent stay of oil or refrigerant in the stand by indoor unit, sound of flowing refrigerant, may be heard or white steam when other indoor unit operates in Heat mode, and cold air in Cool mode may be blow-out. Sound is generated when the expansion valve operates when power has been turned on. LCD may temporarily blur by static electricity. Intermittent operation of the fan with louvers open is sometimes carried out for the refrigerant recovery control of unoperated unit.
Check again.	Stops automatically.	<ul style="list-style-type: none"> Is the timer "OFF"?
	Does not operate.	<ul style="list-style-type: none"> Is it a power failure? Is the power switch turned off? Is the power fuse or breaker blown? Has the protective device operated? (The operation lamp goes on.) Is the timer "ON"? (The operation lamp goes on.) Are Cool and Heat selected simultaneously? ("Ⓢ" indication is lit on the display of the remote control.) Is outdoor temperature out of operation temperature range?
	Air is not cooled or warmed sufficiently.	<ul style="list-style-type: none"> Is the air intake or air discharge of the outdoor unit obstructed? Are any door or window open? Is the air filter clogged with dust? Is discharge louver of the indoor unit set at appropriate position? Is air selection set to "Low" "Med", and is the operation mode set to "Fan"? Is the setup temp. the appropriate temperature? Are Cool and Heat selected simultaneously? ("Ⓢ" indication is lit on the display of the remote control.) Is outdoor temperature out of operation temperature range?

⚠ CAUTION

If any of the following conditions occur, turn off the main power supply switch and immediately contact the dealer:

- Switch operation does not work properly.
- The main power fuse often blows out, or the circuit breaker is often activated.
- A foreign matter or water fall inside the air conditioner.
- When the air conditioner does not operate even after the cause of the protective device activation has been removed.
- Any other unusual conditions are observed.

■ Confirmation and check

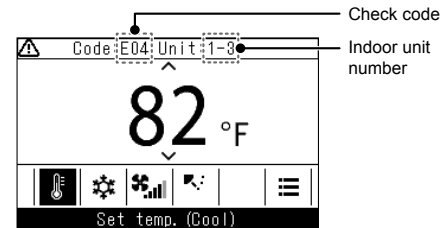

When a trouble occurs in the air conditioner, the check code and the indoor unit number flash on the display of the remote controller.

* The check code is only displayed during the operation.

When the check code and indoor unit number are displayed, pushing [Return] opens the "Check" screen.

In the "Check" screen, push [Set/Fix] to show the contacts. Push [Menu] to display "Model information".

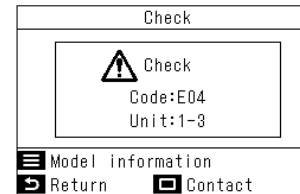

■ Contact information for repairs

You can look for contact information for repairs.

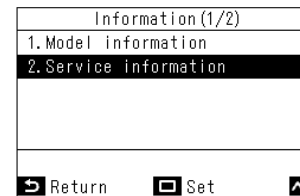

1 In the "Information" screen, push [Up] and [Down] to select "Service information", and then push [Set/Fix]

12 Notice code

- Notice code is a function only in TU2C-LINK communication.
- When the outdoor or indoor unit detects its conditions requiring caution or maintenance, this function notices you to check your units with the spanner mark (Notice code mark) on the wired remote control or central control display.
- Even while the notice code mark is displayed, the air conditioner can operate normally.
- A maximum of 10 notice codes can be issued simultaneously in one system (line).

■ Notice history

Displays the last 10 notice codes, and at which unit and when they occurred.

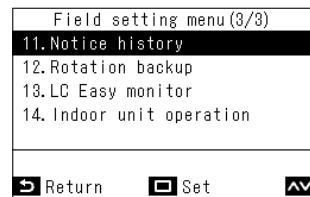

- 1** Push [Menu] to open the “Menu”
- 2** Push and hold [Menu] and [] at the same time to open “Field setting menu”
→Push and hold 4 seconds.
- 3** In the “Field setting menu” screen, push [] and [] to select “Notice history”, and then push [Set/Fix]

Notice history			
	Unit	Code	Date Time
1.	1-3	101	06/01/2022 01:56
2.	-	-	-
3.	-	-	-
4.	-	-	-

Reset
Return

NOTE

The notice history data shows a history of 10 occurrences. If the occurrences exceed 10, the oldest data is deleted.

Deleting notice history

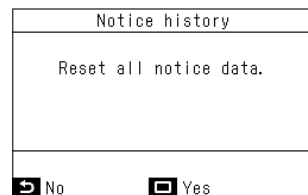

- 1** Push [Menu] while the “Notice history” screen is displayed
→“Reset all notice data.” is displayed.
- 2** Push [Set/Fix]

REQUIREMENT

If you are using 2 remote control, delete the history at each remote control.

Merci beaucoup d'avoir choisi le climatiseur TOSHIBA/Carrier.
 Veuillez lire attentivement ce Manuel du Propriétaire avant d'utiliser votre climatiseur.

- Veuillez à vous faire remettre le « Manuel du Propriétaire » et le « Manuel d'Installation » par le constructeur (ou le revendeur).
 Consigne à l'attention du constructeur ou du revendeur
- Veuillez expliquer clairement le contenu du Manuel du Propriétaire avant de le transmettre.

Après avoir lu ces instructions, veuillez à les conserver en lieu sûr avec le Manuel du propriétaire et le Manuel d'Installation fournis avec votre produit.

ADOPTION DU FLUIDE FRIGORIGÈNE R410A

Ce climatiseur utilise le R410A qui est un réfrigérant écologique

Conforme à la norme UL 60335-1

- Cet appareil n'est pas destiné à être utilisé par des personnes (y compris les enfants) dont les capacités physiques, sensorielles ou mentales sont réduites, ou non expérimentés ou novices, à moins qu'elles ne soient supervisées ou n'aient reçu des instructions concernant l'utilisation de l'appareil par une personne responsable de leur sécurité.
- Les enfants doivent être surveillés pour s'assurer qu'ils ne jouent pas avec l'appareil.

Sommaire

1	Précautions relatives à la sécurité.....	21
2	Noms des pièces	25
3	Noms des pièces et fonctions de la télécommande.....	27
4	Opération.....	29
5	Fonctionnement de la minuterie	31
6	Direction des louveres	33
7	Installation.....	35
8	Remarques sur les opérations et la performance	36
9	Conseils pour économiser l'énergie et pour une performance confortable.....	37
10	Entretien	37
11	Lorsque les symptômes suivants sont constatés.....	39
12	Code d'avis.....	40

1 Précautions relatives à la sécurité

Installer, mettre en service et entretenir un climatiseur peut être dangereux en raison des pressions, des tensions électriques et des emplacements de montage du système (toit, structures en hauteur, etc.).

Seul du personnel formé et qualifié doit installer, mettre en service et entretenir ce type d'appareil.

Du personnel non qualifié peut être employé pour des tâches simples telles que le nettoyage de l'échangeur de chaleur. Toutes les autres tâches doivent être réalisées par du personnel qualifié. Lors d'une intervention, respectez les précautions figurant dans la documentation, sur les étiquettes et les autocollants apposés sur l'appareil.

Respectez également des codes de sécurité. Portez des lunettes et des gants de protection. Gardez une couverture et un extincteur à portée de main lors du brasage. Faites attention lors de la manipulation et du montage des appareils lourds et encombrants. Lisez attentivement ces instructions et respectez les consignes et précautions figurant dans la documentation fournie. Consultez les codes locaux de construction et le National Electrical Code (NEC) pour connaître les exigences particulières. Sachez reconnaître ce qui a trait à la sécurité. Ceci est un symbole d'avertissement de sécurité . Lorsque ce symbole figure dans la documentation ou sur l'appareil, pensez à la possibilité de blessures. Comprenez le sens de ces mots : DANGER, AVERTISSEMENT et ATTENTION. Ils sont employés pour attirer votre attention sur une question de sécurité.

DANGER signale les risques les plus graves qui entraînent des blessures, voire la mort. AVERTISSEMENT signal un risque qui peut entraîner des blessures, voire la mort. ATTENTION signale une pratique dangereuse qui peut entraîner des blessures mineures ou l'endommagement de l'appareil. REMARQUE est employé pour mettre en valeur une suggestion conduisant à une meilleure installation, une plus grande fiabilité ou un fonctionnement plus sûr. Le fabricant n'assume aucune responsabilité quant aux dommages causés par le non-respect de la description de ce manuel.

AVERTISSEMENT

Généralités

- Veuillez lire attentivement le Manuel du Propriétaire avant de mettre le climatiseur en marche. Plusieurs aspects doivent être pris en compte pour son fonctionnement quotidien.
- Demandez à votre revendeur ou à un professionnel de réaliser l'installation. Seul un installateur qualifié est capable d'installer un climatiseur. Si une personne non qualifiée installe un climatiseur, des problèmes peuvent se produire, tels qu'un incendie, une décharge électrique, des blessures, une fuite d'eau, du bruit et des vibrations.
- N'utilisez pas un réfrigérant différent de celui spécifié pour le complément ou le remplacement.
Faute de quoi, une pression anormalement élevée risque d'être générée dans le circuit de réfrigération, ce qui peut entraîner une panne ou une explosion du produit ou vous pouvez vous blesser.
- Les endroits où le bruit de fonctionnement de l'unité extérieure peut être une nuisance. (En particulier, si le climatiseur doit être installé en limite de propriété, tenez le plus grand compte de sa nuisance sonore.)

Transport et entreposage

- Lors du transport du climatiseur, portez des chaussures à coquilles, des gants et des vêtements de protection supplémentaires.
- Lors du transport du climatiseur, n'agrippez pas les bandes du carton d'emballage. Vous risquez de vous blesser si les bandes se brisent.
- Avant d'empiler les cartons d'emballage pour l'entreposage ou le transport, tenez compte des précautions inscrites sur les cartons d'emballage. Ne pas tenir compte de ces précautions risque d'entraîner l'effondrement de la pile.
- Le climatiseur doit être transporté dans des conditions stables. Si une pièce est endommagée, contactez le revendeur.

Installation

- Seul un installateur qualifié ou une personne d'entretien qualifiée est autorisée à réaliser le travail électrique sur le climatiseur. En aucun cas, ce travail doit être effectué par une personne non

qualifiée étant donné que si le travail n'est pas correctement effectué, des décharges électriques et/ou des fuites électriques peuvent survenir.

- Une fois l'installation terminée, l'installateur doit expliquer les positions du disjoncteur. Dans l'hypothèse où ce problème est survenu dans ce climatiseur, réglez le disjoncteur sur la position OFF et contactez une personne de l'entretien.
- Si l'unité est installée dans une petite pièce, prenez les mesures qui s'imposent pour qu'en cas de fuite la teneur en réfrigérant ne dépasse pas les limites permises. Consultez le revendeur chez qui vous avez acquis le climatiseur au moment de mettre en pratique ces mesures. Une accumulation de réfrigérant à haute concentration est susceptible de provoquer une insuffisance d'oxygène.
- N'installez pas le climatiseur dans un endroit qui peut être soumis à un risque de gaz combustible. En présence de fuites de gaz combustible ou d'une accumulation de celui-ci autour de l'unité, un incendie peut survenir.
- Si des produits vendus séparément doivent être utilisés, utilisez uniquement des produits spécifiés par TOSHIBA/Carrier. L'utilisation d'une pièce non conforme peut être la source d'un incendie, d'une décharge électrique, d'une fuite d'eau ou d'un autre dommage.
- Branchez le fil de terre. (mise à la terre) Une mise à la terre incomplète peut provoquer une décharge électrique.

Fonctionnement

- Avant d'ouvrir la grille d'entrée d'air de l'unité intérieure ou du panneau de service de l'unité extérieure, réglez le disjoncteur sur la position OFF. Ne pas régler le disjoncteur sur la position OFF peut entraîner une décharge électrique par le biais d'un contact avec les pièces intérieures. Seul un installateur qualifié ou une personne d'entretien qualifiée est autorisée à enlever la grille d'entrée d'air de l'unité intérieure ou le panneau de service de l'unité extérieure et à effectuer le travail requis.
- À l'intérieur du climatiseur se trouvent des zones à haute tension et des pièces tournantes. En raison d'un risque de décharge électrique ou du fait que vos doigts ou des objets puissent se coincer dans les pièces tournantes, n'enlevez pas la grille

d'entrée d'air de l'unité intérieure ou le panneau de service de l'unité extérieure. Lorsque le travail englobant la dépose de ces pièces est requis, contactez un installateur qualifié ou un technicien d'entretien qualifié.

- Ne déplacez ni ne réparez l'unité vous-même. Étant donné que des tensions élevées sont présentes à l'intérieur de l'appareil, vous vous exposez à une décharge électrique pendant que le capot est enlevé.
- L'utilisation d'un support de plus de 50 cm de haut pour nettoyer le filtre de l'unité intérieure ou pour effectuer d'autres travaux implique un travail en hauteur. Étant donné que vous risquez de tomber du support et de vous blesser lors d'un travail en hauteur, ce genre de travail ne peut pas être réalisé par des personnes non qualifiées. Lorsque ce type de travail doit être réalisé, ne le faites pas vous-même, mais demandez plutôt à un installateur qualifié ou à un technicien d'entretien qualifié de l'effectuer pour vous.
- Ne touchez pas l'ailette en aluminium de l'unité extérieure. Vous risquez de vous blesser dans le cas contraire. Si l'ailette doit être touchée, ne la touchez pas vous-même mais contactez plutôt un installateur qualifié ou une personne d'entretien qualifiée.
- Ne grimpez pas ou ne placez pas d'objets sur le dessus de l'unité extérieure. Vous ou les objets pourriez tomber de l'unité extérieure et ainsi vous blesser.
- Ne placez aucun appareil à combustion dans un endroit exposé directement au souffle du climatiseur, faute de quoi sa combustion risquerait d'être défectueuse.
- Si le climatiseur doit fonctionner dans une pièce contenant aussi un appareil à combustion, ventilez la pièce suffisamment. Une ventilation médiocre peut entraîner un manque d'oxygène.
- Quand le climatiseur est utilisé dans une pièce fermée, ventilez la pièce. Une ventilation médiocre peut entraîner un manque d'oxygène.
- N'exposez pas votre corps directement à l'air froid pendant longtemps et ne vous refroidissez pas excessivement. Cela pourrait détériorer votre condition physique et vous rendre malade.
- N'insérez pas votre doigt ni une tige dans l'entrée ou la sortie d'air.

5-FR

Cela pourrait entraîner des blessures car la rotation du ventilateur se fait à grande vitesse dans l'appareil.

- Consultez le magasin où vous avez acheté le climatiseur si la climatisation (refroidissement et chauffage) n'est pas réalisée correctement, car une fuite de réfrigérant pourrait en être la cause. Vérifiez les détails de la réparation avec un personnel de service qualifié quand la réparation comprend une charge supplémentaire de réfrigérant.
- Arrêtez le fonctionnement du climatiseur et coupez le disjoncteur avant le nettoyage. Sinon, cela pourrait entraîner des blessures car la rotation du ventilateur se fait à grande vitesse dans l'appareil.

Réparations

- En cas de problème (comme par exemple quand un code de vérification est apparu, une odeur de brûlé survient, des sons anormaux sont entendus, le climatiseur ne parvient pas à refroidir ou à réchauffer ou une fuite d'eau est présente) au niveau du climatiseur, ne touchez pas le climatiseur vous-même et réglez le disjoncteur sur la position OFF ; ensuite, contactez une personne d'entretien qualifiée. Prenez des mesures pour garantir que l'alimentation ne sera pas branchée (en indiquant « hors service » près du disjoncteur, par exemple) jusqu'à ce que le technicien d'entretien qualifié arrive. Continuer à utiliser le climatiseur alors qu'il présente un problème peut entraîner des problèmes mécaniques ou donner lieu à des décharges électriques et autres dommages.
- Si la grille du ventilateur est endommagée, n'approchez pas de l'unité extérieure et réglez le disjoncteur sur la position OFF, ensuite contactez une personne d'entretien qualifiée pour effectuer les réparations. Ne réglez pas le disjoncteur en position ON jusqu'à ce que les réparations soient terminées.
- S'il existe un danger que l'unité intérieure tombe, ne vous approchez pas de l'unité intérieure et réglez le disjoncteur en position OFF, ensuite contactez un installateur qualifié ou une personne d'entretien qualifiée pour réinstaller l'unité. Ne réglez pas le disjoncteur en position ON jusqu'à ce que l'unité soit réinstallée.

6-FR

- S'il existe un danger que l'unité extérieure ne se renverse, ne vous approchez pas de l'unité extérieure et réglez le disjoncteur en position OFF, ensuite contactez un installateur qualifié ou un personne d'entretien qualifiée pour réinstaller l'unité ou effectuer les améliorations. Ne réglez pas le disjoncteur en position ON jusqu'à ce que les améliorations ou la réinstallation soient terminées.
- Ne modifiez pas l'appareil. Cela pourrait entraîner un incendie, une décharge électrique ou une autre panne.

Réinstallation

- Lorsque le climatiseur doit être réinstallé, ne le déplacez pas vous-même mais contactez plutôt un installateur qualifié ou une personne d'entretien qualifiée. Si le climatiseur n'est pas correctement réinstallé, cela peut donner lieu à des décharges électriques et/ou un incendie.

ATTENTION

Précautions concernant l'installation

- Faites cheminer le tuyau de vidange comme il convient pour assurer un écoulement parfait. Une mauvaise vidange peut entraîner l'inondation d'une pièce et des dommages aux meubles.
- Alimentez le climatiseur à partir d'un circuit électrique n'alimentant aucun autre appareil et qui respecte la tension nominale. Une alimentation de puissance insuffisante ou une installation inappropriée peuvent provoquer un incendie.
- Vérifiez que les unités extérieures sont fixées à la base. Sinon, les unités pourraient se renverser ou d'autres accidents pourraient se produire.

Précautions concernant le fonctionnement

- N'utilisez pas ce climatiseur à des fins particulières, telles que la conservation d'aliments, d'instruments de précision, d'objets d'art, d'animaux d'élevage, en voiture, bateau, etc.
- Ne manipulez pas les touches avec les mains mouillées. Vous vous exposez à une décharge électrique.

- Lorsque vous envisagez de ne pas utiliser l'appareil pendant une période prolongée, désactivez l'interrupteur principal ou le disjoncteur par mesure de sécurité.
- Pour que le climatiseur conserve toute sa puissance, conformez-vous à la gamme des températures de fonctionnement précisée dans les instructions. Dans le cas contraire, il peut présenter une défaillance, tomber en panne ou laisser fuir de l'eau.
- Évitez de renverser un liquide sur la télécommande. Évitez de renverser du jus, de l'eau ou tout autre liquide.
- Ne lavez pas le climatiseur. Cela pourrait entraîner une décharge électrique.
- Vérifiez si la base de l'installation et les autres équipements ont été détériorés après une utilisation pendant une longue période. Les laisser dans une telle condition peut entraîner une chute de l'unité et causer des blessures.
- Ne laissez pas des vaporisateurs inflammables ou d'autres matériaux inflammables près du climatiseur, et ne vaporisez pas un aérosol inflammable directement sur le climatiseur. Ils pourraient prendre feu.
- Arrêtez le fonctionnement du climatiseur et coupez le disjoncteur avant le nettoyage. Sinon, cela pourrait entraîner des blessures car la rotation du ventilateur se fait à grande vitesse dans l'appareil.
- Pour le nettoyage du climatiseur, adressez-vous à un professionnel qualifié, un réparateur ou un distributeur agréé. Nettoyer un climatiseur d'une façon incorrecte peut causer des dommages aux pièces en plastique, des défauts d'isolation des pièces électriques, et entraîner un mauvais fonctionnement. Dans le pire des cas, cela pourrait entraîner une fuite d'eau, une décharge électrique, une émission de fumée et un incendie.
- Ne placez pas de récipient d'eau tel qu'un vase sur l'unité. Une pénétration d'eau dans l'appareil pourrait se produire et cela pourrait entraîner une détérioration de l'isolation électrique et une décharge électrique.
- Ne lavez pas les climatiseurs avec des nettoyeurs à haute pression. Des fuites électriques pourraient occasionner des chocs électriques ou des incendies.

■ Informations concernant le transport, la manipulation et l'entreposage du carton

Exemples d'indication sur le carton

Symbole	Symbole	Symbole	Description
	Gardez au sec		Ne le couchez pas
	Fragile		Cette face vers le haut
	Ne pas faire un pas		Manipuler avec soin
	Ne le laissez pas tomber		

■ Unités intérieures connectables typiques

Type du modèle	Nom du modèle
Type Cassette 4 Voies	MMU-UP****HP-UL
Type Cassette 4 Voies Compacte	MMU-UP****MH-UL
Type Cassette 1 Voie	MMU-UP****YHP-UL
Type Conduit Encastré à Pression Statique Moyenne	MMD-UP****BHP-UL
Type Conduit Dissimulé, Haute Pression Statique	MMD-UP****HP-UL
Type Conduit Fin	MMD-UP****SPH-UL
Type Sous Plafond	MMC-UP****HP-UL
Type Console au sol Exposée	MML-UP****H-UL
Type Console au sol Encastrée	MML-UP****BH-UL
Type Paroi Haute	MMK-UP****HP-UL * Pour plus de détails sur ces modèles, lisez les Manuel du Propriétaire livrés avec les unités intérieures.

2 Noms des pièces

■ Unité extérieure

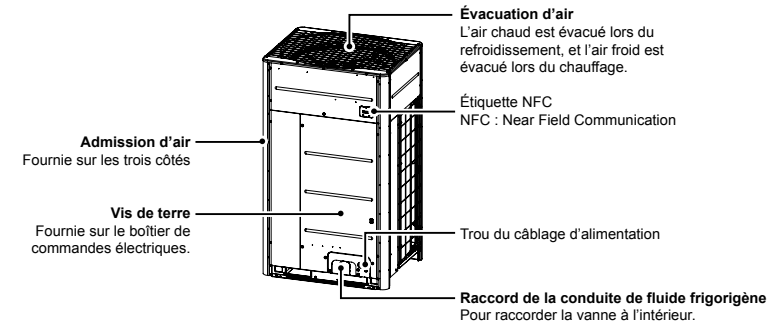

■ Unité intérieure

◆ Type Cassette 4 Voies

MMU-UP****HP-UL

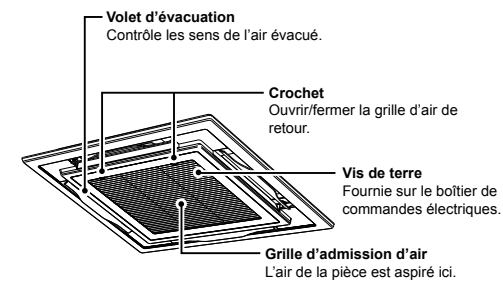

◆ Type Cassette 4 Voies Compacte

MMU-UP****MH-UL

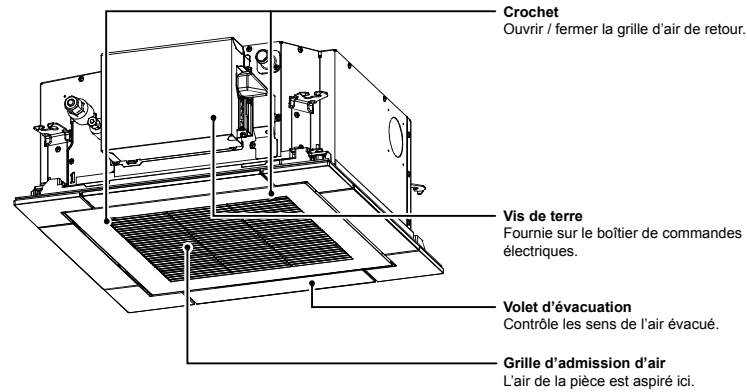

◆ Type Cassette 1 Voie

MMU-UP****YHP-UL

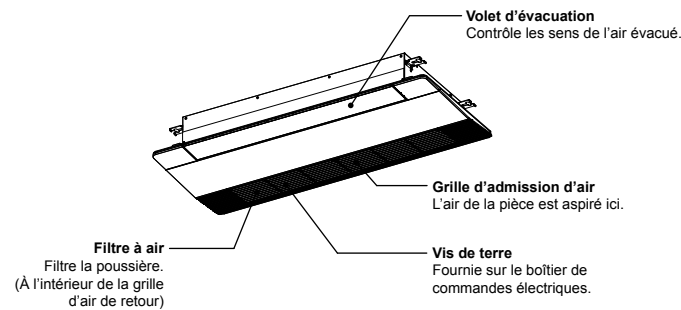

◆ Type Conduit Encastré à Pression Statique Moyenne

MMD-UP****BHP-UL

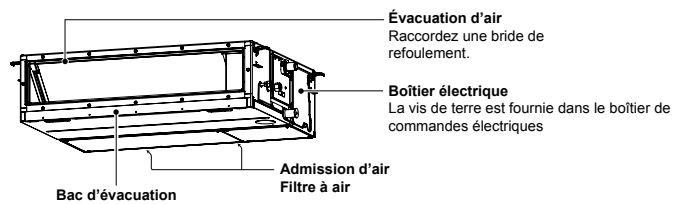

◆ Type Conduit Dissimulé, Haute Pression Statique

MMD-UP030*HP-UL à MMD-UP054*HP-UL

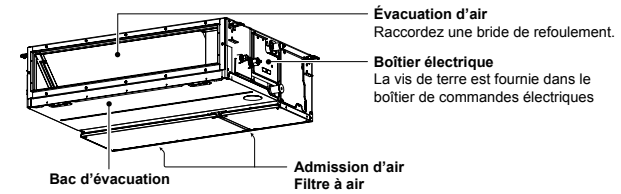

MMD-UP072*HP-UL, MMD-UP096*HP-UL

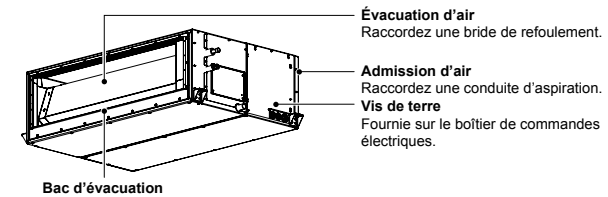

◆ Type Conduit Fin

MMD-UP****SPH-UL

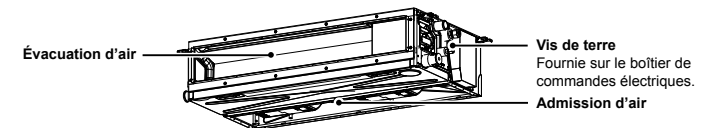

◆ Type Sous Plafond

MMC-UP****HP-UL

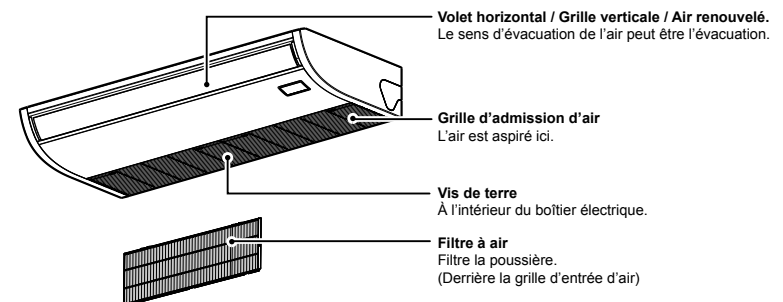

◆ Type Console au sol Exposée

MML-UP****H-UL

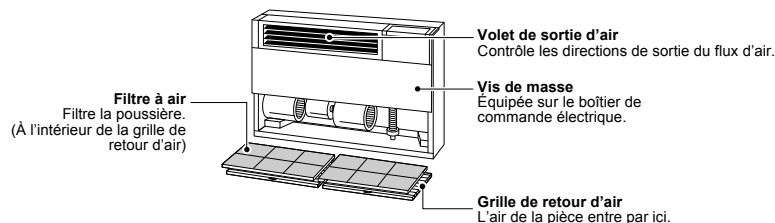

◆ Type Console au sol Encastrée

MML-UP****BH-UL

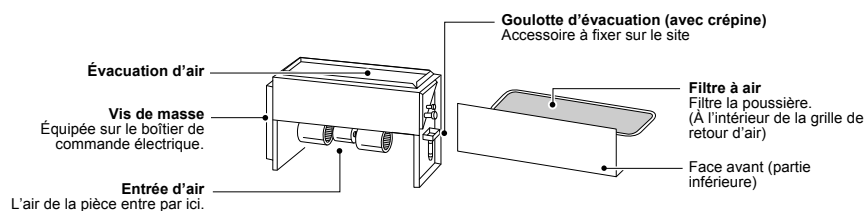

3 Noms des pièces et fonctions de la télécommande

■ Avant l'utilisation

Lorsque vous utilisez le climatiseur pour la première fois ou que vous modifiez les réglages, suivez les procédures ci-dessous. La fois suivante, il suffit d'appuyer sur [ON/OFF ON/OFF] pour commencer à faire fonctionner la machine selon les réglages.

Préparation

Allumez le disjoncteur

Lorsque l'appareil est mis sous tension, « \times » apparaît sur l'écran de la télécommande.

* La télécommande ne fonctionnera pas pendant environ 3 minutes après la mise sous tension. Ce n'est pas un dysfonctionnement.

EXIGENCE

- Laissez le disjoncteur ouvert pendant l'utilisation.
- Lorsque vous recommencez à utiliser le climatiseur après une longue période d'inutilisation, mettez le disjoncteur en marche au moins 12 heures avant de commencer à l'utiliser.

■ Noms et fonctions des pièces

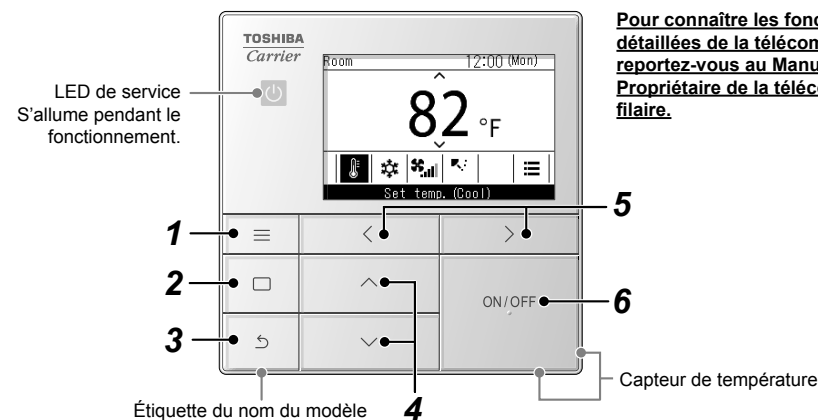

* Les écrans présentés ici sont des exemples. Le contenu qui s'affiche peut varier en fonction des paramètres d'environnement utilisés.

- Bouton [Menu]**
Affiche le «Menu».
- Bouton [Set/Fix]**
Corrige et applique les paramètres.
Les façons de l'utiliser sont indiquées à l'écran.
- Bouton [Return]**
Supprime les sélections.
Les façons de l'utiliser sont indiquées à l'écran.
- Bouton [Up] et [Down]**
Modifie les paramètres et sélectionne les éléments.
- Bouton [Left] et [Right]**
Sélectionne les éléments de réglage.
D'autres façons de l'utiliser sont indiquées à l'écran.
- Bouton [ON/OFF ON/OFF]**
Démarre et arrête les appareils connectés.

■ Écran principal

Cet écran permet de confirmer ou de modifier les paramètres utilisés au quotidien, tels que la température, le mode de service, la vitesse du ventilateur et la direction du vent.

Vous pouvez vérifier l'état actuel selon les réglages en bas de l'écran.

Vous pouvez changer les réglages en appuyant sur [<] et [>], et les modifier en appuyant sur [^] et [v].

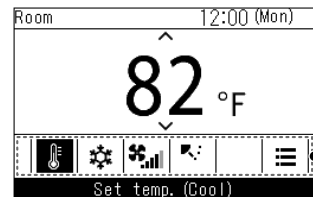

Réglages

- Le réglage actuellement sélectionné est surligné en noir.
- Vous pouvez changer les réglages en appuyant sur [<] et [>].

REMARQUE

- Le réglage de la température est modifié sur l'écran principal.
- Les fonctions et les réglages qui ne peuvent pas être réglés ne sont pas indiqués, selon le modèle.
- Pendant la modification des paramètres, si vous appuyez sur [S] Return] ou si vous n'actionnez aucune touche pendant environ 60 secondes, l'écran principal revient.

Passage de l'affichage détaillé à l'affichage simple (Écran principal uniquement)

Vous pouvez changer l'écran principal en affichage simple, en fonction du réglage du «Mode d'affichage». Pour plus de détails sur la modification du «Mode d'affichage», reportez-vous à «Réglage de l'affichage» dans «Réglage initial» du Manuel d'Installation de la télécommande filaire.

L'affichage détaillé est réglé par défaut en usine.

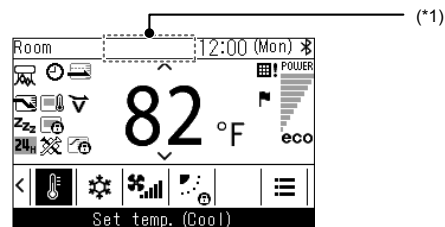

Affichage détaillé (Réglage par défaut en usine)

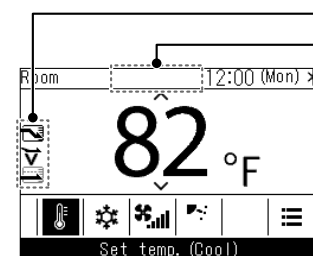

Affichage simple









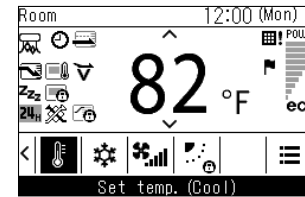









Sur l'affichage simple, seules certaines icônes sont affichées.

- *1: « Préparation au chauffage»
Affiché lorsque l'opération «Heat» commence ou lorsque le cycle de dégivrage est en cours. Lorsque l'icône est affichée, le ventilateur intérieur s'arrête ou le «Fan» s'allume.
- « Préparation de l'opération»
Ceci peut être affiché sur certains modèles.
- « Préparation du fonctionnement de la ventilation»
Affiché lorsque l'appareil de ventilation à récupération de chaleur est en veille. Pendant l'affichage, l'appareil de ventilation à récupération de chaleur reste à l'arrêt.

■ Liste d'icônes



	Affiché lorsque «Économie d'énergie» est «ON».		Affiché lorsque «Minuterie» est «ON».
	Affiché lorsque le capteur de la télécommande est réglé. (*1)		Affiché lorsque le «Verrouillage des louveres» est réglé.
	Affiché lorsque «Fonctionnement de nuit» est «ON».		S'affiche lorsqu'il est temps de procéder à l'entretien du filtre.
	Affiché lorsque les opérations sont verrouillées par la commande centrale. (*1)		Affiché lorsque «Refroidissement léger» est «ON».
	Affiché lorsque «Rnregistrement» est «ON».		S'affiche pendant environ 3 secondes lorsque le mode de service est modifié sur l'écran «Mode» lorsque le mode de service est restreint.
	Affiché lorsque la fonction Bluetooth® est «ON». Reportez-vous au Manuel du Propriétaire de la fonction Bluetooth® pour connaître les fonctions Bluetooth®.		Affiché lorsque la fonction «Purificateur d'air» est «ON».
	Affiché lorsqu'un code de contrôle se produit. (*1)		S'affiche lorsqu'un code de notification se produit. (*1) Pour plus de détails, contactez votre revendeur.
	Il atteint la température programmée et s'affiche alors que la température ambiante est maintenue.		Il s'affiche lorsqu'un appareil de ventilation vendu dans le commerce et connectée au climatiseur, est en cours de fonctionnement.

*1: Reportez-vous au Manuel d'Installation de la télécommande filaire.

4 Opération

■ Opérations

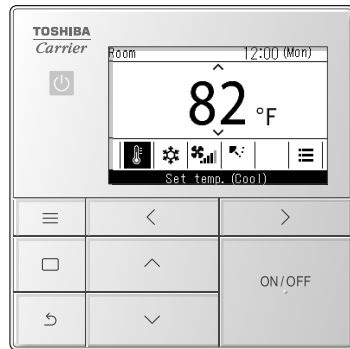

- 1 Appuyez sur [ON/OFF ON/OFF] pour commencer
→ La LED de services s'allume.
- 2 Appuyez sur [<] et [>] pour sélectionner le réglage que vous souhaitez modifier
→ Vous pouvez modifier les réglages suivants.
Réglage des températures
Mode de service
Vitesse du ventilateur
Direction du vent
- 3 Pour arrêter les opérations, appuyez sur [ON/OFF ON/OFF] à nouveau

■ Modification de la température de consigne

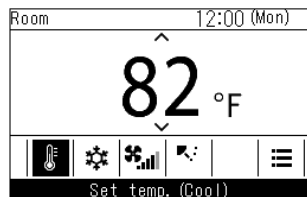

- 1 Appuyez sur [<] et [>] pour passer à l'écran « Régler temp. »
- 2 Appuyez sur [▲] et [▼] pour modifier le réglage de la température
→ Appuyez sur [▲] pour augmenter et sur [▼] pour diminuer la température réglée.

REMARQUE

- Pour connaître la plage de températures qui peuvent être réglées, reportez-vous au Manuel du Propriétaire de la télécommande filaire.
- Le réglage de la température ne peut pas être modifié lorsque « Ventilateur » est réglé.
- Si le mode de service est réglé sur « Auto » et que le point de réglage double est réglé, reportez-vous à « Réglages individuels de la température pour « Frais » et « Chaud » en modes de service automatique (point de réglage double) ». Reportez-vous au Manuel du Propriétaire de la télécommande filaire.

■ Changement du mode de service

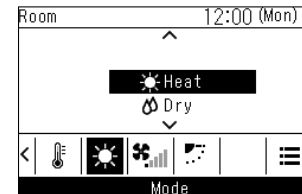

- 1 Appuyez sur [<] et [>] pour passer à l'écran « Mode »
- 2 Appuyez sur [▲] et [▼] pour sélectionner un mode de service

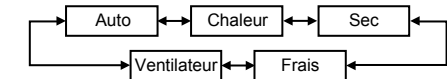

REMARQUE

Les modes de service qui ne peuvent pas être réglés ne sont pas indiqués, selon le modèle d'appareil intérieur.

■ Modification de la vitesse du ventilateur



- 1 Appuyez sur [<] et [>] pour passer à l'écran « Vitesse du ventilateur »
- 2 Appuyez sur [▲] et [▼] pour sélectionner la vitesse du ventilateur

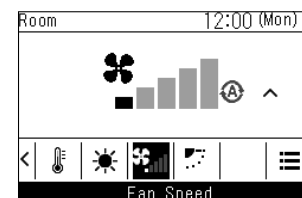
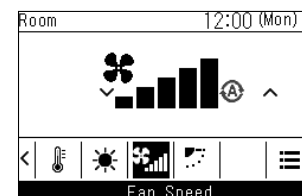
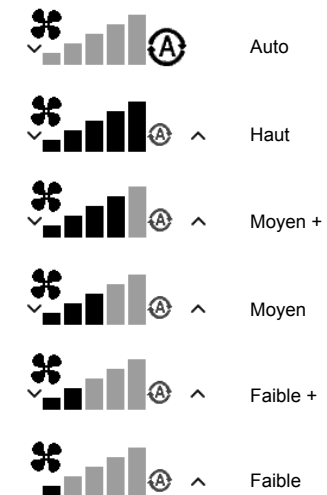

REMARQUE

- Lorsque le mode de service est « Ventilateur », vous ne pouvez pas sélectionner « Auto ».
- La vitesse du ventilateur qui peut être réglée varie en fonction de l'appareil intérieur connecté.
- « » s'affiche lorsqu'il est associé à un appareil intérieur qui ne peut pas faire « Vitesse du ventilateur ».

■ Changer la direction du vent

- Si les appareils intérieurs connectés sont équipés de louveres, l'icône de louveres horizontales s'affiche sur l'écran principal du climatiseur.
- Si les appareils intérieurs connectés sont équipés de louveres verticales, l'icône de louveres verticales s'affiche sur l'écran principal du climatiseur.
- * Pour les modèles qui n'ont que des louveres directionnelles gauche-droite, elles sont actionnées comme des louveres horizontales sur la télécommande.

Direction haut / bas : Louvres horizontales

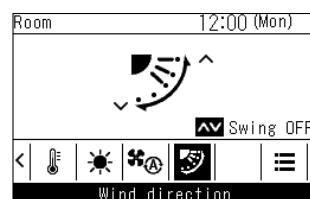
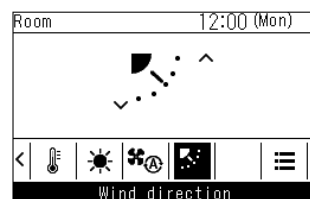

* Afficher pendant l'oscillation

1 Appuyez sur [<] et [>] pour passer à l'écran «Direction du vent» (louveres horizontales)

2 Appuyez sur [▲] et [▼] pour sélectionner la direction du vent

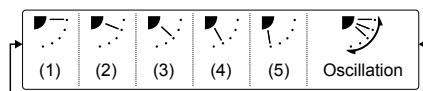

Mode de service	Angles réglables
Chaleur, ventilateur	(1), (2), (3), (4), (5), Oscillation
Frais, Sec	(1), (2), (3), Oscillation

Direction gauche / droite : Louvres verticales

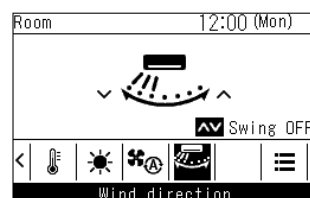

* Afficher pendant l'oscillation

1 Appuyez sur [<] et [>] pour passer à l'écran «Direction du vent» (louveres verticales)

2 Appuyez sur [▲] et [▼] pour sélectionner la direction du vent

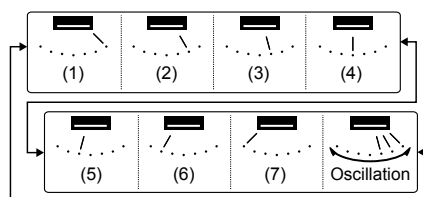

Annulation d'oscillation



* Affichage lorsque l'oscillation (haut / bas) est annulé «Ventilateur», «Chaleur»



* Affichage lorsque l'oscillation (haut / bas) est annulé «Frais», «Sec»



* Affichage lorsque l'oscillation (gauche / droite) est annulée

REMARQUE

- Lorsque le mode de service est «Frais» ou «Sec», les louveres horizontales sont orientées vers le bas mais ne s'arrêtent pas aux positions (4) ou (5). Si l'oscillation est arrêtée en position (4) ou (5), les louveres se déplacent en position (3) puis s'arrêtent.
- «» s'affiche lorsque le «Verrouillage des louveres» est réglé. Reportez-vous à la section «Verrouillage des louveres (Fixation de l'angle des louveres)»

1 Pendant l'oscillation, appuyez sur [<] et [>] pour passer à l'écran «Direction du vent»

2 Appuyez sur [▲] et [▼]
→ Les louveres s'arrêtent à la position où [▲] ou [▼] est appuyé.

→ Lorsque [▲] est appuyé dans l'affichage lorsque l'oscillation a été annulée, les louveres vont dans la position de direction du vent (1), lorsque [▲] est enfoncé, les louveres passent à la position (3) pendant le fonctionnement «Frais» ou «Sec», et passent à la position (5) pendant le fonctionnement «Ventilateur» ou «Chaleur», et les louveres verticales passent à la position (7).

5 Fonctionnement de la minuterie

■ Minuterie (Réglage d'une minuterie pour démarrer ou arrêter le fonctionnement)

Sélection d'un type de minuterie

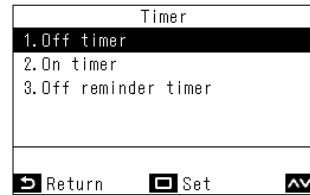

- 1 Dans «Menu», sélectionnez «Minuterie», et appuyez sur [Set/Fix]
- 2 Appuyez sur [] et [] pour sélectionner la minuterie que vous souhaitez régler
- 3 Appuyez sur [Set/Fix]

REMARQUE

À propos des opérations «Minuterie d'arrêt» et «Minuterie de mise en marche»

- «Minuterie d'arrêt» et «Minuterie de mise en marche» ne sont activées qu'1 seule fois.
- La «minuterie d'arrêt» et la «minuterie de mise en marche» ne fonctionnent pas dans les conditions suivantes. Lorsque la «minuterie d'arrêt» et la «Minuterie de mise en marche» sont désactivées, pendant le réglage des fonctions, pendant la commande centrale (si «ON/OFF» est interdit)
- Lorsque 2 télécommandes sont connectées, les réglages ne peuvent pas être effectués sur la «télécommande suiveuse».
- La plage de réglage de la «Minuterie d'arrêt» et de la «Minuterie de mise en marche» est comprise entre un minimum de 30 minutes et un maximum de 168 heures (7 jours).
- Appuyez sur [Return] pour ne pas appliquer les changements, afin que les conditions soient les mêmes qu'avant les changements, et revenir à l'écran «Minuterie».
- En cas de panne de courant, les réglages «Minuterie d'arrêt» et «Minuterie de mise en marche» sont annulés. (Ils deviennent «OFF».)
- Lorsque «Minuterie d'arrêt» et «Minuterie de mise en marche» sont «ON», alors s'affiche sur l'écran détaillé.

Pour plus de détails sur le réglage de la «Programmation de la minuterie», reportez-vous au Manuel du Propriétaire de la télécommande à fil.

Minuterie d'arrêt

Vous pouvez régler la minuterie sur l'heure à laquelle il faut arrêter un climatiseur.

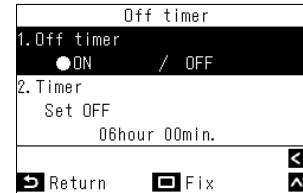

- 1 Sur l'écran «Minuterie d'arrêt», appuyez sur [] et [] pour sélectionner «Minuterie d'arrêt»

- 2 Appuyez sur []
→ Appuyez sur [] annule les réglages.

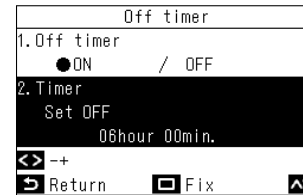

- 3 Appuyez sur [] et [] pour sélectionner «Minuterie»

- 4 Appuyez sur [] et [] pour modifier l'heure
→ L'heure peut être réglée par intervalles de 30 minutes jusqu'à 24 heures, puis par intervalles de 1 heure.



- 5 Appuyez sur [Set/Fix]
→ Retournez sur l'écran «Minuterie».

REMARQUE

- Le climatiseur s'arrête de fonctionner après l'écoulement de la durée définie dans «Minuterie d'arrêt».
- Pendant la période où le fonctionnement du climatiseur est arrêté par la «minuterie d'arrêt», le compte à rebours de la «minuterie d'arrêt» continue même si le climatiseur est arrêté et démarré.

Compte à rebours de la «minuterie d'arrêt»

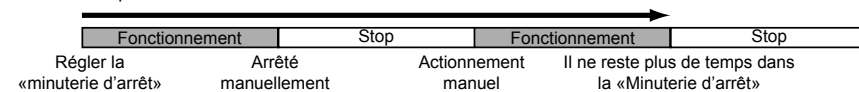

Minuterie de mise en marche

Vous pouvez régler la minuterie sur l'heure de démarrage d'un climatiseur.



1 Sur l'écran «Minuterie de mise en marche», appuyez sur [▲] et [▼] pour sélectionner «Minuterie de mise en marche»

2 Appuyez sur [◀] → Appuyez sur [▶] annule les réglages.

3 Appuyez sur [▲] et [▼] pour sélectionner «Minuterie»

4 Appuyez sur [◀] et [▶] pour modifier l'heure
→ L'heure peut être réglée par intervalles de 30 minutes jusqu'à 24 heures, puis par intervalles de 1 heure.

5 Appuyez sur [Set/Fix] → Retournez sur l'écran «Minuterie».

REMARQUE

- Le climatiseur commence à fonctionner après l'écoulement du temps réglé dans «Minuterie de mise en marche».
- Le climatiseur s'arrête de fonctionner dès qu'une heure est réglée dans «Minuterie de mise en marche».
- Lorsque le fonctionnement du climatiseur est lancé pendant le compte à rebours de la «Minuterie de mise en marche», la «Minuterie de mise en marche» devient «OFF» (s'arrête).

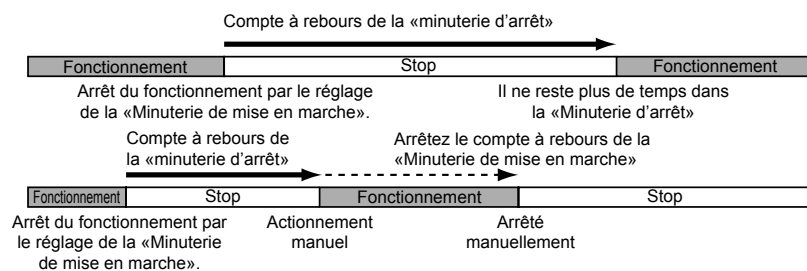

Minuterie de rappel d'arrêt

Vous pouvez régler la minuterie à partir de l'heure de démarrage du climatiseur jusqu'à l'heure d'arrêt.



1 Sur l'écran «Minuterie de rappel d'arrêt», appuyez sur [▲] et [▼] pour sélectionner «Minuterie de rappel d'arrêt»

2 Appuyez sur [◀] → Appuyez sur [▶] annule les réglages.

3 Appuyez sur [▲] et [▼] pour sélectionner «Minuterie»

4 Appuyez sur [◀] et [▶] pour modifier l'heure
→ Les heures peuvent être réglées par intervalles de 10 minutes.

5 Appuyez sur [Set/Fix] → Retournez sur l'écran «Minuterie».

REMARQUE

- Le climatiseur commence à fonctionner, et après l'écoulement de la durée programmée, le climatiseur s'arrête de fonctionner.

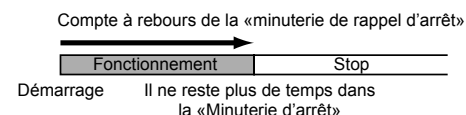

- La «minuterie de rappel d'arrêt» ne fonctionne pas dans les conditions suivantes. Lorsque la «minuterie de rappel d'arrêt» est désactivée, en cas d'anomalies, en mode test, pendant le réglage des fonctions, lorsqu'une minuterie est réglée et pendant le contrôle central (si «ON/OFF» est interdit)
- Lorsque 2 télécommandes sont connectées, les réglages ne peuvent pas être effectués sur la «télécommande suiveuse».
- La plage de réglages de la «Minuterie de rappel d'arrêt» est comprise entre un minimum de 30 minutes et un maximum de 240 minutes.
- Appuyez sur [Return] pour ne pas appliquer les changements, afin que les conditions soient les mêmes qu'avant les changements, et revenir à l'écran «Minuterie».
- Lorsque la «Minuterie de rappel d'arrêt» est «ON», alors «⌚» s'affiche sur l'écran détaillé.

6 Direction des louveres

■ Louvres individuelles (sélection de la direction du vent pour chaque sortie d'air)

Vous pouvez régler la direction du vent pour chaque sortie des appareils intérieurs qui ont une évacuation d'air à 4 voies.

REMARQUE

- Cette fonction peut ne pas être disponible, selon le modèle d'appareil intérieur.
- Cette fonction ne peut être réglée que lorsque le climatiseur fonctionne.

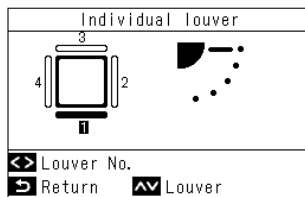

1 Sur «Menu», sélectionnez «louveres individuelles», et appuyez sur [Set/Fix]

2 Appuyez sur [<] et [>] pour sélectionner les louveres

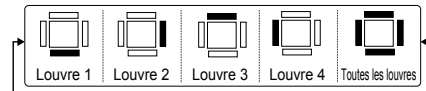

3 Appuyez sur [^] et [v] pour sélectionner la direction du vent

→ Pour plus de détails, reportez-vous à la section «Modification de la direction du vent».

4 Appuyez sur [⏪ Return]

→ Retournez au «Menu».

▼ Type de refoulement d'air à 4 voies

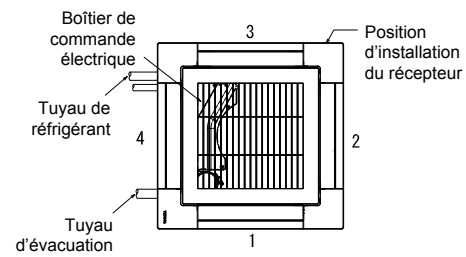

▼ Type compact de refoulement d'air à 4 voies

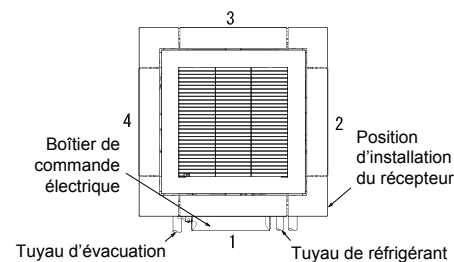

REMARQUE

- Pour les modèles dont la «louvre individuelle» n'est pas disponible, le message «Pas de fonction» s'affiche.
- Appuyez sur [^] ou [v] pendant l'oscillation pour arrêter la louvre et annuler l'oscillation, appuyez sur [^] ou [v] pour sélectionner une direction de vent.
- Pour les connexions de groupe, reportez-vous au Manuel du Propriétaire de la télécommande filaire.
- «⌘» s'affiche lorsque le «Verrouillage des louveres» est réglé. Cette louvre ne peut pas faire «louvre individuelle». Reportez-vous à la section «Verrouillage des louveres (Fixation de l'angle des louveres)»

■ Réglage des louveres (Sélection du type d'oscillation ou fixation des louveres)

REMARQUE

Cette fonction peut ne pas être disponible, selon le modèle d'appareil intérieur.

Type d'oscillation

Vous pouvez choisir entre 3 types d'oscillation : «Standard», «Double», ou «Cycle».

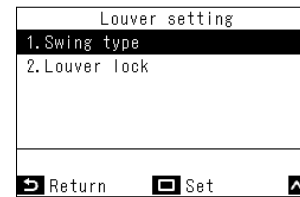

1 Sur «Menu», sélectionnez «Réglage des louveres», et appuyez sur [Set/Fix]

2 Appuyez sur [^] et [v] pour sélectionner «Type d'oscillation», puis appuyez sur [Set/Fix]

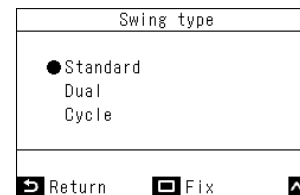

3 Dans l'écran «Type d'oscillation», appuyez sur [^] et [v] pour sélectionner un mode

→ En ce qui concerne le «Type d'oscillation», reportez-vous au Manuel d'Installation de l'appareil intérieur.

4 Appuyez sur [Set/Fix]

→ Retournez sur l'écran «Réglage des louveres».

5 Appuyez sur [⏪ Return]

→ «⌘» s'affiche.

→ Lorsque vous effectuez des connexions de groupe, l'écran de sélection des appareils s'affiche, alors appuyez sur [⏪ Return] pour afficher «⌘».

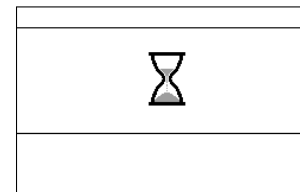

REMARQUE

- Pour les modèles dont le «Réglage des louveres» n'est pas disponible, le message «Pas de fonction» s'affiche.
- Appuyez sur [⏪ Return] pour ne pas appliquer les changements, afin que les conditions soient les mêmes qu'avant les changements, et revenir à l'écran «Réglage des louveres».
- Pour les connexions de groupe, reportez-vous au Manuel du Propriétaire de la télécommande filaire.

Verrouillage des louveres (Fixation de l'angle des louveres)

Vous pouvez régler et fixer l'angle des louveres individuellement pour chaque sortie d'air.

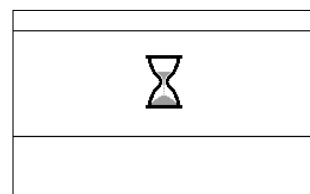
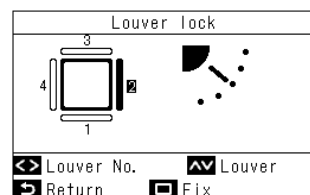
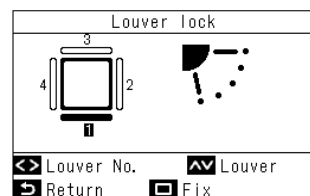
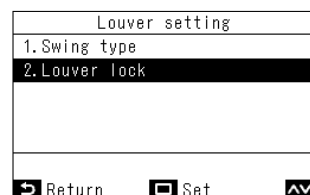

- 1 Sur «Menu», sélectionnez «Réglage des louveres», et appuyez sur [Set/Fix]
- 2 Appuyez sur [] et [] pour sélectionner «Verrouillage des louveres», puis appuyez sur [Set/Fix]

- 3 Appuyez sur [] et [] pour sélectionner les louveres

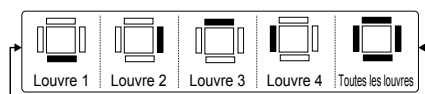

→ Pour les numéros de louveres de chaque appareil intérieur, reportez-vous à <louveres individuelles (sélection de la direction du vent pour chaque sortie d'air)>.

- 4 Appuyez sur [] et [] pour sélectionner un angle d'ouverture (direction du vent)
→ Appuyez sur [] pour lever une louvre et sur [] pour abaisser une louvre.

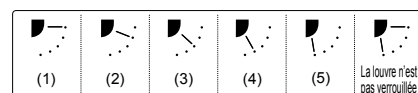

- 5 Appuyez sur [Set/Fix]
→ Retournez sur l'écran «Réglage des louveres».
- 6 Appuyez sur [Return]
→ «» s'affiche.
→ Lorsque vous effectuez des connexions de groupe, l'écran de sélection des appareils s'affiche, alors appuyez sur [Return] pour afficher «».

REMARQUE

- Pour les modèles dont le «Réglage des louveres» n'est pas disponible, le message «Pas de fonction» s'affiche.
- Appuyez sur [Return] pour ne pas appliquer les changements, afin que les conditions soient les mêmes qu'avant les changements, et revenir à l'écran «Réglage des louveres».
- Pour annuler le «Verrouillage des louveres», appuyez sur [] et [] pour régler le déverrouillage des louveres pour l'angle de chaque louvre.
- Lorsque le mode de service est «Frais» ou «Sec», l'exécution du «Réglage des louveres» en position (4) ou (5) peut provoquer de la condensation.
- Pour les connexions de groupe, reportez-vous au Manuel du Propriétaire de la télécommande filaire.
- «» s'affiche lorsque le «Verrouillage des louveres» est réglé.

■ Type Cassette 4 Voies

▼ En refroidissement

Orientez la louvre à l'horizontale.

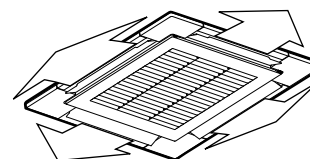

▼ En chauffage

Orientez la louvre vers le bas.

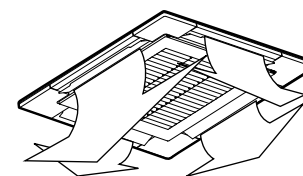

- La louvre se ferme automatiquement à l'arrêt du fonctionnement.
- En mode préchauffage, la louvre est orientée vers le haut. L'indication d'oscillation apparaît sur la télécommande même en mode de préchauffage, mais l'oscillation réelle ne commence qu'une fois le préchauffage terminé.

■ Type Cassette 1 Voie

▼ En refroidissement

Orientez la louvre horizontalement pour envoyer de l'air frais dans toute la pièce.

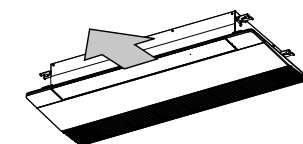

▼ En chauffage

Dirigez la louvre vers le bas pour envoyer l'air chauffé vers le sol.

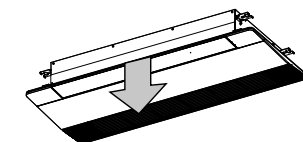

- La louvre se ferme automatiquement à l'arrêt du fonctionnement.
- En mode préchauffage, la louvre est orientée vers le haut. L'indication d'oscillation apparaît sur la télécommande même en mode de préchauffage, mais l'oscillation réelle ne commence qu'une fois le préchauffage terminé.

■ Type Sous Plafond

Réglage vertical

▼ En refroidissement

Orientez la louvre horizontalement pour envoyer de l'air frais dans toute la pièce.

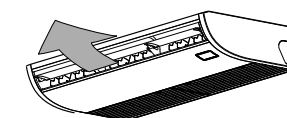

▼ En chauffage

Dirigez la louvre vers le bas pour envoyer l'air chauffé vers le sol.

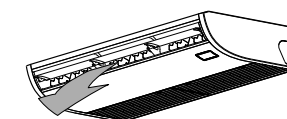

- La louvre se ferme automatiquement à l'arrêt du fonctionnement.
- En mode préchauffage, la louvre est orientée vers le haut. L'indication d'oscillation apparaît sur la télécommande même en mode de préchauffage, mais l'oscillation réelle ne commence qu'une fois le préchauffage terminé.

Réglage du débit d'air horizontal

Pour modifier la direction de l'air horizontal, orientez les lamelles verticales à l'intérieur de la louvre horizontale dans la direction de votre choix.

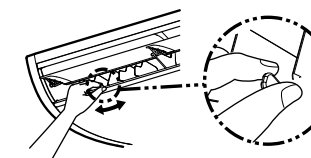

REMARQUE

- Lorsque la louvre horizontale est orientée vers le bas en mode FRAIS, des gouttelettes d'eau peuvent se former sur la surface de l'armoire ou de la louvre et tomber vers le bas.
- Lorsque la louvre est orientée horizontalement en mode CHAUD, l'air peut ne pas réchauffer la pièce de manière uniforme.

■ Type Console au sol Exposée

▼ En refroidissement

Déplacez la louvre manuellement et orientez-la horizontalement pour envoyer de l'air frais dans toute la pièce.

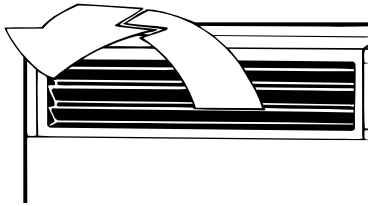

▼ En chauffage

Déplacez manuellement la louvre et orientez-la vers le bas pour envoyer l'air chauffé vers le sol.

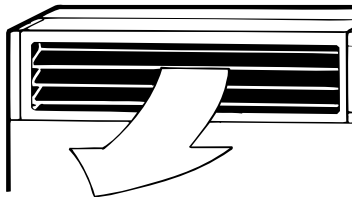

◆ Changement du refoulement d'air

Suivez la procédure ci-dessous pour changer la refoulement d'air:

1 Retirez les deux vis de fixation du refoulement d'air. (Les vis de fixation sont à réutiliser)

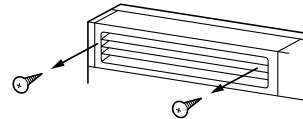

2 Insérez votre main dans le refoulement d'air et tirez-le légèrement vers le haut, puis retirez le refoulement du crochet à griffes situé à l'arrière.

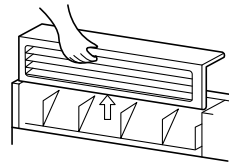

3 Soulevez le refoulement d'air et retirez-le.

4 Inversez le refoulement d'air et fixez-la à nouveau à l'appareil principal.

Assurez-vous que les quatre crochets à griffes (2 à l'arrière et 2 sur les côtés inférieurs) soient accrochés aux positions de montage.

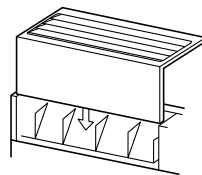

5 Veillez à serrer le refoulement d'air avec les vis de fixation retirées afin qu'il ne se détache pas.

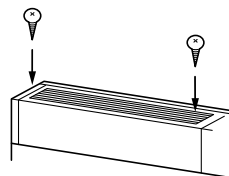

7 Installation

■ Emplacement

- Évitez d'installer l'unité à proximité de machines émettant des ondes à haute fréquence.
- Ne convient pas aux usines chimiques telles que les usines de réfrigération au dioxyde de carbone liquéfié.
- N'installez pas le climatiseur dans des lieux exposés à de la poussière de fer ou d'autres métaux. Si de la poussière de fer ou d'un autre métal adhère ou s'accumule à l'intérieur du climatiseur, il peut entrer en combustion spontanée et déclencher un incendie.
- Une défaillance peut se produire dans certains endroits, par exemple :
 - Zones avec une grande quantité de gouttelettes d'huile (y compris l'huile de machine) ou de vapeurs
 - Zones salées à proximité des océans, etc.
 - Sources chaudes émettant des gaz sulfureux, etc.
 - Lieux fortement acides ou alcalins. (p. ex., une solution de désinfection du lieu est fréquemment pulvérisée)
 Un entretien ou des pièces spéciales sont nécessaires pour une utilisation dans les endroits susmentionnés. Pour plus de détails, contactez le revendeur où vous avez acheté le produit.
- Laissez un espace suffisant autour de l'admission et de la sortie d'air de l'unité extérieure pour que la ventilation ne soit pas entravée.
- Évitez les endroits où un vent fort peut souffler contre l'admission et la sortie d'air de l'unité extérieure.
- Fixez un support à neige, un pare-neige, etc. à l'unité extérieure pour une utilisation dans les zones sujettes aux chutes de neige. Pour plus de détails, contactez le revendeur où vous avez acheté le produit.
- Veillez à ce que l'eau de l'unité extérieure soit évacuée dans des endroits bien drainés.
- Assurez-vous que le filtre à air est fixé à l'unité intérieure. Sinon, la poussière peut s'accumuler sur l'échangeur de chaleur ou d'autres pièces du climatiseur et provoquer une fuite d'eau.
- Gardez une distance d'au moins 3,3 ft (1 m) entre le climatiseur / la télécommande et un téléviseur ou une radio. Dans le cas contraire, une perturbation ou du bruit risquent de se produire.
- Laissez une distance d'au moins 4,9 ft (1,5 m) entre l'évacuation de l'air et une alarme incendie. Sinon, l'alarme risque de ne pas fonctionner correctement ou ne pas détecter un début d'incendie.

■ Attention aux bruits de fonctionnement

- Placez l'unité dans un endroit suffisamment sûr pour que les sons et les vibrations n'augmentent pas.
- Si un objet est placé près de l'évacuation d'air de l'unité extérieure, le bruit peut augmenter.
- Faites attention à ne pas déranger vos voisins avec de l'air froid / chaud ou du bruit provenant de l'évacuation d'air de l'unité extérieure.

8 Remarques sur les opérations et la performance

■ Vérification avant le fonctionnement

- Mettez l'interrupteur en marche au moins 12 heures avant de lancer le fonctionnement.
- Assurez-vous que le fil de terre est bien raccordé.
- Assurez-vous que le filtre à air est fixé à l'unité intérieure.

■ Performances de chauffage

- Un système de pompe à chaleur, qui recueille la chaleur extérieure et l'émet dans une pièce, est utilisé pour le chauffage. Lorsque la température de l'air extérieur baisse, la capacité de chauffage de l'unité est réduite.
- Lorsque la température extérieure est basse, il est recommandé d'utiliser également d'autres équipements de chauffage.
- L'air chauffé risque de ne pas sortir lorsque la température extérieure est basse (moins de -13°F) et que la température ambiante est de 79°F ou plus.

■ Dégivrage pendant le chauffage

- Si du givre tombe sur l'unité extérieure pendant le chauffage, le dégivrage est automatiquement effectué (pendant environ 2 à 10 minutes) pour augmenter l'effet de chauffage.
- Le ventilateur de l'unité intérieure est arrêté pendant le dégivrage.

■ Protection de 3 minutes

L'unité extérieure ne fonctionnera pas pendant environ 3 minutes après que le climatiseur ait été immédiatement redémarré après avoir été arrêté, ou que l'interrupteur ait été mis en marche. Cette mesure vise à protéger le système.

■ Coupure de courant

- En cas de panne de courant, toutes les opérations s'arrêtent.
- Pour reprendre les opérations, appuyez sur le bouton ON/OFF.

■ Rotation du ventilateur d'une unité intérieure arrêtée

- Alors que les autres unités intérieures fonctionnent, les ventilateurs des unités intérieures en mode veille tournent pendant plusieurs minutes, environ une fois par heure, pour protéger les machines.

■ Dispositif de protection (Pressostat haute pression)

Le pressostat haute pression arrête automatiquement le climatiseur lorsqu'il est soumis à une charge excessive.

Si le dispositif de protection s'active, le fonctionnement de l'unité s'arrête et le voyant de fonctionnement clignote.

Lorsque le dispositif de protection s'active, l'indicateur  et le code de contrôle sont affichés sur la télécommande.

Le dispositif de protection peut s'activer dans les cas suivants :

Pendant le refroidissement

- Lorsque l'admission ou la sortie d'air de l'unité extérieure est bloquée.
- Lorsqu'un vent fort souffle continuellement contre l'évacuation d'air de l'unité extérieure.

Pendant le chauffage

- Lorsque la poussière ou la saleté adhère excessivement au filtre à air de l'unité intérieure.
- Lorsque l'évacuation d'air de l'unité intérieure est bloquée.

REMARQUE

Lorsque le dispositif de protection s'active, coupez l'interrupteur, supprimez la cause, puis redémarrez le fonctionnement.

■ Opérations de refroidissement / chauffage

- Lorsque la température extérieure est en dehors de la plage de fonctionnement, les opérations de refroidissement ou de chauffage peuvent ne pas s'exécuter afin de protéger l'équipement. Dans ce cas, «  » s'allume.
- Si la température extérieure diminue pendant le fonctionnement, le ventilateur de l'unité extérieure risque de s'arrêter.

■ Caractéristiques de chauffage

- L'air ne sort pas immédiatement après le démarrage du chauffage. L'air chauffé est évacué au bout de 3 à 5 minutes (selon la température ambiante/extérieure), après que l'échangeur de chaleur intérieur se soit réchauffé.
- Lorsque la température extérieure augmente, il se peut que l'unité extérieure s'arrête.
- Lorsqu'une unité intérieure fonctionne en mode chauffage, l'unité extérieure fournit du fluide frigorigène aux autres unités intérieures qui ne fonctionnent pas. Le bruit peut alors provenir des autres unités intérieures ou l'extérieur de celles-ci peut devenir chaud.
- Si le mode Ventilateur fonctionne alors que le mode Chauffage fonctionne dans une autre pièce, le ventilateur ne fonctionne pas.

■ Interdiction de la fonction NFC (étiquette NFC)

Les communications NFC sont activées au moment la sortie d'usine, mais il est possible de désactiver le cycle de test avec un smartphone.

Pour plus de détails, veuillez consulter le revendeur où vous l'avez acheté.

9 Conseils pour économiser l'énergie et pour une performance confortable

Pour économiser l'énergie et assurer un refroidissement et un chauffage confortables

Nettoyer fréquemment le filtre à air

- Un filtre à air obstrué peuvent réduire les performances de refroidissement / de chauffage.

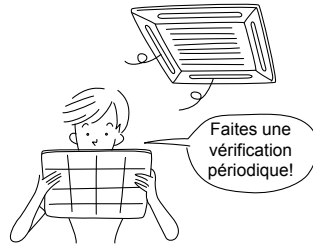

Ne pas refroidir/chauffer à l'excès

⚠ AVERTISSEMENT

N'exposez pas votre corps directement à l'air froid pendant longtemps et ne vous refroidissez pas excessivement.

Cela pourrait détériorer votre condition physique et vous rendre malade.

- Trop refroidir / trop chauffer est mauvais pour la santé. Prenez soin en particulier des personnes handicapées, des personnes âgées et des enfants.



Fermer les fenêtres et les portes

- Ne laissez pas l'air refroidi/chauffé s'échapper de la pièce.

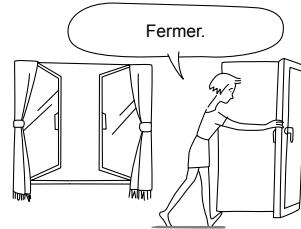

Refroidir / chauffer la pièce de manière uniforme

- Ajustez la direction de l'air avec le volet. S'exposer à l'air soufflé directement pendant une longue période est mauvais pour la santé.

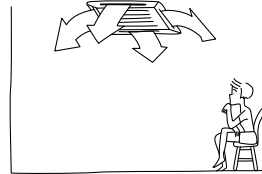

Conditions de fonctionnement du climatiseur

Pour un bon fonctionnement du climatiseur, utilisez-le dans les conditions de température ci-après:

Mode de refroidissement	Température extérieure	: Temp. du thermomètre sec de -10,0°F à 125,0°F (-23,3°C à 52,0°C) *1 *3
	Température de la pièce	: Temp. du thermomètre sec de 69,8°F à 89,6°F (21,0°C à 32,0°C) : Température humide de 59,0°F à 75,2°F (15,0°C à 24,0°C) ATTENTION L'humidité relative dans la pièce doit être inférieure à 80%. Si le climatiseur fonctionne au-delà de ce chiffre, la surface du climatiseur peut provoquer de la rosée.
Mode de chauffage	Température extérieure	: Température humide de -22,0°F à 60,0°F (-30,0°C à 15,5°C) Modèle standard *2 *3 : Température humide de -30,0°F à 60,0°F (-34,4°C à 15,5°C) Modèle à haute température *2 *3
	Température de la pièce	: Temp. du thermomètre sec de 59,0°F à 82,4°F (15,0°C à 28,0°C)

Si le climatiseur est utilisé dans des conditions autres que celles stipulées ci-dessus, un système de sécurité peut fonctionner.

*1 Si la température extérieure est inférieure à 23,0°F (-5,0°C), veuillez prendre contact avec le représentant du fabricant.

*2 Si la température est inférieure à -13,0°F (-25,0°C), contactez le représentant du fabricant.

*3 Le refroidissement et le chauffage simultanés sont possibles de 23,0°F (-5°C) à 77°F (25°C) pour la température extérieure

10 Entretien

⚠ AVERTISSEMENT

Pour l'entretien quotidien, y compris le nettoyage du filtre à air, assurez-vous de vous adresser au technicien qualifié, en particulier pour les modèles suivants ;

- Type Casette 4 Voies
- Type Casette 4 Voies Compacte
- Type Casette 1 Voie
- Type Sous Plafond
- Type Conduit Encastré à Pression Statique Moyenne
- Type Conduit Dissimulé, Haute Pression Statique
- Type Conduit Fin

⚠ ATTENTION

N'appuyez pas sur les boutons avec des mains mouillées.

Cela pourrait entraîner une électrocution.

Nettoyage des filtres à air

- Lorsque l'indicateur de filtre s'affiche sur la télécommande, nettoyez les filtres à air.
- Demandez au technicien qualifié de nettoyer les filtres des modèles énumérés dans l'avertissement en haut de ce chapitre.
- Des filtres obstrués peuvent réduire les performances de refroidissement et de chauffage.

<Maintenance quotidienne>

▼ Nettoyage du filtre à air

- Si  s'affiche sur la télécommande, entretenez le filtre à air.
- Vous devez arrêter le climatiseur avant de nettoyer le filtre à air, puis couper le disjoncteur.

1 Retirez le filtre à air.

Pour plus de détails sur la façon de nettoyer le filtre à air, reportez-vous au Manuel d'Installation de chaque appareil intérieur.

- Nettoyage à l'eau ou à l'aspirateur
 - Si la saleté est importante, nettoyez le filtre à air à l'eau tiède avec un détergent neutre ou de l'eau.
 - Après le nettoyage à l'eau, séchez suffisamment le filtre à air dans un endroit ombragé.
- Montez le filtre à air.

2 Allumez le disjoncteur, puis appuyez sur le bouton ON/OFF de la télécommande pour lancer l'opération.

3 Après le nettoyage, effectuez le «Réarmement du signe du filtre».

ATTENTION

Ne pas démarrer le climatiseur en laissant le filtre à air enlevé.

▼ Réarmement du signe du filtre

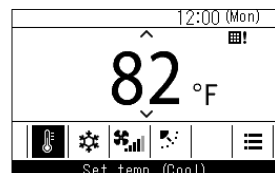

- Si les climatiseurs sont utilisés pendant que  est affiché, le message «Vérifier le filtre» s'affiche. Appuyez sur un bouton de commande pendant qu'il est affiché ou laissez-le pendant au moins 5 secondes et l'affichage disparaîtra.

Lorsque la marque de contrôle du filtre est affichée (reprise du contrôle du filtre)

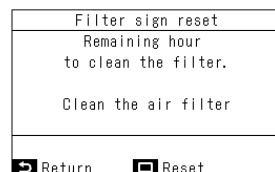

1 Sur «Menu», sélectionnez «Réarmement du signe du filtre», et appuyez sur [Set/Fix].

2 Appuyez sur [Set/Fix].

■ Nettoyage de l'unité intérieure et de la télécommande

- Demandez au technicien qualifié de nettoyer les unités intérieures pour les modèles énumérés dans l'avertissement en haut de ce chapitre.
- Essuyez-les avec un chiffon sec et doux. N'utilisez pas de détergents acides ou alcalins.
- En cas de taches importantes, essuyez la saleté avec un chiffon imbibé d'eau tiède. (N'utilisez pas d'eau pour essuyer la télécommande)
- N'utilisez pas de benzène, de diluant, de poudre à récurer, de chiffon chimique, etc. car ceux-ci peuvent provoquer des déformations ou des fissures.



■ En cas d'inutilisation pendant plus d'un mois

- Laissez le ventilateur en marche pendant une demi-journée environ pour sécher l'intérieur.
- Coupez l'interrupteur principal.
- Nettoyez le filtre à air, puis fixez-le.
- Remettez sous tension.

■ Inspection périodique

- Après une longue période d'utilisation, les pièces peuvent se détériorer ou mal fonctionner, ou le drainage peut s'aggraver à cause de la chaleur, de l'humidité, de la poussière ou de l'usage général.
- En plus de l'entretien, il est recommandé de faire effectuer une inspection (facturable) par le revendeur chez qui vous avez acheté l'unité, etc.

ATTENTION

• Perform high-pressure cleaning for the heat exchanger.

Si un détergent disponible dans le commerce (agent nettoyant fortement alcalin ou acide) est utilisé, le traitement de surface de l'échangeur de chaleur se détériorera, ce qui peut diminuer les performances d'autonettoyage. Pour plus de détails, contactez notre service commercial ou le revendeur chez qui vous avez acheté l'unité.

■ Avant la saison froide

Demandez à un technicien qualifié de nettoyer le bac d'évacuation.

ATTENTION

Nettoyez le bac d'évacuation

Sans nettoyage, le bac d'évacuation peut être rempli de déchets, et l'eau peut déborder sur le plafond ou le sol.

Si vous ne prévoyez pas d'utiliser l'unité pendant plus d'1 mois

- (1) Lancez le mode « Ventilateur ». Faites fonctionner le ventilateur pendant environ une demi-journée pour sécher complètement l'intérieur.
- (2) Arrêtez le climatiseur.
- (3) Coupez l'interrupteur principal.
(Modèle fluide frigorigène R410A)
Actionnez l'interrupteur principal.
(Modèle fluide frigorigène R32)

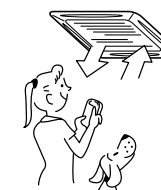





Vérifications avant le fonctionnement

- (1) Vérifiez que les filtres à air sont installés.
- (2) Vérifiez que l'évacuation d'air ou l'entrée n'est pas bloquée.
- (3) Actionnez l'interrupteur principal.

11 Lorsque les symptômes suivants sont constatés

Vérifiez les points décrits ci-dessous avant de demander une réparation.

	Symptôme	Cause
Ce n'est pas une anomalie.	Unité extérieure	<ul style="list-style-type: none"> Le ventilateur de l'unité extérieure s'arrête automatiquement et effectue l'opération de dégivrage. L'électrovanne fonctionne lorsque l'opération de dégivrage commence ou se termine. Lorsque l'opération a commencé, pendant l'opération ou immédiatement après l'arrêt de l'opération, un bruit d'écoulements d'eau peut être entendu, et le bruit de fonctionnement peut s'amplifier pendant 2 ou 3 minutes immédiatement après le début de l'opération. Il s'agit du bruit de l'écoulement du réfrigérant ou de la vidange du déshumidificateur. Il s'agit du son émis lorsque l'échangeur de chaleur, etc. se dilate et se contracte légèrement en raison d'un changement de température. Diverses odeurs, comme celles des murs, tapis, vêtements, cigarettes ou cosmétiques adhèrent au climatiseur. La température extérieure est-elle hors de la plage de température de fonctionnement ? Lorsque l'opération de refroidissement est impossible parce qu'une autre unité intérieure effectue l'opération de chauffage. Lorsque le gestionnaire du climatiseur a fixé le fonctionnement sur FROID ou CHAUD, et qu'une opération contraire à l'opération de réglage est effectuée. Lors de l'arrêt du ventilateur pour éviter que l'air froid ne souffle au démarrage du chauffage. Étant donné que le réfrigérant circule temporairement pour éviter que de l'huile ou du fluide frigorigène ne reste dans l'unité intérieure en veille, on peut entendre le bruit du réfrigérant qui circule ou constater une émission de vapeur blanche lorsque d'autres unités intérieures fonctionnent en mode Chauffage, et de l'air froid en mode Froid peut être soufflé. Ce bruit est émis lorsque le détendeur se met à fonctionner suite à la mise sous tension. L'écran LCD peut se brouiller temporairement sous l'effet de l'électricité statique. Le fonctionnement intermittent du ventilateur avec les volets ouverts est parfois effectué pour le contrôle de la récupération du réfrigérant de l'unité non exploitée.
	Unité intérieure	<ul style="list-style-type: none"> Un léger bruit de claquement est entendu. L'air évacué est odorant. L'indication «  » est éclairée. L'indication «  » est éclairée. L'indication «  » est éclairée. Un bruit ou de l'air froid est émis par l'unité intérieure en veille. Lorsque le climatiseur est mis en marche, un « tic-toc » se fait entendre. L'écran se brouille lorsqu'on le touche. Le ventilateur et les volets de l'unité intérieure se déplacent lorsque l'unité n'est pas utilisée.
Vérifiez de nouveau.	S'arrête automatiquement.	<ul style="list-style-type: none"> La minuterie est-elle « OFF » ?
	Ne fonctionne pas.	<ul style="list-style-type: none"> S'agit-il d'une panne de courant ? L'interrupteur d'alimentation est-il coupé ? Le fusible ou le disjoncteur a-t-il sauté ? Le dispositif de protection a-t-il fonctionné ? (Le voyant de fonctionnement s'allume). La minuterie est-elle « ON » ? (Le voyant de fonctionnement s'allume). Froid et Chaud sont-ils sélectionnés simultanément ? (L'indication «  » s'allume sur l'écran de la télécommande). La température extérieure est-elle hors de la plage de température de fonctionnement ?
	L'air n'est pas suffisamment refroidi ou chauffé.	<ul style="list-style-type: none"> L'admission ou l'évacuation d'air de l'unité extérieure est-elle obstruée ? Y a-t-il une porte ou une fenêtre ouverte ? Est-ce que le filtre à air est bouché par la poussière ? Le volet d'évacuation de l'unité intérieure est-il correctement positionné ? La sélection de l'air est-elle « Faible » « Moyen », et le mode de fonctionnement sur « Ventilation » ? La température réglée est-elle appropriée ? Froid et Chaud sont-ils sélectionnés simultanément ? (L'indication «  » s'allume sur l'écran de la télécommande). La température extérieure est-elle hors de la plage de température de fonctionnement ?

⚠ ATTENTION

Si l'une des conditions suivantes se produit, coupez l'interrupteur principal de l'alimentation électrique et contactez immédiatement le revendeur :

- Le commutateur ne fonctionne pas correctement.
- Le fusible principal grille souvent ou le disjoncteur est souvent actionné.
- Un corps étranger ou de l'eau tombe à l'intérieur du climatiseur.
- Lorsque le climatiseur ne fonctionne pas, même après la suppression de la cause de l'activation du dispositif de protection.
- Toute autre condition inhabituelle est observée.

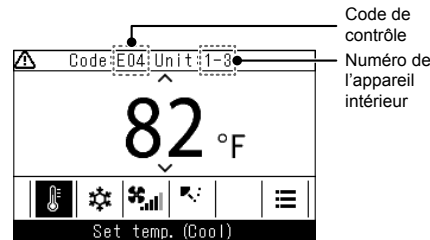

■ Confirmation et contrôle



Lorsqu'un problème survient dans le climatiseur, le code de vérification et le numéro de l'appareil intérieur clignotent sur l'écran de la télécommande.

* Le code de contrôle n'est affiché que pendant l'opération.

Lorsque le code de vérification et le numéro de l'appareil intérieur sont affichés, appuyez sur [] Return ouvre l'écran «Vérification».

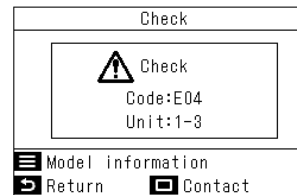

Sur l'écran «Vérification», appuyez sur [] Set/Fix pour afficher les contacts. Appuyez sur [] Menu pour afficher «Information sur le modèle».

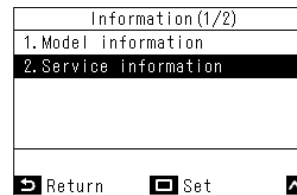

■ Coordonnées pour les réparations

Vous pouvez rechercher les coordonnées des réparateurs.



1 Sur l'écran «Information», appuyez sur [] et [] pour sélectionner «Informations de service», puis appuyez sur [] Set/Fix

12 Code d'avis

- Le code de notification est une fonction de la communication TU2C-LINK uniquement.
- Lorsque l'unité extérieure ou intérieure détecte des conditions nécessitant une attention ou un entretien, cette fonction vous notifie de vérifier vos unités en affichant l'icône de la clé (icône de code de notification) sur l'écran de la télécommande câblée ou du contrôleur central.
- Même si le code de notification est affiché, le climatiseur peut fonctionner normalement.
- Un maximum de 10 codes de notification peuvent être émis simultanément dans un seul système (ligne).

■ Historique des avis

Affiche les 10 derniers codes d'avis, ainsi que l'appareil et le moment où ils se sont produits.

Field setting menu (3/3)			
11. Notice history			
12. Rotation backup			
13. LC Easy monitor			
14. Indoor unit operation			
Return Set AV			

Notice history			
	Unit	Code	Date Time
1.	1-3	101	06/01/2022 01:56
2.	-	-	-
3.	-	-	-
4.	-	-	-
Reset			
Return AV			

REMARQUE







Les données de l'historique des avis montrent un historique de 10 avis. Si les avis sont supérieurs à 10, les avis les plus anciens sont supprimés.



Suppression de l'historique des avis

Notice history	
Reset all notice data.	
No Yes	

EXIGENCE

Si vous utilisez 2 télécommandes, supprimez l'historique sur chaque télécommande.

- 1** Appuyez sur [ Menu] pour ouvrir le «Menu»
- 2** Appuyez et maintenez appuyé [ Menu] et [] en même temps pour ouvrir le «Menu de réglage des champs»
→ Appuyez et maintenez appuyé 4 secondes.
- 3** Sur l'écran «Menu de réglage des champs», appuyez sur [] et [] pour sélectionner «Historique des avis», puis appuyez sur [ Set/Fix]

- 1** Appuyez sur [ Menu] lorsque l'écran «Historique des avis» est affiché
→ «Reprise de tous les avis.» s'affiche.
- 2** Appuyez sur [ Set/Fix]

Muchas gracias por comprar el aire acondicionado TOSHIBA/Carrier.
 Lea este Manual del Propietario cuidadosamente antes de usar su aire acondicionado.

- Asegúrese de solicitar el "Manual del Propietario" y el "Manual de Instalación" al constructor (o distribuidor).
 Petición al constructor o distribuidor
- Explique claramente el contenido del Manual del Propietario y entréguelo.

Después de leer estas instrucciones, asegúrese de guardarlas en un lugar seguro junto con el Manual del Propietario y el manual de instalación incluido con el producto.

ADOPCIÓN DE REFRIGERANTE R410A

Este aparato de aire acondicionado utiliza R410A, un refrigerante respetuoso con el medio ambiente.

Conforme con UL 60335-1

- Este aparato no está destinado para ser utilizado por personas (incluidos los menores) con capacidades físicas, sensoriales o mentales reducidas, o sin suficiente nivel de experiencia y conocimientos, a no ser que lo hagan bajo supervisión o hayan recibido instrucciones sobre el uso del aparato por parte de una persona responsable de su seguridad.
- Se debe vigilar a los menores para asegurarse de que no jueguen con el aparato.

Contenido

1	Precauciones de seguridad	41
2	Nombre de los componentes	45
3	Nombres de los componentes y funciones del mando a distancia.....	47
4	Funcionamiento	49
5	Funcionamiento del temporizador	51
6	Dirección de las persianas	53
7	Instalación	55
8	Notas sobre operaciones y rendimiento	56
9	Consejos para el ahorro de energía y un rendimiento cómodo.....	57
10	Mantenimiento	57
11	Cuando se encuentran los siguientes síntomas	59
12	Código de aviso	60

1 Precauciones de seguridad

Instalar, iniciar y mantener un equipo de aire acondicionado puede resultar peligroso debido a las presiones del sistema, los componentes eléctricos y la ubicación del equipo (tejados, estructuras elevadas, etc.).

Solamente instaladores cualificados y capacitados, así como mecánicos de mantenimiento, deberían instalar, iniciar y realizar el mantenimiento de este equipo.

El personal sin formación puede llevar a cabo las funciones de mantenimiento básicas, como la limpieza del intercambiador de calor. Todas las operaciones debería llevarlas a cabo personal de mantenimiento capacitado.

Antes de trabajar en el equipo, tenga en cuenta las precauciones incluidas en las instrucciones y en las placas, pegatinas y etiquetas propias del equipo.

Siga todos los códigos de seguridad. Lleve gafas de seguridad y guantes de trabajo. Tenga a mano prendas de enfriamiento y extintores de incendios durante la soldadura. Tenga cuidado al manejar, colocar y ajustar equipos voluminosos.

Lea atentamente estas instrucciones y siga las advertencias o precauciones incluidas en las instrucciones y las propias de la unidad. Consulte los códigos de fabricación locales y National Electrical Code (NEC) para requisitos especiales. Sea consciente de la información de seguridad. Este es el símbolo de alerta de seguridad . Cuando vea este símbolo en la unidad y en las instrucciones o en los manuales, preste atención a la posibilidad de lesiones personales. Comprenda el significado de estas palabras clave: PELIGRO, ADVERTENCIA y PRECAUCIÓN.

Estas palabras se utilizan con el símbolo de alerta de seguridad. PELIGRO identifica los riesgos más graves que darán lugar a lesiones personales graves o la muerte.

ADVERTENCIA significa riesgos que podrían dar lugar a lesiones personales o la muerte. PRECAUCIÓN se utiliza para identificar prácticas inseguras que pueden dar lugar a lesiones personales leves o daños en el producto y la propiedad. NOTA se utiliza para resaltar las sugerencias que resultarán en una instalación, una fiabilidad o un funcionamiento mejorados.

El fabricante no asumirá ninguna responsabilidad por los daños causados por no seguir las descripciones de este manual.

⚠ ADVERTENCIAS

Generalidades

- Lea atentamente este Manual del Propietario antes de poner en marcha el acondicionador de aire. Debe recordar muchos datos importantes relacionados con el funcionamiento general la unidad.
- Solicite que el distribuidor o un profesional lleven a cabo la instalación. Solo un instalador cualificado puede realizar la instalación del acondicionador de aire. Si una persona no cualificada instala el acondicionador de aire puede provocar problemas como incendios, descargas eléctricas, lesiones, fugas de agua, ruidos y vibraciones.
- No utilice ningún refrigerante distinto del especificado como complemento o sustituto.
Si lo hace, se podría generar una presión extremadamente alta en el ciclo de refrigeración, lo que podría causar un fallo en el producto, la explosión de este o daños físicos.
- Lugares donde el ruido de funcionamiento de la unidad exterior puede provocar inconvenientes. (Especialmente en la divisoria con un vecino, instale el acondicionador de aire teniendo en cuenta el ruido).

Transporte y almacenamiento

- Durante el transporte del acondicionador de aire, utilice zapatos con punteras, guantes y vestimenta de protección.
- Para transportar el acondicionador de aire, no lo agarre por las bandas de alrededor del cartón de embalaje. Podría lesionarse en caso de rotura de las bandas.
- Antes de apilar las cajas de cartón para el almacenamiento o transporte, tenga en cuenta las indicaciones de precaución que aparecen impresas en dichos embalajes. De no seguirse dichas precauciones, la pila de cajas podría caerse.
- El acondicionador de aire debe transportarse en condiciones estables. Si alguna pieza del producto está rota, póngase en contacto con el distribuidor.

Instalación

- Solo un instalador cualificado o una persona de mantenimiento cualificada tienen permitido realizar el trabajo eléctrico del acondicionador de aire. Este trabajo no deberá hacerlo, bajo ninguna circunstancia, una persona que no esté cualificada, ya que si el trabajo se efectúa de forma incorrecta, existe el peligro de que se produzcan descargas eléctricas y/o fugas eléctricas.
- Una vez finalizados los trabajos de instalación, pídale al instalador que le explique las posiciones del disyuntor. En el caso de que se haya producido un problema con el acondicionador de aire, ponga el disyuntor en la posición OFF en contacto con una persona de mantenimiento.
- Si instala la unidad en una habitación pequeña, tome las medidas apropiadas para impedir que el refrigerante sobrepase la concentración límite aunque tuviera fugas. Consulte al distribuidor donde adquirió el acondicionador de aire cuando implemente las medidas. La acumulación de refrigerante altamente concentrado puede provocar un accidente por falta de oxígeno.
- No instale el acondicionador de aire en un lugar donde pueda estar expuesto a un gas combustible. Si se produce una fuga de gas y se concentra alrededor de la unidad, podría producirse un incendio.
- Si utiliza productos que se venden por separado, utilice solo productos especificados por TOSHIBA/Carrier. El uso de productos no especificados puede provocar incendios, descargas eléctricas, fugas de agua u otros fallos.
- Conecte el cable de tierra. (Tareas de toma de tierra) Una toma de tierra incompleta podría provocar descargas eléctricas.

Funcionamiento

- Antes de abrir la rejilla de toma de aire de la unidad interior o el panel de servicio de la unidad exterior, ponga el disyuntor en la posición OFF. Si no se coloca el disyuntor en la posición OFF, se puede producir una descarga eléctrica por contacto con las piezas interiores. Solo un instalador cualificado o una persona de mantenimiento cualificada están autorizados a retirar la rejilla de toma de aire de la unidad interior o el panel de servicio de la unidad exterior y hacer el trabajo necesario.

- Dentro del acondicionador de aire hay zonas de alta tensión y piezas giratorias. Debido al peligro de descargas eléctricas o de que sus dedos u otros objetos físicos queden atrapados en las piezas giratorias, no retire la rejilla de toma de aire de la unidad interior o del panel de mantenimiento de la unidad exterior. Cuando se requieran trabajos que conlleven la retirada de estas piezas, póngase en contacto con un instalador cualificado o una persona de mantenimiento cualificada.
- No mueva ni repare ninguna unidad usted mismo. Dado que en el interior de la unidad hay alta tensión, podría recibir una descarga eléctrica al retirar la cubierta y la unidad principal.
- El uso de una plataforma de más de 50 cm de altura para limpiar el filtro de la unidad interior o para realizar otros trabajos similares constituye un trabajo en alturas. Para evitar el peligro de caída de la plataforma y posibles lesiones físicas mientras se trabaja en alturas, este tipo de trabajo no debe ser realizado por personas no cualificadas.
Cuando sea necesario realizar este tipo de trabajo, no lo realice usted mismo; en su lugar, acuda a una persona de mantenimiento cualificada para que lo haga por usted.
- No toque la aleta de aluminio de la unidad exterior. Si lo hace, podría lesionarse. Si fuese necesario tocar la aleta, no la toque usted mismo; en su lugar, póngase en contacto con un instalador cualificado o una persona de mantenimiento cualificada.
- No se suba encima de la unidad exterior ni coloque objetos sobre ella. Usted o los objetos pueden caerse de la unidad exterior y provocar lesiones.
- No ponga ningún aparato de combustión en un lugar expuesto directamente al aire procedente del acondicionador de aire, de lo contrario, la combustión no sería perfecta.
- Ventile correctamente la habitación cuando el acondicionador de aire esté en funcionamiento en el mismo lugar que un aparato de combustión. Una mala ventilación puede ocasionar la falta de oxígeno.
- Si el acondicionador de aire se utiliza en una habitación cerrada, ventílela. Una mala ventilación puede ocasionar la falta de oxígeno.
- No se exponga directamente a una corriente de aire frío durante un periodo prolongado de tiempo y evite el frío excesivo.

5-ES

- Si lo hiciera podría deteriorar su estado físico y enfermarse.
- No inserte los dedos ni una varilla en la toma o salida de aire. De lo contrario podría lesionarse ya que el ventilador gira a alta velocidad dentro de la unidad.
 - Consulte al proveedor del acondicionador de aire si la refrigeración y la calefacción no funcionan correctamente ya que la causa podría ser una fuga de refrigerante. Compruebe los detalles de la reparación con una persona de mantenimiento cualificada cuando la reparación incluya una carga de refrigerante adicional.
 - Apague el acondicionador de aire y desactive el disyuntor antes de realizar la limpieza.
De lo contrario podría lesionarse ya que el ventilador gira a alta velocidad dentro de la unidad.

Reparación

- Si en el acondicionador de aire se produce algún tipo de problema (por ejemplo, si aparece una pantalla de código de comprobación, huele a quemado, se oyen sonidos anómalos, el acondicionador de aire no enfría o no calienta, o hay fugas de agua), no lo toque usted mismo. Coloque el disyuntor en la posición OFF y póngase en contacto con una persona de mantenimiento cualificada. Tome medidas (colocando un aviso de "Fuera de servicio" cerca del disyuntor, por ejemplo) para asegurar que la alimentación no se conecte antes de que llegue la persona de mantenimiento cualificada. Si continúa usando el acondicionador de aire con fallos, se pueden agravar los problemas mecánicos o producirse descargas eléctricas u otros tipos de fallo.
- Si la rejilla del ventilador está dañada, no se dirija a la unidad exterior: desconecte el disyuntor y póngase en contacto con una persona de mantenimiento cualificada para que la repare. No ponga el disyuntor en la posición ON hasta después de terminar las reparaciones.
- Si hay algún peligro en la unidad interior que falla, no se dirija a la unidad interior: desconecte el disyuntor y póngase en contacto con un instalador cualificado o una persona de mantenimiento cualificada para que repare la unidad. No conecte el disyuntor hasta que se haya reparado la unidad.

6-ES

- Si hay algún peligro en la unidad exterior que ha caído, no se dirija a la unidad exterior: ponga el disyuntor en la posición OFF en contacto con un instalador cualificado o una persona de mantenimiento cualificada para que realice las mejoras o reparaciones oportunas. No conecte el disyuntor hasta que se hayan realizado las mejoras o reparaciones.
- No personalice la unidad. Podría provocar incendios, descargas eléctricas u otros fallos.

Traslado

- Si se va a trasladar el acondicionador de aire, no lo traslade usted mismo; en su lugar, póngase en contacto con un instalador cualificado o una persona de mantenimiento cualificada. Si el acondicionador de aire no se traslada correctamente, se pueden producir descargas eléctricas y/o un incendio.

PRECAUCIÓN

Precauciones para la instalación

- Disponga correctamente la manguera de drenaje para un drenaje perfecto. Un drenaje incorrecto puede provocar un encharcamiento de agua en el interior de la vivienda, así como daños en el mobiliario.
- Utilice un circuito de alimentación exclusivo para el acondicionador de aire con la tensión especificada. Una fuente de alimentación con capacidad insuficiente o una instalación incorrecta puede provocar un incendio.
- Confirme que la unidad exterior esté fija en su base. De lo contrario la unidad podría caerse o provocar otro tipo de accidente.

Precauciones durante el funcionamiento

- No utilice el acondicionador de aire con finalidades especiales como preservar alimentos, instrumentos de precisión, objetos de arte, reproducción de animales, en vehículos, embarcaciones, etc.
- No utilice los botones con las manos mojadas. Si lo hace, podría recibir una descarga eléctrica.

- Si el acondicionador de aire no va a utilizarse durante un periodo de tiempo prolongado, desconecte el interruptor principal (o disyuntor) por seguridad.
- Para obtener un rendimiento óptimo del acondicionador de aire, utilícelo dentro del rango de la temperatura de funcionamiento especificada en las instrucciones. De lo contrario, podría producirse un funcionamiento erróneo o fugas de agua de la unidad.
- Evite que caiga líquido en el interior del mando a distancia. No derrame líquidos tales como zumos, agua y similares sobre el mismo.
- No lave el acondicionador de aire. De lo contrario, podrían producirse descargas eléctricas.
- Revise si la base de instalación y el resto del equipo presentan deterioro después de un periodo prolongado de funcionamiento. Si no toma las medidas necesarias, la unidad podría caerse y provocar lesiones.
- No deje pulverizadores inflamables ni otro tipo de material inflamable cerca del acondicionador de aire, ni pulverice aerosoles inflamables directamente sobre él. Podría incendiarse.
- Apague el acondicionador de aire y desactive el disyuntor antes de realizar la limpieza. De lo contrario podría lesionarse ya que el ventilador gira a alta velocidad dentro de la unidad.
- Solicite a un distribuidor autorizado o a una persona de mantenimiento cualificada que realice la limpieza del acondicionador de aire. Si limpia el acondicionador de aire de manera incorrecta, podría dañar las piezas plásticas o el aislamiento de las piezas eléctricas y provocar un funcionamiento erróneo. En el peor de los casos, podría provocar fugas de agua, descargas eléctricas, emisión de humo e incendios.
- No coloque un recipiente con agua, como un florero, sobre la unidad. Podría entrar agua en la unidad y deteriorar el aislamiento eléctrico provocando descargas eléctricas.
- No lavar los aires acondicionados con limpiadores a presión. Las fugas eléctricas podrían causar descargas eléctricas o incendios.

ES

■ Información sobre el transporte, manipulación y almacenamiento de los embalajes de cartón

Ejemplos de las indicaciones impresas en los embalajes de cartón

Símbolo	Descripción	Símbolo	Descripción
	Mantener seco		No apoyar sobre los costados
	Frágil		Este lado hacia arriba
	No pisar		Manejar con cuidado
	No dejar caer		

■ Unidades interiores conectables típicas

Tipo de modelo	Nombre del modelo
Tipo Casete de 4 Vías	MMU-UP****HP-UL
Tipo Casete Compacto de 4 Vías	MMU-UP****MH-UL
Tipo Casete de 1 Vías	MMU-UP****YHP-UL
Tipo Presión Estática Media de Conducto Oculto	MMD-UP****BHP-UL
Tipo Conducto Oculto, Presión Estática Alta	MMD-UP****HP-UL
Tipo Conducto Delgado	MMD-UP****SPH-UL
Tipo Debajo del Techo	MMC-UP****HP-UL
Tipo Consola Expuesta en el Suelo	MML-UP****H-UL
Tipo Consola Empotrada en el Suelo	MML-UP****BH-UL
Tipo Pared Alta	MMK-UP****HP-UL * Para obtener más información sobre estos modelos, lea los Manual del Propietario que vienen con las unidades interiores.

2 Nombre de los componentes

■ Unidad exterior

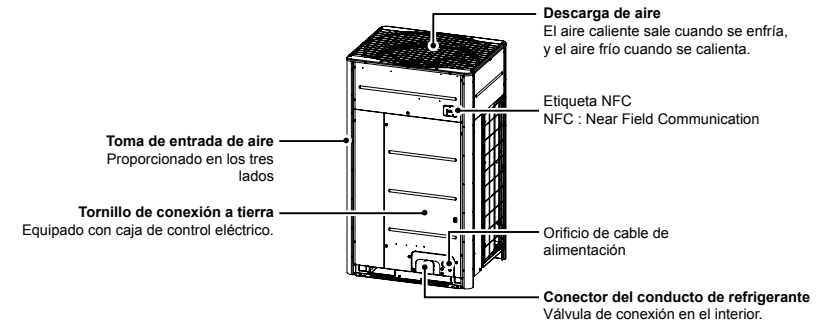

■ Unidad interior

◆ Tipo Casete de 4 vías

MMU-UP****HP-UL

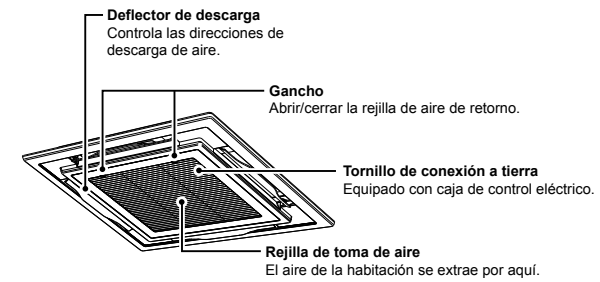

◆ Tipo Casete Compacto de 4 Vías

MMU-UP****MH-UL

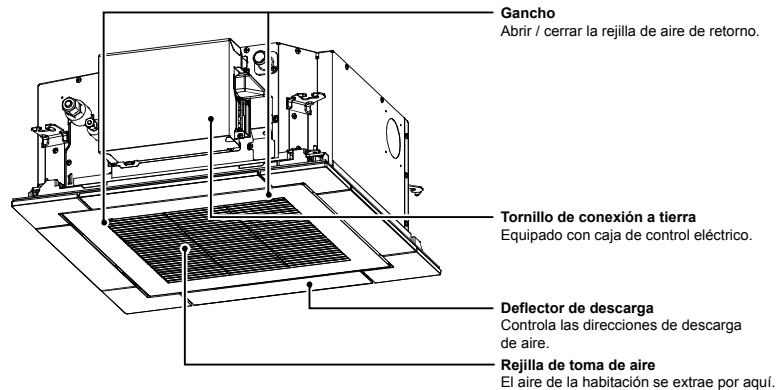

◆ Tipo Casete de 1 Vías

MMU-UP****YHP-UL

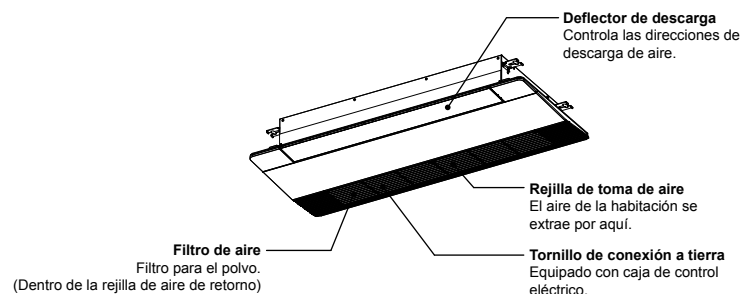

◆ Tipo Presión Estática Media de Conducto Oculto

MMD-UP****BHP-UL

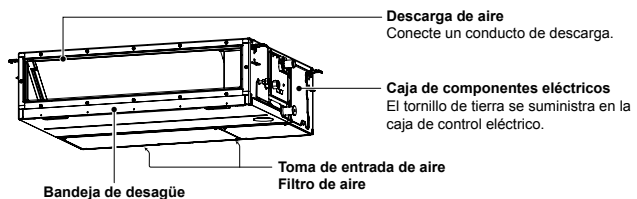

◆ Tipo Conducto Oculto, Presión Estática Alta

MMD-UP030*HP-UL a MMD-UP054*HP-UL

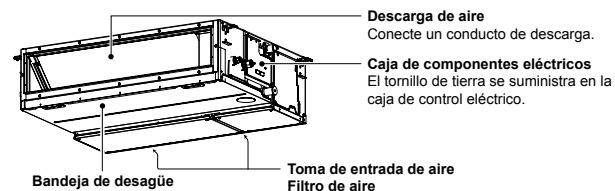

MMD-UP072*HP-UL, MMD-UP096*HP-UL

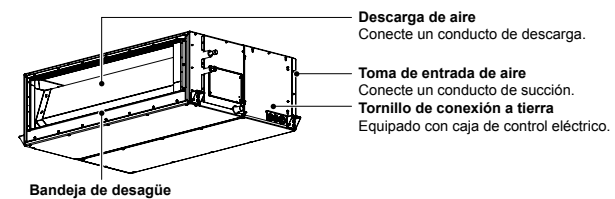

◆ Tipo Conducto Delgado

MMD-UP****SPH-UL

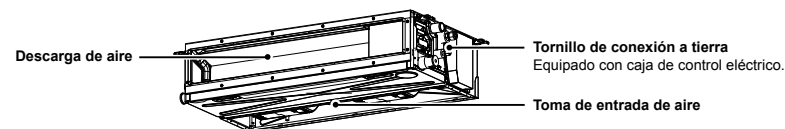

◆ Tipo Debajo del Techo

MMC-UP****HP-UL

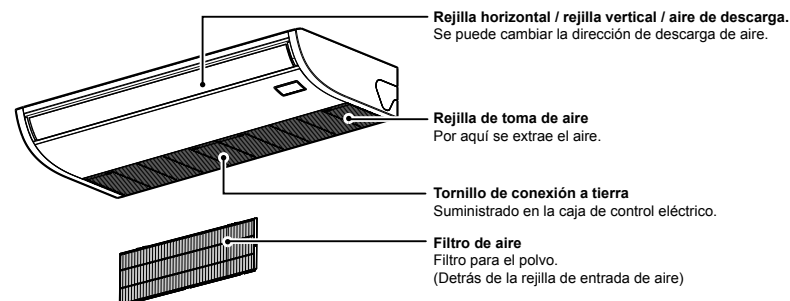

◆ Tipo Consola Expuesta en el Suelo

MML-UP****H-UL

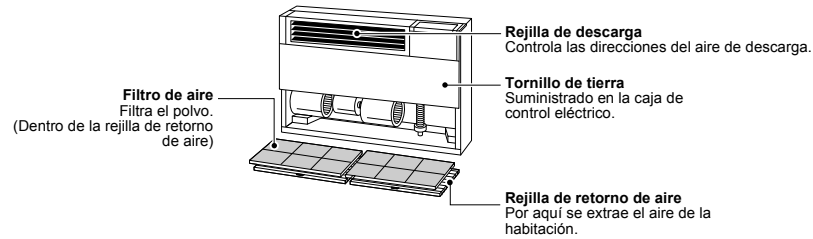

◆ Tipo Consola Empotrada en el Suelo

MML-UP****BH-UL

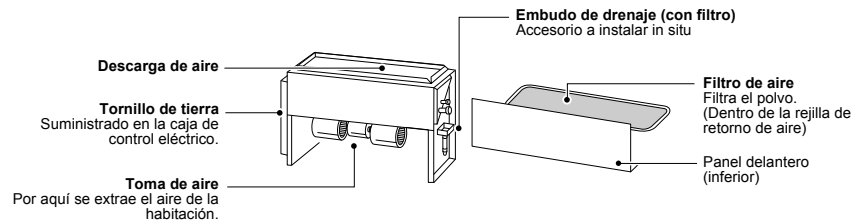

3 Nombres de los componentes y funciones del mando a distancia

■ Antes de utilizarlo

Al utilizar el aire acondicionado por primera vez o al cambiar los ajustes, conviene seguir los siguientes procedimientos. La siguiente vez, basta con pulsar [ON/OFF ENCENDIDO/APAGADO] para poner en marcha el funcionamiento según los ajustes.

Preparación

Encienda el interruptor de alimentación

Cuando se conecta la alimentación, aparece "Σ" en la pantalla del mando a distancia.

* El mando a distancia no funcionará durante unos 3 minutos después de conectar la alimentación. Esto no significa que no funcione correctamente.

REQUISITO

- Mantenga el interruptor de alimentación conectado mientras lo esté utilizando.
- Al volver a utilizar el aire acondicionado después de haber estado un largo período de tiempo sin utilizarlo, hay que conectar el interruptor de alimentación al menos 12 horas antes de ponerlo en funcionamiento.

■ Nombres de los componentes y funciones

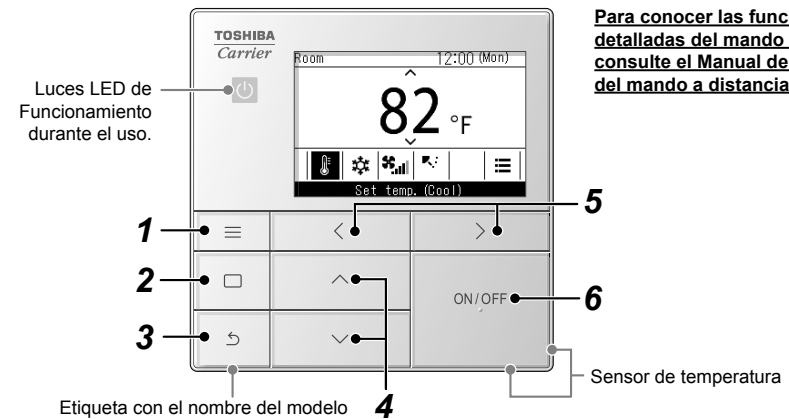

Para conocer las funciones detalladas del mando a distancia, consulte el Manual del Propietario del mando a distancia con cable.

* Las pantallas que aparecen aquí son ejemplos. El contenido que se muestra puede variar en función de la configuración del entorno que se utilice.

- | | |
|--|---|
| <p>1 Botón [≡ Menú]
Muestra el "Menú".</p> <p>2 Botón [□ Ajustar/Fijar]
Fija y aplica los ajustes.
En la pantalla se muestran las formas de utilizarlo.</p> <p>3 Botón [↶ Volver]
Borra las selecciones.
En la pantalla se muestran las formas de utilizarlo.</p> | <p>4 Botones [▲] y [▼]
Cambia los ajustes y selecciona los elementos.</p> <p>5 Botones [◀] y [▶]
Selecciona los elementos de configuración.
En la pantalla se muestran otras formas de utilizarlo.</p> <p>6 Botón [ON/OFF ENCENDIDO/APAGADO]
Inicia y detiene los dispositivos conectados.</p> |
|--|---|

■ Pantalla principal

Esta pantalla sirve para confirmar o modificar los ajustes que se utilizan a diario, como la temperatura, el modo de funcionamiento, la velocidad del ventilador y la dirección del aire.

Puede comprobar el estado actual según los elementos de configuración de la parte inferior de la pantalla.

Puede intercambiar los elementos de configuración pulsando [<] y [>], y cambiarlos pulsando [^] y [v].

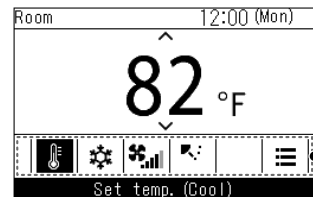

Elementos de configuración

- El elemento seleccionado actualmente aparece resaltado en negro.
- Puede cambiar los elementos pulsando [<] y [>].

NOTA

- El ajuste de la temperatura se cambia en la pantalla principal.
- Las funciones y los elementos que no se pueden ajustar no se muestran, según el modelo.
- Mientras cambia la configuración, si pulsa [S Volver] o si no se pulsa ningún botón durante unos 60 segundos, la pantalla principal vuelve a aparecer.

Cambio entre la visualización detallada y la visualización simple (Solo pantalla principal)

Puede cambiar la pantalla principal a la visualización simple, en función del ajuste del "Modo de visualización".

Para obtener más información sobre cómo cambiar el "Modo de visualización", consulte "Ajuste de la pantalla" en "Ajuste inicial" del Manual de Instalación del mando a distancia con cable.

La visualización detallada es la configuración predeterminada de fábrica.

Visualización detallada (Configuración de fábrica)

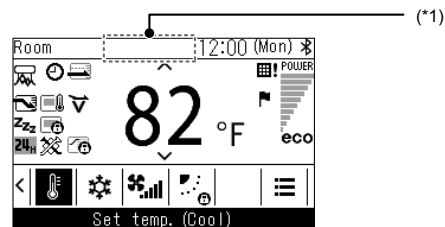

Visualización simple

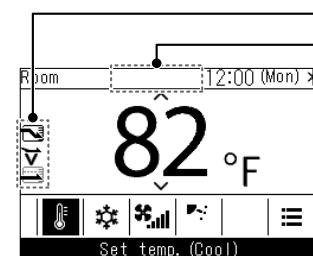

En la visualización simple, solo se muestran algunos iconos.

- *1: Preparándose para calentar"
Aparece en la pantalla cuando se inicia el funcionamiento de "Calor" o cuando está funcionando el ciclo de desescarche. Mientras se muestra el icono, el ventilador interior se detiene o el "Ventilador" se enciende.
- Preparándose para ponerse en marcha"
Esto puede aparecer en algunos modelos.
- Preparándose para poner en marcha el ventilador"
Aparece en la pantalla mientras la unidad de ventilación con recuperación de calor está en espera. Mientras esto se muestra, la unidad de ventilación con recuperación de calor permanece parada.

■ Lista de iconos

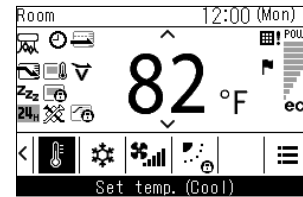

	Aparece en la pantalla cuando "Funcionamiento de ahorro de energía" está en "ENCENDIDO".		Aparece en la pantalla cuando el "Temporizador" está en "ENCENDIDO".
	Aparece en la pantalla cuando se ajusta el sensor del mando a distancia. (*1)		Aparece en la pantalla cuando está configurado el "Bloqueo de la persiana".
	Aparece en la pantalla cuando "Funcionamiento de noche" está en "ENCENDIDO".		Aparece en la pantalla cuando hay que realizar el mantenimiento del filtro.
	Aparece en la pantalla cuando los funcionamientos están bloqueados por el control central. (*1)		Aparece en la pantalla cuando el funcionamiento de "Enfriamiento suave" está en "ENCENDIDO".
	Aparece en la pantalla cuando "Funcionamiento de ahorro" está en "ENCENDIDO".		Aparece en la pantalla durante unos 3 segundos cuando se cambia el modo de funcionamiento en la pantalla "Modo" cuando el modo de funcionamiento está restringido.
	Aparece en la pantalla cuando la función de Bluetooth® está en "ENCENDIDO". Consulte el Manual del Propietario de Bluetooth® para obtener información sobre las funciones del Bluetooth®.		Aparece en la pantalla cuando la función de "Purificador de aire" está en "ENCENDIDO".
	Aparece en la pantalla cuando se produce un código de comprobación. (*1)		Aparece en la pantalla cuando se produce un código de aviso. (*1) Para obtener más información, contacte con su vendedor.
	Alcanza la temperatura que se ha configurado y se puede ver en la pantalla mientras se mantiene la temperatura ambiente.		Aparece en la pantalla cuando está funcionando una unidad de ventilación comercial conectada al aire acondicionado.

*1: Consulte el Manual de Instalación del mando a distancia con cable.

4 Funcionamiento

■ Operaciones

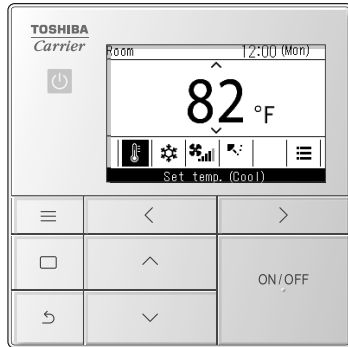

- 1 Pulse [ON/OFF ENCENDIDO/APAGADO] para iniciar operaciones**
→ Se encienden las LED de funcionamiento.
- 2 Pulse [< >] y [< >] para seleccionar el elemento que quiere cambiar**
→ Puede cambiar los siguiente elementos.
Ajuste de temperaturas
Modo de funcionamiento
Velocidad del ventilador
Dirección del aire
- 3 Para detener las operaciones, pulse [ON/OFF ENCENDIDO/APAGADO] de nuevo**

■ Cambiar la temperatura configurada

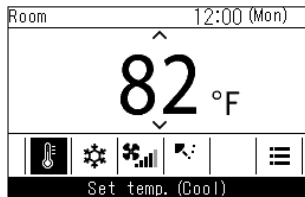

- 1 Pulse [< >] y [< >] para cambiar a la pantalla de "Ajuste de temp."**
- 2 Pulse [< >] y [< >] para cambiar la temperatura configurada**
→ Pulse [< >] para aumentar y pulse [< >] para disminuir la temperatura configurada.

NOTA

- Para conocer la gama de temperaturas que pueden configurarse, consulte el Manual del Propietario del mando a distancia con cable.
- No se puede cambiar la temperatura configurada cuando está configurado el "Ventilador".
- Si el modo de funcionamiento está ajustado en "Auto" y se configura el punto de ajuste doble, consulte <Ajustes de temperatura individuales para "Frio" y "Calor" en los modos de funcionamiento automático (punto de ajuste doble)>. Consulte el Manual del Propietario del mando a distancia con cable.

■ Cambio del modo de funcionamiento

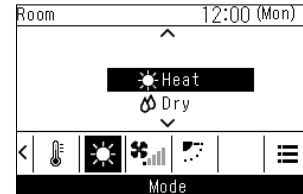

- 1 Pulse [< >] y [< >] para cambiar a la pantalla de "Modo"**
- 2 Pulse [< >] y [< >] para seleccionar un modo de funcionamiento**

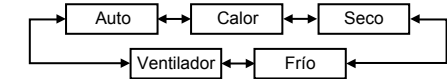

NOTA

Los modos de funcionamiento que no se pueden ajustar no se muestran, según el modelo de la unidad interior.

■ Cambio de la velocidad del ventilador

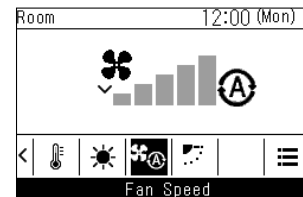

- 1 Pulse [< >] y [< >] para cambiar a la pantalla de "Velocidad del ventilador"**
- 2 Pulse [< >] y [< >] para seleccionar la velocidad del ventilador**

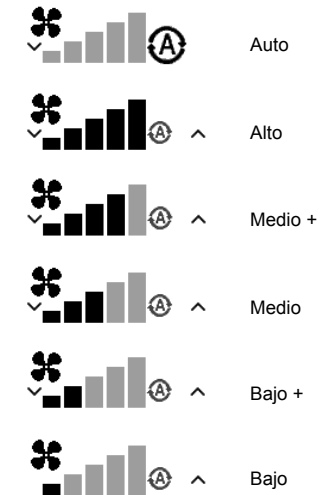
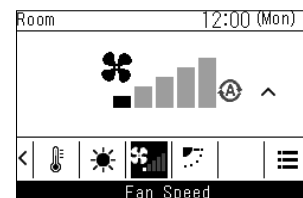

NOTA

- Cuando el modo de funcionamiento es "Ventilador", no se puede seleccionar "Auto".
- La velocidad del ventilador que puede ajustarse varía en función de la unidad interior conectada.
- "A" se muestra en la pantalla cuando se combina con una unidad interior que no realiza "Velocidad del ventilador".

■ Cambio de la dirección del aire

- Si las unidades interiores conectadas tienen persianas, aparecerá el icono de persiana horizontal en la pantalla principal del aire acondicionado.
- Si las unidades interiores conectadas tienen persianas, aparecerá el icono de persiana vertical en la pantalla principal del aire acondicionado.
- * En los modelos que solo disponen de persianas orientables hacia la izquierda y la derecha, estas se accionan como persianas horizontales en el mando a distancia.

Dirección arriba / abajo: Persianas horizontales

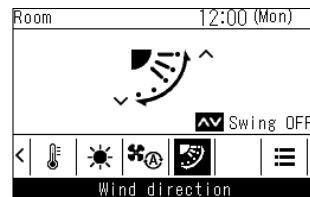
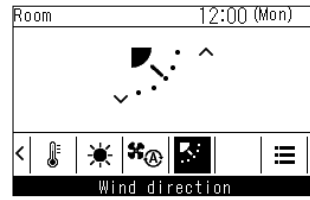

* Aparece en la pantalla mientras oscila

1 Pulse [**<**] y [**>**] para cambiar a la pantalla de "Dirección del aire" (persianas horizontales)

2 Pulse [**▲**] y [**▼**] para seleccionar la dirección del aire

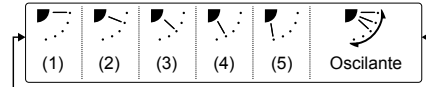

Modo de funcionamiento	Ángulos ajustables
Calor, Ventilador	(1), (2), (3), (4), (5), Oscilante
Frío, Seco	(1), (2), (3), Oscilante

Dirección izquierda / derecha: Persianas verticales

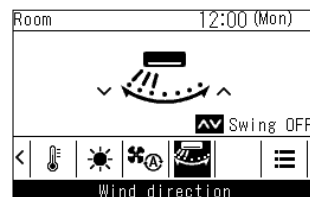

* Aparece en la pantalla mientras oscila

1 Pulse [**<**] y [**>**] para cambiar a la pantalla de "Dirección del aire" (persianas verticales)

2 Pulse [**▲**] y [**▼**] para seleccionar la dirección del aire

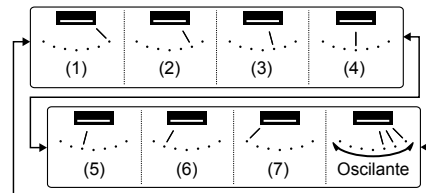

Cancelación de la oscilación

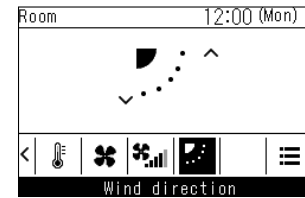

* Aparece en la pantalla al anular la oscilación (arriba/abajo) "Ventilador", "Calor"



* Aparece en la pantalla al anular la oscilación (arriba/abajo) "Frío", "Seco"



* Aparece en la pantalla al anular la oscilación (izquierda/derecha)

NOTA

- Cuando el modo de funcionamiento es "Frío" o "Seco", las persianas horizontales apuntan hacia abajo pero no se detienen en las posiciones (4) o (5). Si la oscilación se detiene en las posiciones (4) o (5), las persianas se mueven hasta la posición (3) y luego se detienen.
- "⚠" aparece en la pantalla cuando está configurado el "Bloqueo de la persiana". Consulte el "Bloqueo de persiana (Fijación del ángulo de las persianas)"

1 Durante el funcionamiento de la oscilación, pulse [**<**] y [**>**] para cambiar a la pantalla "Dirección del aire"

2 Pulse [**▲**] y [**▼**]
 → Las persianas se detendrán en esa posición cuando se pulse [**▲**] o [**▼**].
 → Cuando se está pulsando [**▼**] en la pantalla al haber cancelado la oscilación, las persianas van a la posición de dirección del aire (1), cuando se pulsa [**▲**], las persianas van a la posición (3) durante el funcionamiento "Frío" o "Seco", y van a la posición (5) durante el funcionamiento "Ventilador" o "Calor", y las persianas verticales van a la posición (7).

5 Funcionamiento del temporizador

■ Temporizador (Ajuste del temporizador para iniciar o detener el funcionamiento)

Selección de un tipo de temporizador

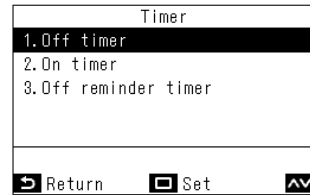

- 1 En "Menú", seleccione "Temporizador", y pulse [Ajustar/Fijar]
- 2 Pulse [] y [] para seleccionar el temporizador que quiera ajustar
- 3 Pulse [Ajustar/Fijar]

NOTA

Sobre las operaciones "Temporizador de apagado" y "Temporizador de encendido"

- El "Temporizador de apagado" y el "Temporizador de encendido" solo están habilitados 1 vez.
- El "Temporizador de apagado" y el "Temporizador de encendido" no operan en las siguientes condiciones. Cuando el "Temporizador de apagado" y el "Temporizador de encendido" están deshabilitados; durante los ajustes de las funciones; durante el control central (si "ENCENDIDO/APAGADO" está prohibido)
- Cuando hay 2 mandos a distancia conectados, no se pueden realizar ajustes en el "Mando a distancia consecutivo".
- El intervalo de ajuste de "Temporizador de apagado" y "Temporizador de encendido" es de un mínimo de 30 minutos y un máximo de 168 horas (7 días).
- Pulse [Volver] para no fijar los cambios, así se mantendrá como antes de los cambios, y vuelva a la pantalla de "Temporizador".
- Si se produce un corte de corriente, las configuraciones de "Temporizador de apagado" y "Temporizador de encendido" se cancelarán. (Se quedan en "APAGADO")
- Cuando el "Temporizador de apagado" y el "Temporizador de encendido" está en "ENCENDIDO", entonces aparecerá en la pantalla.

Para conocer los ajustes detallados para "Programar el temporizador", consulte el Manual del Propietario del mando a distancia con cable.

Temporizador de apagado

Puede ajustar el temporizador a la hora a la que se debe detener el funcionamiento del aire acondicionado.

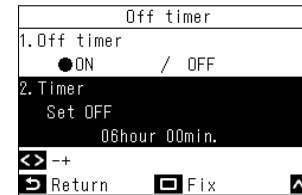
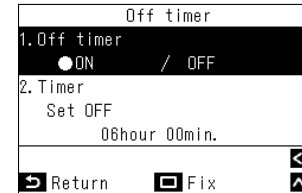

- 1 En la pantalla "Temporizador de apagado", pulse [] y [] para seleccionar "Temporizador de apagado"
- 2 Pulse []
→ Si se pulsa [] se cancelan los ajustes.
- 3 Pulse [] y [] para seleccionar el "Temporizador"
- 4 Pulse [] y [] para cambiar la hora
→ Se puede ajustar el tiempo en intervalos de 30 minutos hasta 24 horas, y después en intervalos de 1 hora.
- 5 Pulse [Ajustar/Fijar]
→ Vuelva a la pantalla "Temporizador".

NOTA

- El aire acondicionado deja de funcionar cuando ha pasado el período de tiempo que se ha configurado en el "Temporizador de apagado".
- Hasta que el aire acondicionado se detiene por la función "Temporizador de apagado", la cuenta atrás del "Temporizador de apagado" continúa incluso si el aire acondicionado se detiene y se vuelve a poner en marcha.

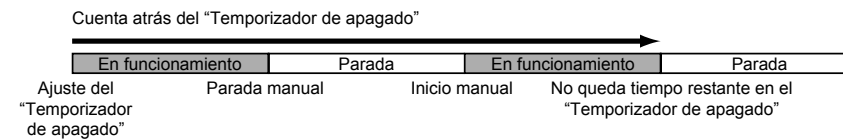

Temporizador de encendido

Puede ajustar el temporizador a la hora a la que se debe iniciar el funcionamiento del aire acondicionado.

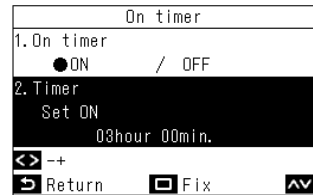
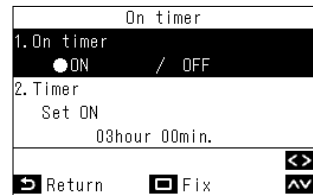

1 En la pantalla “Temporizador de encendido”, pulse [\blacktriangle] y [\blacktriangledown] para seleccionar el “Temporizador de encendido”

2 Pulse [\blacktriangleleft]
 → Si se pulsa [\blacktriangleright] se cancelan los ajustes.

3 Pulse [\blacktriangle] y [\blacktriangledown] para seleccionar el “Temporizador”

4 Pulse [\blacktriangleleft] y [\blacktriangleright] para cambiar la hora
 → Se puede ajustar el tiempo en intervalos de 30 minutos hasta 24 horas, y después en intervalos de 1 hora.

5 Pulse [\square Ajustar/Fijar]
 → Vuelva a la pantalla “Temporizador”.

NOTA

- El aire acondicionado empieza a funcionar una vez transcurrido el tiempo configurado en el “Temporizador de encendido”.
- El aire acondicionado deja de funcionar en cuanto se configura una hora en el “Temporizador de encendido”.
- Cuando se inicia el funcionamiento del aire acondicionado durante la cuenta atrás del “Temporizador de encendido”, el “Temporizador de encendido” se pone en “APAGADO”.

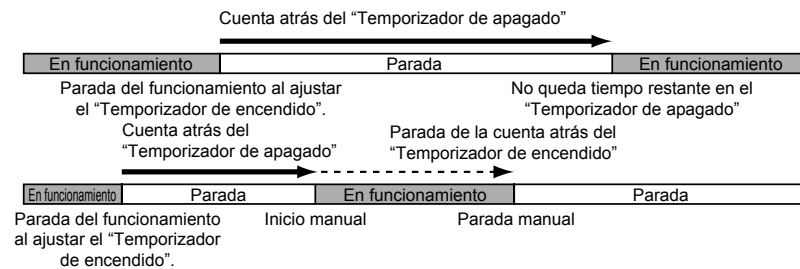

Temporizador de recordatorio de apagado

Puede ajustar el temporizador desde la hora de inicio del funcionamiento del aire acondicionado hasta la hora de parada.

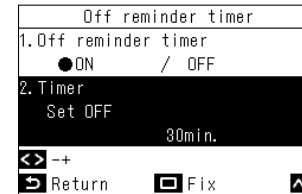

1 En la pantalla “Temporizador de recordatorio de apagado”, pulse [\blacktriangle] y [\blacktriangledown] para seleccionar el “Temporizador de recordatorio de apagado”

2 Pulse [\blacktriangleleft]
 → Si se pulsa [\blacktriangleright] se cancelan los ajustes.

3 Pulse [\blacktriangle] y [\blacktriangledown] para seleccionar el “Temporizador”

4 Pulse [\blacktriangleleft] y [\blacktriangleright] para cambiar la hora
 → Se pueden ajustar las horas en intervalos de 10 minutos.

5 Pulse [\square Ajustar/Fijar]
 → Vuelva a la pantalla “Temporizador”.

NOTA

- El aire acondicionado se pone en marcha y una vez que ha pasado el tiempo programado se detiene.

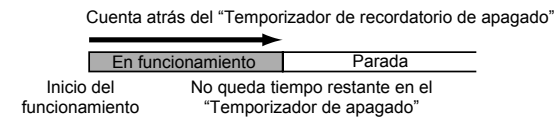

- El “Temporizador de recordatorio de apagado” no opera en las siguientes condiciones. Cuando el “Temporizador de recordatorio de apagado” está deshabilitado, durante anomalías, en el modo de prueba, durante ajustes de funciones, mientras se ajusta un temporizador y durante el control centralizado (si “ENCENDIDO/APAGADO” está prohibido)
- Cuando hay 2 mandos a distancia conectados, no se pueden realizar ajustes en el “Mando a distancia consecutivo”.
- La gama de ajuste del “Temporizador de recordatorio de apagado” es de un mínimo de 30 minutos y un máximo de 240 minutos.
- Pulse [\square Volver] para no fijar los cambios, así se mantendrá como antes de los cambios, y vuelva a la pantalla de “Temporizador”.
- Cuando el “Temporizador de recordatorio de apagado” está en “ENCENDIDO”, aparecerá en la pantalla “ \odot ”.

6 Dirección de las persianas

■ Persiana individual (seleccione la dirección del aire para cada salida de aire)

Puede ajustar la dirección del aire para cada salida de las unidades interiores que tienen descarga de aire de 4 vías.

NOTA

- Esta función puede que no esté disponible, dependiendo del modelo de la unidad interior.
- Esta función solo puede ajustarse con el aire acondicionado en funcionamiento.

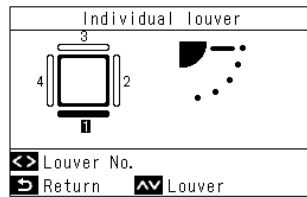

1 En "Menú", seleccione "Ajuste de persianas" y pulse [Ajustar/Fijar]

2 Pulse [] y [] para seleccionar las persianas



3 Pulse [] y [] para seleccionar la dirección del aire

→ Para obtener más información, consulte "Cambio de la dirección del aire".

4 Pulse [Volver] → Volver al "Menú".

▼ Tipo de descarga de aire de 4 vías

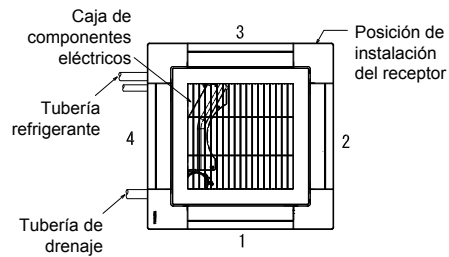

▼ Tipo de descarga de aire de 4 vías compacta

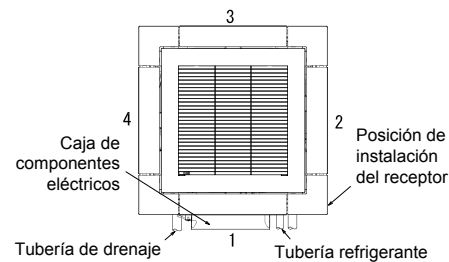

NOTA

- Para los modelos que no tengan disponible la "Persiana individual", se mostrará el mensaje "Ninguna función".
- Pulse [] o [] mientras oscila para detener la persiana y cancelar la oscilación, pulse [] o [] de nuevo para seleccionar una dirección del aire.
- Para conexiones en grupo, consulte el Manual del Propietario del mando a distancia con cable.
- "⌚" aparece en la pantalla cuando está configurado el "Bloqueo de la persiana". Esa persiana no puede hacer la función de la "Persiana individual". Consulte el "Bloqueo de persiana (Fijación del ángulo de las persianas)".

■ Ajuste de persianas (Selección del tipo de oscilación o fijación de las persianas)

NOTA

Esta función puede que no esté disponible, dependiendo del modelo de la unidad interior.

Tipo de oscilación

Puede seleccionar uno de los 3 tipos de oscilación: "Estándar", "Dual" o "Ciclo".

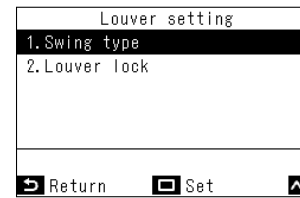

1 En "Menú", seleccione "Ajuste de persianas", y pulse [Ajustar/Fijar]

2 Pulse [] y [] para seleccionar el "Tipo de oscilación", y después pulse [Ajustar/Fijar]

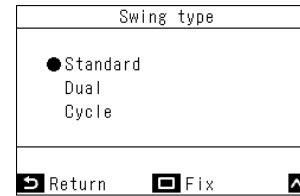

3 En la pantalla "Tipo de oscilación", pulse [] y [] para seleccionar un modo → Sobre el "Tipo de oscilación", consulte el Manual de Instalación de la unidad interior.

4 Pulse [Ajustar/Fijar] → Vuelva a la pantalla "Ajuste de persianas".

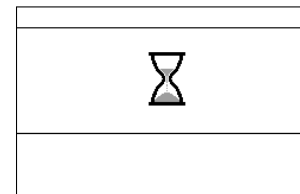

5 Pulse [Volver] → Se muestra "⌚". → Cuando se realizan conexiones de grupo, aparece la pantalla de selección de unidades, pulse [Volver] para mostrar "⌚".

NOTA

- Para los modelos que no tengan disponible el "Ajuste de persianas", se mostrará el mensaje "Ninguna función".
- Pulse [Volver] para no fijar los cambios, así se mantendrá como antes de los cambios, y vuelva a la pantalla de "Ajuste de persianas".
- Para conexiones en grupo, consulte el Manual del Propietario del mando a distancia con cable.

Bloqueo de persiana (Fijación del ángulo de las persianas)

Puede ajustar y fijar el ángulo de las persianas individualmente para cada salida de aire.

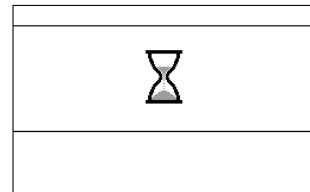
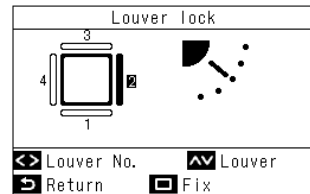
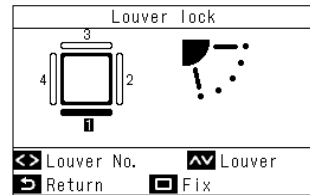
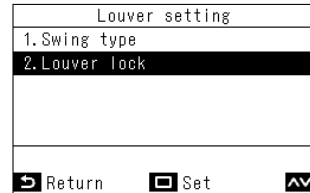

NOTA

- Para los modelos que no tengan disponible el "Ajuste de persianas", se mostrará el mensaje "Ninguna función".
- Pulse [**S** Volver] para no fijar los cambios, así se mantendrá como antes de los cambios, y vuelva a la pantalla de "Ajuste de persianas".
- Para cancelar el "Bloqueo de persiana", pulse [**▲**] y [**▼**] para ajustar la persiana no bloqueada para el ángulo de cada una de las persianas.
- Cuando el modo de funcionamiento es "Frío" o "Seco", realizar el "Bloqueo de persiana" en la posición (4) o (5) puede provocar condensación.
- Para conexiones en grupo, consulte el Manual del Propietario del mando a distancia con cable.
- "⌚" aparece en la pantalla cuando está configurado el "Bloqueo de la persiana".

- 1 En "Menú", seleccione "Ajuste de persianas", y pulse [**□** Ajustar/Fijar]
- 2 Pulse [**▲**] y [**▼**] para seleccionar el "Bloqueo de persiana", y después pulse [**□** Ajustar/Fijar]

- 3 Pulse [**◀**] y [**▶**] para seleccionar las persianas

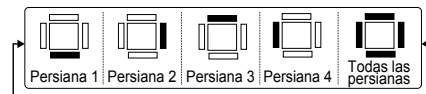

→Para los números de persianas de cada unidad interior, consulte <persiana individual (seleccione la dirección del aire para cada salida)>.

- 4 Pulse [**▲**] y [**▼**] para seleccionar el ángulo de la persiana (dirección del aire)
→Pulse [**▲**] para subir la persiana y pulse [**▼**] para bajarla.

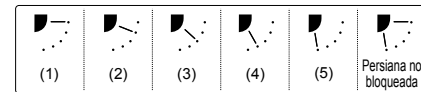

- 5 Pulse [**□** Ajustar/Fijar]
→Vuelva a la pantalla "Ajuste de persianas".

- 6 Pulse [**S** Volver]
→Se muestra "⌚".
→Cuando se realizan conexiones de grupo, aparece la pantalla de selección de unidades, pulse [**S** Volver] para mostrar "⌚".

■ Tipo Casete de 4 Vías

- ▼ Cuando enfríe
Apunte la persiana horizontalmente.

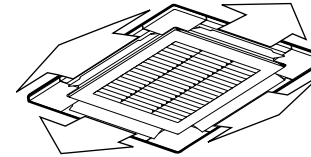

- ▼ Cuando caliente
Apunte la persiana hacia abajo.

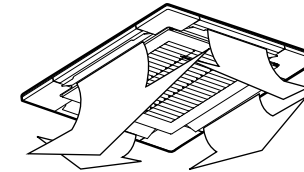

- La persiana se cierra automáticamente cuando se detiene la operación.
- En el modo de calentamiento previo, la persiana apunta hacia arriba. La indicación de oscilación aparece en el mando a distancia incluso en el modo de calentamiento previo, pero la oscilación real comienza solo después de que se haya completado la calentamiento previo.

■ Tipo Casete de 1 Vías

- ▼ Cuando enfríe
Apunte la persiana horizontalmente para enviar aire frío a toda la habitación.

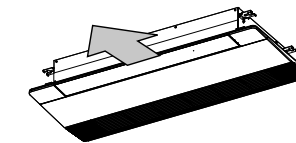

- ▼ Cuando caliente
Apunte la persiana hacia abajo para enviar aire caliente al suelo.

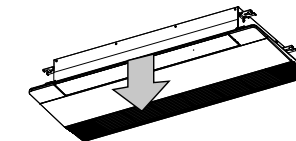

- La persiana se cierra automáticamente cuando se detiene la operación.
- En el modo de calentamiento previo, la persiana apunta hacia arriba. La indicación de oscilación aparece en el mando a distancia incluso en el modo de calentamiento previo, pero la oscilación real comienza solo después de que se haya completado la calentamiento previo.

■ Tipo Debajo del Techo

Ajuste vertical

- ▼ Cuando enfríe
Apunte la persiana horizontalmente para enviar aire frío a toda la habitación.

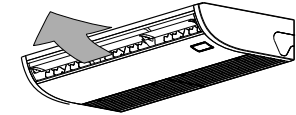

- ▼ Cuando caliente
Apunte la persiana hacia abajo para enviar aire caliente al suelo.

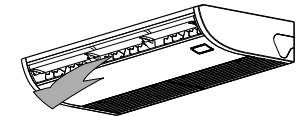

- La persiana se cierra automáticamente cuando se detiene la operación.
- En el modo de calentamiento previo, la persiana apunta hacia arriba. La indicación de oscilación aparece en el mando a distancia incluso en el modo de calentamiento previo, pero la oscilación real comienza solo después de que se haya completado la calentamiento previo.

Ajuste horizontal del flujo de aire

Para cambiar la dirección de flujo de aire, dirija la persiana vertical dentro de la persiana horizontal en su dirección preferida.

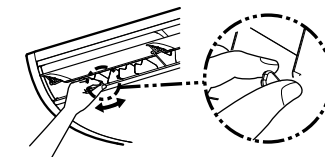

NOTA

- Cuando la persiana horizontal está apuntando hacia abajo en el modo FRÍO, se pueden formar gotas de agua en la superficie del armario o en la persiana y caer hacia abajo.
- Cuando la persiana horizontal está apuntando horizontalmente en modo CALOR, el aire puede no calentar la habitación uniformemente.

■ Tipo Consola Expuesta en el Suelo

▼ Cuando enfrie

Mueva la persiana manualmente y apúntela horizontalmente para que el aire frío llegue a toda la habitación.

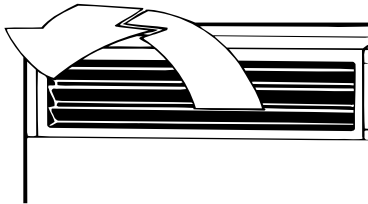

▼ Cuando caliente

Mueva la persiana manualmente y apúntela hacia abajo para que el aire caliente llegue al suelo.



◆ Cambio de la descarga de aire

Siga las instrucciones a continuación para cambiar la descarga de aire:

- 1 Quite los dos tornillos de fijación de la descarga de aire. (Los tornillos de fijación se pueden volver a utilizar)**

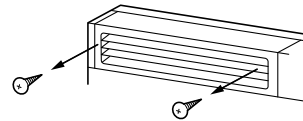

- 2 Introduzca la mano en la descarga de aire y tire de ella ligeramente hacia arriba; a continuación, extraiga la descarga de aire del gancho situado en la parte trasera.**

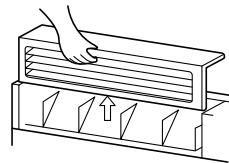

- 3 Levante la descarga de aire y retírela.**

- 4 Invierta la descarga de aire y vuelva a acoplarla a la unidad principal.**
Asegúrese de que los cuatro ganchos (2 en la parte trasera y 2 en los laterales inferiores) están enganchados en las posiciones de montaje.

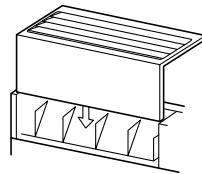

- 5 Asegúrese de apretar la descarga de aire con los tornillos de fijación retirados para que no se salga.**

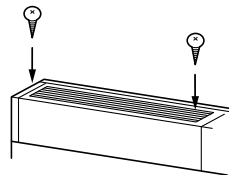

7 Instalación

■ Ubicación

- Evite instalarlo cerca de máquinas que emitan ondas de alta frecuencia.
- No es adecuado para plantas químicas como las plantas de refrigerante de dióxido de carbono licuado.
- No instale el aire acondicionado en lugares donde haya polvo de hierro u otro metal. Si hierro u otros polvos metálicos se adhieren o acumulan en el interior del aparato de aire acondicionado, pueden arder espontáneamente y provocar un incendio.
- Puede haber una avería en ciertos lugares como los siguientes:
 - Áreas con gran cantidad de gotitas de aceite (incluido aceite de máquina) o vapores
 - Zonas saladas cerca de océanos, etc.
 - Géiseres que emiten gas sulfurizado, etc.
 - Lugares muy ácidos o alcalinos. (p. ej., la solución de desinfección de lugares se rocía frecuentemente a)
 Se requiere un mantenimiento o piezas especiales para su uso en los lugares mencionados. Si desea información, consulte al distribuidor al que le compró el producto.
- Deje un espacio suficiente alrededor de la admisión y descarga de aire de la unidad exterior para que no se restrinja la ventilación.
- Evite los lugares en los que el viento fuerte pueda soplar contra la admisión y la descarga de aire de la unidad exterior.
- Fije un soporte de nieve, una capucha de nieve, etc. a la unidad exterior para usarla en las zonas de nevadas. Si desea información, consulte al distribuidor al que le compró el producto.
- Asegúrese de que el agua de drenaje de la unidad exterior se emita en lugares con buen drenaje.
- Asegúrese de que el filtro de aire esté conectado a la unidad interior. Si no, el polvo puede acumularse en el intercambiador de calor o en otras partes del aire acondicionado y provocar una fuga de agua.
- Mantenga una distancia de al menos 3,3 ft (1 m) entre el aire acondicionado / mando a distancia y un televisor o radio. No respetar esta precaución puede causar alteraciones visuales o ruidos.
- Dejar una distancia de al menos 4,9 ft (1,5 m) entre el aire descarga y una alarma de incendios. Si no se respeta esta precaución, es posible que la alarma no funcione correctamente o que no detecte el fuego en caso de incendio.

■ Tenga cuidado de los sonidos de funcionamiento

- Ubique la unidad en un lugar lo suficientemente seguro como para que los sonidos y las vibraciones no aumenten.
- Si se coloca algo cerca de la descarga de aire de la unidad exterior, el ruido puede aumentar.
- Tenga cuidado de no molestar a sus vecinos con el aire frío / caliente o con el ruido procedente de la descarga de aire de la unidad exterior.

8 Notas sobre operaciones y rendimiento

■ Comprobar antes de funcionar

- Encienda el interruptor de alimentación al menos 12 horas antes de empezar ponerlo en funcionamiento.
- Asegúrese de que el cable de tierra esté bien conectado.
- Asegúrese de que el filtro de aire esté conectado a la unidad interior.

■ Rendimiento de la calefacción

- Un sistema de bomba de calor, que recoge el calor del exterior y lo emite en una habitación, se utiliza para la calefacción. Cuando la temperatura del aire exterior baja, la capacidad de calentamiento de la unidad se reduce.
- Cuando la temperatura exterior es baja, se recomienda utilizar también otros equipos de calefacción.
- En caso de que la temperatura exterior sea baja (menos de -13°F) y la temperatura ambiente sea de 79°F o más, puede que el aire caliente no salga.

■ Descongelación durante la calefacción

- Si la escarcha cae sobre la unidad exterior durante la calefacción, la descongelación se realiza automáticamente (durante aproximadamente 2 - 10 minutos) para aumentar el efecto de calefacción.
- El ventilador de la unidad Interior se detiene durante operación de descongelación.

■ Protección de 3 minutos

La unidad exterior no funcionará durante aproximadamente 3 minutos después de que el aire acondicionado se haya reiniciado inmediatamente después de parar, o el interruptor de encendido se haya encendido. Esto es para proteger el sistema.

■ Corte del suministro eléctrico

- En caso de un corte del suministro eléctrico, todas las operaciones se detienen.
- Para reanudar las operaciones, pulse el botón ON/OFF.

■ La rotación del ventilador de una unidad interior parada

- Mientras que otras unidades interiores funcionan, los ventiladores de las unidades interiores en modo de espera giran durante varios minutos aproximadamente una vez cada hora para proteger las máquinas.

■ Dispositivo de protección (Interruptor de alta presión)

El interruptor de alta presión detiene el aire acondicionado automáticamente cuando se aplica carga excesiva a este. Si el dispositivo de protección se activa, el funcionamiento de la unidad se detiene y la lámpara de operación parpadea. Cuando se activa el dispositivo de protección, el  indicador y el código de comprobación se muestran en el mando a distancia. El dispositivo de protección puede activarse en los siguientes casos:

Durante la refrigeración

- Cuando se bloquea la admisión o la descarga de aire de la unidad exterior.
- Cuando sopla viento fuerte continuamente contra la descarga de aire de la unidad exterior.

Durante la calefacción

- Cuando el polvo o la suciedad se adhiere excesivamente al filtro de aire de la unidad interior.
- Cuando se bloquea la descarga de aire de la unidad Interior.

NOTA

Cuando el dispositivo de protección se active, apague el interruptor de encendido, elimine la causa y reinicie el funcionamiento.

■ Operaciones de refrigeración/calefacción

- Cuando la temperatura exterior está fuera del rango de funcionamiento, la operación de refrigeración o calefacción puede no realizarse para proteger el equipo. En tal caso, aparecerá “”.
- Si la temperatura exterior desciende durante la operación, el ventilador de la unidad exterior puede detenerse.

■ Características de la calefacción

- El aire no sale inmediatamente después de que empieza la calefacción. El aire caliente sale después de 3 a 5 minutos (dependiendo de la temperatura ambiente/exterior), después de que el intercambiador de calor interior se calienta.
- Cuando la temperatura exterior aumenta, la unidad exterior se detendrá.
- Mientras una unidad interior funciona en el modo de calefacción, la unidad exterior suministra refrigerante a las otras unidades interiores que no funcionan. Ahí, el ruido puede provenir de las otras unidades interiores o el exterior de ellas puede calentarse.
- Si la operación del ventilador se realiza mientras la operación de calor se realiza en otra habitación, el ventilador no funciona.

■ Prohibición de la función NFC (etiqueta NFC)

Las comunicaciones NFC están habilitadas en el momento del envío desde la fábrica, pero es posible deshabilitar la prueba con un smartphone.

Si desea información, consulte al distribuidor al que le compró el producto.

9 Consejos para el ahorro de energía y un rendimiento cómodo

Para ahorrar energía y realizar una refrigeración y calefacción confortables

Limpe el filtro de aire a menudo

- Un filtro atascado reduce el rendimiento de la refrigeración / calefacción.

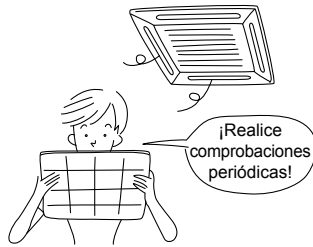

No enfriar/calentar demasiado

⚠ ADVERTENCIA

No se exponga directamente a una corriente de aire frío durante un lapso prolongado y evite el frío excesivo. Si lo hiciera podría deteriorar su estado físico y enfermarse.

- Enfriar / calentar demasiado es malo para la salud. En particular, tenga cuidado con los discapacitados, los ancianos y los niños.



Cierre las ventanas y las puertas

- No deje que el aire frío/caliente se escape de la habitación.

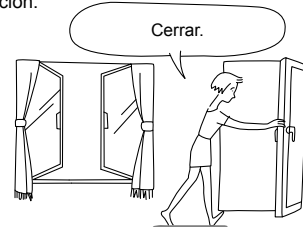

Enfríe / caliente la habitación uniformemente

- Ajuste la dirección del aire con la lama. Exponerse a soplar aire directamente durante mucho tiempo es malo para la salud.

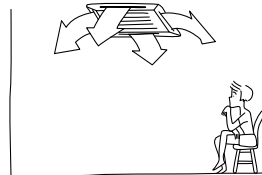

Condiciones de funcionamiento del aparato de aire acondicionado

Para un rendimiento óptimo, utilice el aparato de aire acondicionado de acuerdo con las siguientes condiciones de temperatura:

Operación de refrigeración	Temperatura exterior	: Ta de válvula seca	-10,0°F a 125,0°F (-23,3°C a 52,0°C) *1 *3
	Temperatura ambiente	: Ta de válvula seca : Temperatura de bulbo húmedo	69,8°F a 89,6°F (21,0°C a 32,0°C) 59,0°F a 75,2°F (15,0°C a 24,0°C)
Operación de calefacción	Temperatura exterior	: Temperatura de bulbo húmedo	-22,0°F a 60,0°F (-30,0°C a 15,5°C) Modelo estándar *2 *3
		: Temperatura de bulbo húmedo	-30,0°F a 60,0°F (-34,4°C a 15,5°C) Modelo de temperatura elevada *2 *3
	Temperatura ambiente	: Ta de válvula seca	59,0°F a 82,4°F (15,0°C a 28,0°C)

Si aire acondicionado funciona fuera de las condiciones mencionadas, las funciones de protección de seguridad pueden ser útiles.

*1 Cuando la temperatura exterior sea inferior a 23,0°F (-5,0°C), póngase en contacto con el representante del fabricante para que lo revise.

*2 Si la temperatura está por debajo de los -13,0°F (-25,0°C), póngase en contacto con un representante del fabricante para que lo evalúe.

*3 El funcionamiento simultáneo de refrigeración y calefacción es posible desde 23,0°F (-5°C) hasta 77°F (25°C) de temperatura exterior de bulbo seco.

10 Mantenimiento

⚠ ADVERTENCIA

Para el mantenimiento diario, incluya la limpieza del filtro de aire, asegúrese de preguntar al personal de servicio cualificado, en particular a los siguientes modelos;

- Tipo Casete de 4 Vías
- Tipo Casete Compacto de 4 Vías
- Tipo Casete de 1 Vías
- Tipo Debajo del Techo
- Tipo Presión Estática Media de Conducto Oculto
- Tipo Conducto Oculto, Presión Estática Alta
- Tipo Conducto Delgado

⚠ PRECAUCIÓN

No pulse los botones con las manos mojadas.

De lo contrario, podrían producirse descargas eléctricas.

Limpeza de filtros de aire

- Cuando aparezca el indicador de filtro en el mando a distancia, limpie los filtros de aire.
- Pida al personal de servicio cualificado que limpie los filtros de los modelos que figuran en la advertencia de la parte superior de este capítulo.
- Los filtros de atascados reducen el rendimiento de la refrigeración y de la calefacción.

<Mantenimiento diario>

▼ Limpieza del filtro de aire

- Si en el mando a distancia aparece , realice el mantenimiento del filtro de aire.
- Asegúrese de apagar el aire acondicionado antes de limpiar el filtro de aire y, a continuación, desconecte el interruptor.

1 Extraiga el filtro de aire.

Para obtener más información sobre cómo limpiar el filtro de aire, consulte el Manual de Instalación de cada unidad interior.

- Limpieza con agua o aspiradora
 - Si hay mucha suciedad, limpie el filtro de aire con agua tibia con detergente neutro o agua.
 - Después de limpiarlo con agua, seque el filtro de aire en un lugar a la sombra.
- Monte el filtro de aire.

2 Encienda el interruptor y, a continuación, pulse el botón ENCENDIDO/APAGADO del mando a distancia para iniciar la operación.

3 Después de la limpieza, realice el “Restablecimiento del indicador del filtro”.

⚠ PRECAUCIÓN

No ponga en marcha el aire acondicionado con el filtro de aire desmontado.

▼ Restablecimiento del indicador del filtro

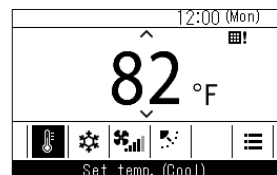

- Si los aires acondicionados están en marcha mientras aparece , se mostrará “Comprobación del filtro”. Pulse un botón de funcionamiento mientras aparezca o déjelo durante al menos 5 segundos y el aviso desaparecerá.

Cuando aparece la marca de verificación del filtro (restablecimiento de la verificación del filtro)

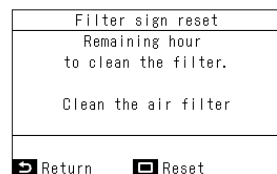

1 En “Menú”, seleccione “Restablecimiento del indicador del filtro” y pulse [Ajustar/Fijar].

2 Pulse [Ajustar/Fijar].

■ Limpiar la unidad interior y el mando a distancia

- Pida al personal de servicio cualificado que limpie las unidades interiores para los modelos que figuran en la advertencia de la parte superior de este capítulo.
- Límpielo con un paño seco y suave. No utilice detergentes ácidos o alcalinos.
- Si está muy manchado, limpie la suciedad con un paño empapado en agua tibia. (No use agua para limpiar el mando a distancia)
- No utilice gasolina, disolvente, polvo para fregar, tela química, etc., ya que pueden causar deformaciones o roturas.



■ Si no se usa durante más de un mes

- Deje el ventilador encendido durante medio día más o menos para secar el interior.
- Encienda la fuente de interruptor principal.
- Limpie el filtro de aire y luego colóquelo.
- Encienda la alimentación.

■ Inspección periódica

- Después de haber sido usado durante un largo periodo de tiempo, las piezas pueden deteriorarse o funcionar mal, o el drenaje puede empeorar, debido al calor, humedad, polvo o uso en general.
- Además del mantenimiento, es recomendable que haga que el distribuidor al que le compró la unidad la revise (se aplicarán cargos) y se ocupe del mantenimiento, etc.

⚠ PRECAUCIÓN

• Realice una limpieza de alta presión para el intercambiador de calor.

Si se utiliza un detergente comercial (un agente limpiador alcalino o ácido fuerte), el tratamiento de la superficie del intercambiador de calor se deteriorará, lo que puede degradar el rendimiento de la autolimpieza. Para más detalles, contacte con nuestro departamento de ventas o con el distribuidor donde compró la unidad.

■ Antes de la temporada de refrigeración

Pida a la persona de servicio cualificada que limpie la bandeja colectora

⚠ PRECAUCIÓN

Limpie la bandeja colectora.

Sin limpiar, la bandeja de drenaje puede llenarse con Residuos, y el agua puede desbordarse en el techo o en el suelo.

Si no planea usar la unidad durante más de 1 mes

- (1) Operar el modo “ventilador”. Ponga en marcha el ventilador durante medio día para secar completamente el interior.
- (2) Detenga el aire acondicionado.
- (3) Apague el interruptor principal. (Modelo de refrigerante R410A) Encienda la fuente de interruptor principal. (Modelo de refrigerante R32)



Comprobaciones antes de funcionar

- (1) Compruebe que los filtros de aire están instalados.
- (2) Compruebe que la descarga o entrada de aire no esté bloqueada.
- (3) Encienda la fuente de interruptor principal.

11 Cuando se encuentran los siguientes síntomas

Compruebe los puntos que se describen a continuación antes de solicitar el servicio de reparación.

	Síntoma	Síntoma
No es un fallo.	Unidad exterior	<ul style="list-style-type: none"> El ventilador de la unidad exterior se detiene automáticamente y realiza la operación de descongelación. La válvula solenoide funciona cuando la operación de descongelación empieza o termina.
	Unidad interior	<ul style="list-style-type: none"> Cuando comienza el funcionamiento, durante o inmediatamente después de que se haya detenido se escucha un sonido como de agua circulando y el sonido de funcionamiento puede ser mayor durante 2 o 3 minutos posteriores al inicio. Son el sonido de flujo del refrigerante o el sonido de drenaje del deshumidificador. Este es el sonido que se genera cuando el intercambiador de calor, etc. se expande y se contrae ligeramente debido al cambio de temperatura. Distintos olores, como los de paredes, alfombras, ropa, cigarrillos o cosméticos, impregnan el aparato de aire acondicionado. ¿La temperatura exterior está fuera del rango de temperatura de operación? Cuando no se puede realizar la operación de enfriamiento porque otra unidad interior realiza la operación de calefacción. Cuando el administrador del aire acondicionado ha fijado la operación en FRIO o CALOR, y se realiza una operación contraria a la operación de ajuste. Al detener el ventilador para evitar que el aire frío sople al iniciar la calefacción. Ya que el refrigerante fluye temporalmente para evitar que el aceite o el refrigerante permanezcan en la unidad interior de reserva, puede oírse el sonido del refrigerante que fluye o el vapor blanco cuando la otra unidad interior funciona en modo Calefacción, y el aire frío en modo Refrigeración puede ser expulsado. El sonido se genera cuando la válvula de expansión funciona cuando se enciende la alimentación. La pantalla LCD puede quedar temporalmente borrosa por la electricidad estática. El funcionamiento intermitente del ventilador con las lamas abiertas se lleva a cabo a veces para el control de la recuperación de refrigerante de la unidad no operada.
	<ul style="list-style-type: none"> Indicación "⊕" se ilumina. Indicación "⊖" se ilumina. Indicación "⊕" se ilumina. El sonido o el aire frío sale de la unidad interior en espera. 	
Compruebe nuevamente.	Se detiene automáticamente.	<ul style="list-style-type: none"> ¿El temporizador está "OFF"? ¿Ha habido un corte del suministro eléctrico? ¿El interruptor de alimentación está desactivado? ¿Se ha quemado el fusible o el interruptor? ¿Se ha operado el dispositivo de protección? (La lámpara de funcionamiento continúa.) ¿El temporizador está "ON"? (La lámpara de funcionamiento continúa.) ¿Frío y Calefacción están seleccionadas simultáneamente? (La indicación "⊕" está iluminada en la pantalla del mando a distancia.) ¿La temperatura exterior está fuera del rango de temperatura de operación?
	No funciona.	<ul style="list-style-type: none"> ¿Son posibles obstrucciones en la entrada o el aire descarga de aire de la unidad exterior? ¿Hay abierta alguna puerta o ventana? ¿Está el filtro obstruido con polvo? ¿Está la lama de descarga de la unidad interior en la posición adecuada? ¿Se ajustó la selección de aire a "Bajo", "Medio" y el modo de funcionamiento a "Ventilador"? ¿La temperatura de configuración es la apropiada? ¿Frío y Calefacción están seleccionadas simultáneamente? (La indicación "⊕" está iluminada en la pantalla del mando a distancia.) ¿La temperatura exterior está fuera del rango de temperatura de operación?
	El aire no se enfría o calienta lo suficiente.	<ul style="list-style-type: none"> ¿Son posibles obstrucciones en la entrada o el aire descarga de aire de la unidad exterior? ¿Hay abierta alguna puerta o ventana? ¿Está el filtro obstruido con polvo? ¿Está la lama de descarga de la unidad interior en la posición adecuada? ¿Se ajustó la selección de aire a "Bajo", "Medio" y el modo de funcionamiento a "Ventilador"? ¿La temperatura de configuración es la apropiada? ¿Frío y Calefacción están seleccionadas simultáneamente? (La indicación "⊕" está iluminada en la pantalla del mando a distancia.) ¿La temperatura exterior está fuera del rango de temperatura de operación?

⚠ PRECAUCIÓN

Si se produce alguna de las siguientes condiciones, apague el interruptor de la fuente de alimentación principal y póngase en contacto inmediatamente con el distribuidor:

- La operación del interruptor no funciona correctamente.
- El fusible principal de energía a menudo se funde, o el disyuntor se activa a menudo.
- Una materia extraña o el agua caen dentro del aire acondicionado.
- Cuando el aire acondicionado no funciona incluso después de que se haya eliminado la causa de la activación del dispositivo de protección.
- Se observa cualquier otra situación no habitual.

■ Confirmación y comprobación

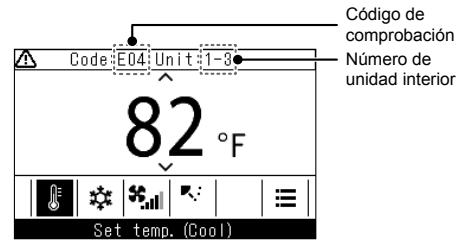

Cuando se produce un problema en el aire acondicionado, el código de comprobación y el número de la unidad interior parpadean en la pantalla del mando a distancia.

* El código de comprobación solo se muestra durante el funcionamiento.

Cuando se muestran el código de comprobación y el número de la unidad interior, al pulsar [5] Volver se abre la pantalla "Comprobación".

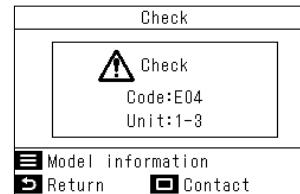

En la pantalla "Comprobación", pulse [Ajustar/Fijar] para mostrar los contactos. Pulse [Menú] para mostrar la "Información del modelo".

■ Información de contactos para reparaciones

Puede buscar información de contactos para reparaciones.

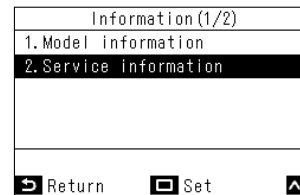

1 En la pantalla de "Información", pulse [↑] y [↓] para seleccionar "Información de servicio técnico", y después pulse [Ajustar/Fijar]

12 Código de aviso

- El código de aviso es una función solo en la comunicación TU2C-LINK.
- Cuando la unidad exterior o interior detecta sus condiciones que requieren precaución o mantenimiento, esta función le avisa para que compruebe sus unidades con la marca de la llave (marca de código de aviso) en el mando a distancia con cable o en la pantalla del controlador central.
- Incluso mientras se muestra la marca de código de aviso, el aire acondicionado puede funcionar normalmente.
- Se pueden emitir un máximo de 10 códigos de notificación simultáneamente en un sistema (línea).

■ Historial de avisos

Muestra los 10 últimos códigos de aviso, y en qué unidad y cuándo se produjeron.

Field setting menu (3/3)			
11. Notice history			
12. Rotation backup			
13. LC Easy monitor			
14. Indoor unit operation			

Return Set AV

Notice history				
	Unit	Code	Date	Time
1.	1-3	101	06/01/2022	01:56
2.	-	-	-	-
3.	-	-	-	-
4.	-	-	-	-

Reset Return AV

NOTA

Los datos del historial de avisos muestran 10 incidencias. Si son más de 10 incidencias, se borran los datos más antiguos.

Borrar el historial de avisos

Notice history	
Reset all notice data.	

No Yes

REQUISITO

Si utiliza 2 mandos a distancia, borre el historial en cada mando.

- 1** Pulse [Menú] para abrir el “Menú”
- 2** Pulse y mantenga [Menú] y [] al mismo tiempo para abrir el “Menú de ajuste de campos”
→Pulse y mantenga durante 4 segundos.
- 3** En la pantalla del “Menú de ajuste de campos”, pulse [] y [] para seleccionar el “Historial de avisos”, y después pulse [Ajustar/Fijar]

- 1** Pulse [Menú] mientras se muestra en la pantalla el “Historial de avisos”
→Se muestra “Restablecer todos los datos de avisos” en la pantalla.
- 2** Pulse [Ajustar/Fijar]

MEMO

.....
.....
.....
.....
.....
.....
.....
.....
.....
.....
.....
.....
.....
.....
.....
.....
.....
.....
.....
.....
.....
.....
.....
.....
.....
.....
.....
.....
.....
.....
.....
.....
.....
.....
.....
.....
.....
.....
.....
.....
.....
.....
.....
.....
.....
.....
.....
.....
.....

.....
.....
.....
.....
.....
.....
.....
.....
.....
.....
.....
.....
.....
.....
.....
.....
.....
.....
.....
.....
.....
.....
.....
.....
.....
.....
.....
.....
.....
.....
.....
.....
.....
.....
.....
.....
.....
.....
.....
.....
.....
.....
.....
.....
.....
.....
.....
.....
.....
.....
.....
.....
.....
.....

Toshiba Carrier (Thailand) Co., Ltd.

144 / 9 Moo 5, Bangkadi Industrial Park, Tivanon Road, Tambol Bangkadi, Amphur Muang, Pathumthani 12000, Thailand



1140902101