

Manuel d'utilisation

TABLE DES MATIÈRES

	PAGE
À PROPOS DE LA SÉCURITÉ.....	2
GÉNÉRAL.....	2
LISTE DE PIÈCES.....	3
BOUTONS DE LA TÉLÉCOMMANDE SANS FIL.....	4
TÉLÉCOMMANDE.....	6
FONCTIONS DE LA TÉLÉCOMMANDE.....	8
ENTRETIEN ET MAINTENANCE.....	11
DÉPANNAGE.....	13

REMARQUE POUR LE PROPRIÉTAIRE DE L'ÉQUIPEMENT :

Veillez lire attentivement ce guide d'utilisation avant d'installer et d'utiliser l'appareil et conservez ce manuel pour référence future.

Pour plus de commodité, veuillez noter les numéros de modèle et de série de votre nouvel équipement dans les espaces prévus à cette fin. Ces informations, ainsi que les données d'installation et les coordonnées du concessionnaire, seront utiles si votre système requiert un entretien ou un service.

INFORMATION SUR L'APPAREIL

Numéro de modèle _____

Numéro de série _____

INFORMATION D'INSTALLATION

Date d'installation _____

COORDONNÉES DU DISTRIBUTEUR

Nom de l'entreprise : _____

Adresse : _____

Numéro de téléphone : _____

Nom du technicien : _____

À PROPOS DE LA SÉCURITÉ

Chaque fois que vous voyez le symbole  dans les manuels, dans les instructions et sur l'appareil, cela signifie qu'il y a un risque de blessures. Il existe trois niveaux de précaution :

1. Le mot **DANGER** indique les plus graves dangers qui provoqueront des blessures graves ou la mort.
2. Le mot **AVERTISSEMENT** indique un danger qui pourrait entraîner des blessures corporelles ou la mort.
3. Le mot **ATTENTION** est utilisé pour identifier des pratiques dangereuses pouvant entraîner des blessures superficielles ou des dommages matériels.

Le mot **REMARQUE** met en évidence des suggestions qui permettront d'améliorer l'installation, la fiabilité ou le fonctionnement.

AVERTISSEMENT

RISQUE DE BLESSURES OU DE MORT OU DE DÉGÂTS MATÉRIELS

Le non-respect de cet avertissement pourrait provoquer des dommages matériels ou causer des blessures graves, voire la mort.

Une mauvaise installation, de mauvais réglages, des modifications inappropriées, un mauvais entretien, une réparation hasardeuse, ou une mauvaise utilisation peuvent provoquer une explosion, un incendie, une électrocution ou d'autres conditions pouvant causer des blessures ou des dommages matériels.

Contactez un installateur qualifié, un atelier de réparation, le distributeur ou la succursale pour obtenir des informations ou de l'aide. L'installateur qualifié ou l'entreprise de service doit impérativement utiliser des trousseaux et des accessoires autorisés par l'usine pour réaliser une modification sur le produit.

Lisez et respectez toutes les instructions et les avertissements, y compris les étiquettes attachées à l'appareil ou expédiées avec lui avant d'utiliser votre nouveau climatiseur.

GÉNÉRAL

Le ventilo-convecteur à cassette offre un confort silencieux et optimal. En plus des fonctions de climatisation et de chauffage, le ventilo-convecteur à cassette, associé à un appareil de condensation extérieur, filtre et déshumidifie l'air d'une pièce pour offrir un confort optimal.

IMPORTANT : Le ventilo-convecteur à cassette doit **seulement** être installé par du personnel autorisé, au moyen de tuyaux et d'accessoires approuvés.

Si vous avez besoin d'une assistance technique, d'un entretien ou de réparations, communiquez avec l'installateur. Le ventilo-convecteur à cassette peut être configuré et géré à partir de la télécommande (fournie). Si vous égarez la télécommande, vous pouvez gérer le système à partir du réglage Auto de l'appareil.

Modes de fonctionnement :

Le ventilo-convecteur à cassette offre cinq modes de fonctionnement :

- **VENTILATION SEULEMENT**
- **AUTO**
- **CHAUFFAGE (modèles avec thermopompe seulement)**
- **COOLING [CLIMATISATION]**
- **DRY [DÉSHUMIDIFICATION]**

VENTILATION SEULEMENT

En mode **FAN ONLY [VENTILATION SEULEMENT]**, le système filtre et fait circuler l'air de la pièce sans en changer la température.

AUTO

En mode **AUTO**, le système refroidit ou réchauffe automatiquement la pièce en fonction du point de consigne sélectionné par l'utilisateur.

REMARQUE : Il est recommandé d'utiliser le mode **AUTO** uniquement dans les applications monozones. L'utilisation du mode de basculement **AUTO** dans les applications multizones peut mettre un appareil intérieur en mode **VEILLE** (indiqué par deux tirets [--] sur l'affichage), ce qui l'éteint jusqu'à ce que tous les appareils intérieurs soient au même mode (**CLIMATISATION** ou **CHAUFFAGE**). Le mode **CHAUFFAGE** est le mode prioritaire du système. Les modes **CHAUFFAGE** et la **CLIMATISATION** ne peuvent pas fonctionner simultanément.

HEATING [CHAUFFAGE]

En mode **HEATING [CHAUFFAGE]**, le système réchauffe et filtre l'air de la pièce.

COOLING [CLIMATISATION]

En mode **COOLING [CLIMATISATION]**, le système refroidit, déshumidifie et filtre l'air de la pièce.

DRY [DÉSHUMIDIFICATION]

En mode **DRY [DÉSHUMIDIFICATION]**, le système déshumidifie, filtre et refroidit légèrement l'air de la pièce. Ce mode priorise la déshumidification de l'air, mais il ne remplace pas un déshumidificateur.

Télécommande sans fil

La télécommande transmet les commandes de configuration et de fonctionnement du système. La commande est dotée d'un écran qui indique l'état actuel du système. La commande peut être fixée sur une surface lorsqu'elle est utilisée avec le support de montage fourni.

Commande à distance filaire (en option)

Reportez-vous au manuel de la télécommande filaire.

Interface de 24 V (en option)

Permet de commander le système sans conduit à l'aide d'un thermostat fabriqué par un tiers.

LISTE DE PIÈCES

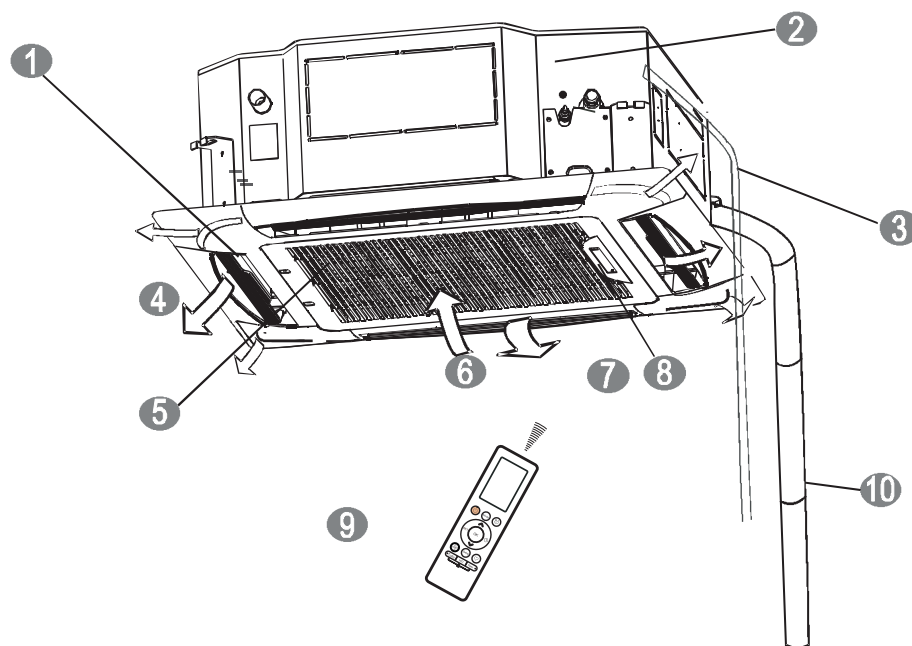
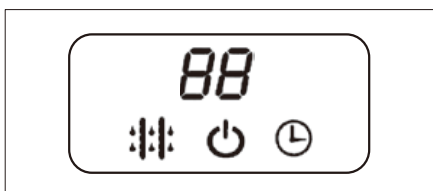

Fig. 1 – Liste de pièces

Tableau 1 – Liste de pièces

PIÈCE N°	NOM DE LA PIÈCE
1	Volet de flux d'air (à la sortie d'air)
2	Pompe de relevage de condensat
3	Tuyau d'évacuation (fourni sur place)
4	Sortie d'air
5	Filtre à air (dans la grille de plafond)
6	Entrée d'air
7	Grille ou panneau de plafond (requis – vendus séparément)
8	Panneau d'affichage
9	Télécommande sans fil
10	Tuyau de frigorigène (fourni sur place)

Panneau d'affichage



88 Indicateur **SELECTED TEMPERATURE (TEMPÉRATURE DE CONSIGNE) ET SELF-DIAGNOSTIC CODES (CODES DE DIAGNOSTIC AUTOMATIQUE)**

Defrost symbol Indicateur **DEFROST (DÉGIVRAGE)**
Cet indicateur s'allume lorsque le serpentin est en mode préchauffage afin d'éviter la production d'un flux d'air froid, ou lorsque l'appareil passe au mode dégivrage.

Power symbol Indicateur **OPERATION (OPÉRATION)**
Cet indicateur clignote une fois par seconde après la mise sous tension et s'allume lorsque l'appareil est sous tension.

Timer symbol Indicateur **TIMER (MINUTERIE)**
Cet indicateur s'allume pendant le fonctionnement de la minuterie.

Fig. 2 – Panneau d'affichage

BOUTONS DE LA TÉLÉCOMMANDE SANS FIL

Veillez prendre le temps de vous familiariser avec la télécommande sans fil avant d'utiliser votre nouveau système.

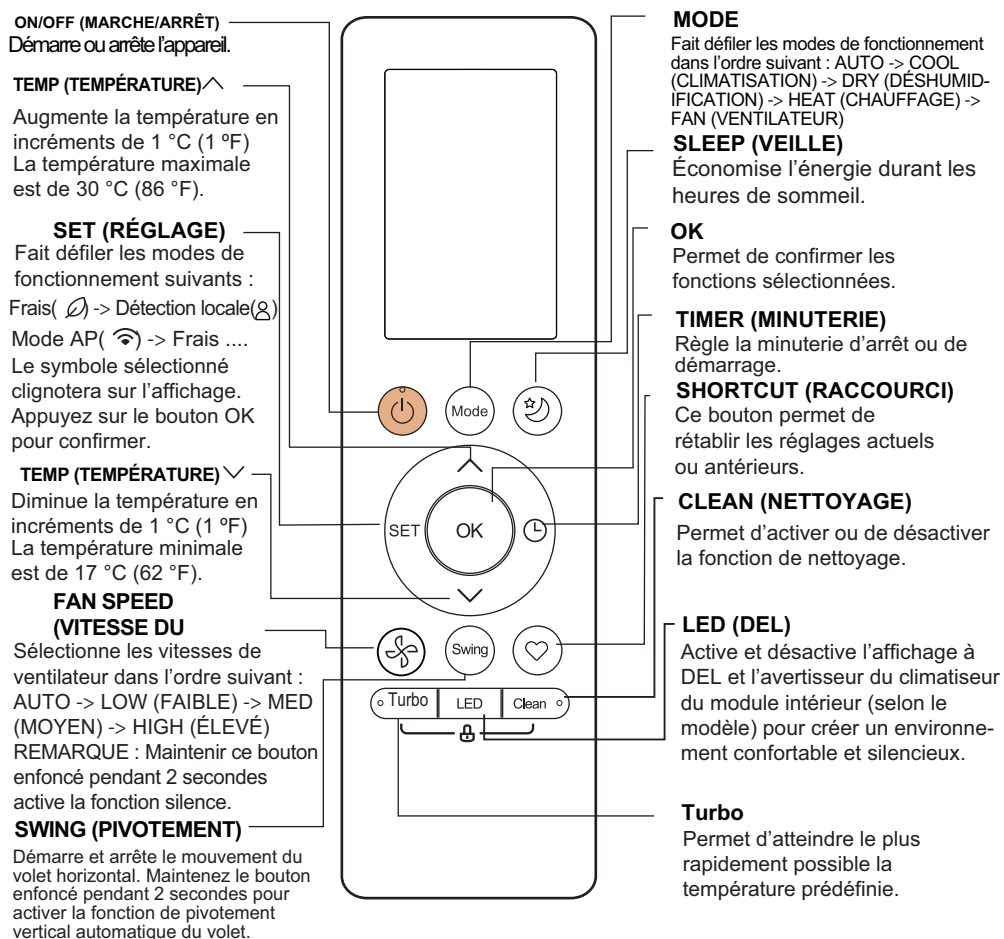

Fig. 3 –Boutons de la télécommande sans fil

REMARQUE : Une nouvelle télécommande est produite depuis la semaine 10 de l'année 2021 (numéro de série 1021V17181). Pour connaître les fonctions avancées, reportez-vous au manuel d'entretien de la télécommande sans fil RG10B(B1)/BGEFU1.

INDICATEURS D'ÉCRAN ACL DE CONTRÔLE DE TÉLÉCOMMANDE SANS FIL

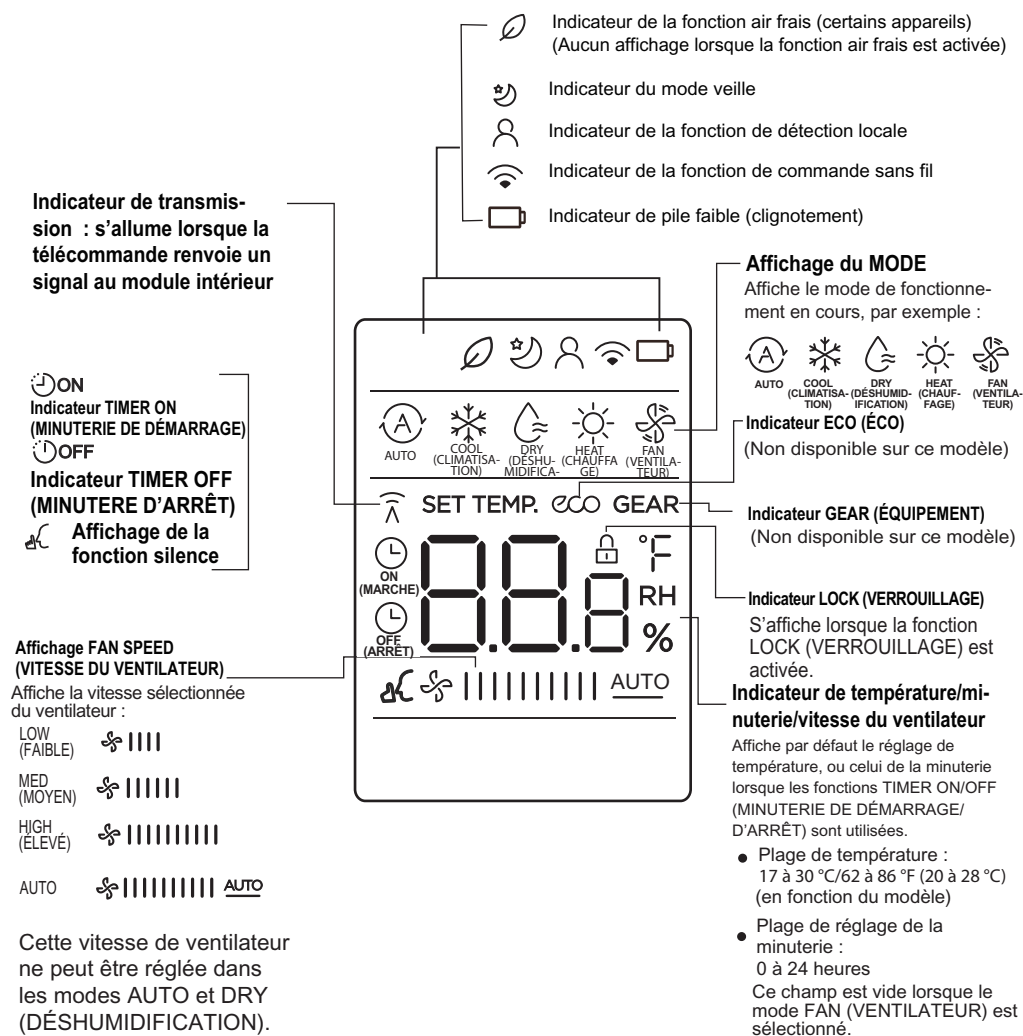

Fig. 4 – Indicateurs de la télécommande sans fil

TÉLÉCOMMANDE



ATTENTION

RISQUE DE DÉTÉRIORATION DES ÉQUIPEMENTS

Le non-respect de cette mise en garde pourrait entraîner des dégâts matériels. Manipulez la télécommande avec soin et évitez de la mouiller.

IMPORTANT: La télécommande permet de commander le module à une distance maximale de 8 m (26 pi) en l'absence d'obstruction. Lorsque vous utilisez la fonction de minuterie, conservez la télécommande à proximité de l'appareil, soit dans un rayon de 8 m (26 pi).

La télécommande peut effectuer les fonctions de base suivantes :

- Mettre le système **sous tension** ou **hors tension**
- Sélectionner un mode de fonctionnement
- Régler la température de consigne de la pièce et la vitesse du ventilateur ;
- Régler l'orientation gauche-droite du flux d'air.

Reportez-vous à la section «BOUTONS DE LA TÉLÉCOMMANDE SANS FIL» à la page 4 pour obtenir une description détaillée de toutes les fonctionnalités de la télécommande.

Installation des piles

Deux piles alcalines AAA de 1,5 V (incluses) sont nécessaires pour le fonctionnement de la télécommande.

Pour installer ou remplacer les piles :

1. Faites glisser le couvercle arrière de la télécommande pour ouvrir le compartiment des piles.
2. Insérez les piles. Respectez les polarités indiquées dans le compartiment des piles.
3. Réinstallez le couvercle du compartiment des piles.

REMARQUES :

1. Lorsque vous remplacez les piles, n'utilisez pas de piles usagées ou des piles d'un type différent. Cela pourrait entraîner des dysfonctionnements. Si vous n'allez pas utiliser la télécommande pendant plusieurs semaines, retirez les piles. Sinon, une fuite des piles risquerait d'endommager la télécommande.
2. Dans les conditions normales d'utilisation, la durée de vie moyenne des piles est d'environ 6 mois.
3. Remplacez les piles lorsque le module intérieur ne produit pas de bip ou si le témoin de transmission ne s'allume pas.
4. Tous les paramètres programmés de la télécommande s'effacent lorsque vous retirez les piles. Après avoir inséré des piles neuves, vous devez reprogrammer la commande.

Fonctionnement de la télécommande – démarrage rapide

REMARQUE : Lorsque vous émettez une commande vers l'appareil à partir de la télécommande, assurez-vous de la pointer vers le côté droit de l'appareil. L'appareil confirme la réception d'une commande en émettant un bip sonore.

1. Mettez l'appareil sous tension en appuyant sur le bouton **ON/OFF** [MARCHE/ARRÊT].

REMARQUE : Si vous préférez utiliser les °C plutôt que les °F (réglage par défaut), appuyez longuement sur les boutons **TEMP** \wedge ou **TEMP** \vee ensemble pendant environ 3 secondes.

2. Sélectionnez le mode souhaité à l'aide du bouton **MODE**.



Fig. 5 – Modes

3. Sélectionnez la température de consigne en pointant la commande vers l'appareil et en appuyant sur les boutons d'augmentation et de réduction de la température de consigne jusqu'à ce que la température souhaitée s'affiche à l'écran.
4. Appuyez sur **FAN** [VENTILATEUR] pour sélectionner la vitesse du ventilateur.

REMARQUE : Si l'appareil fonctionne en mode **DRY** [DÉSHUMIDIFICATION] ou **AUTO**, la vitesse du ventilateur se règle automatiquement et il est impossible de la régler.

5. Réglez l'orientation du flux d'air. Lorsque vous mettez l'appareil en marche, les volets de flux d'air **haut-bas** se placent à la position de chauffage ou de climatisation. Vous pouvez ajuster la position horizontale du volet de flux d'air **haut-bas** en appuyant sur le bouton **DIRECT** ou sélectionner un mouvement de volet continu en maintenant le bouton **SWING** [PIVOTEMENT] enfoncé.

FUNCTIONNEMENT MANUEL

Si la télécommande est perdue, endommagée ou si les piles sont épuisées, vous pouvez utiliser le bouton **MANUAL** (MANUEL) pour régler l'appareil.

Lorsque vous appuyez une fois sur le bouton **MANUAL** (MANUEL), l'appareil passe en mode **AUTO** (chauffage ou climatisation).

Lorsque vous appuyez deux fois sur ce bouton, le système passe au mode **ESSAI** et exécute le mode **CLIMATISATION** pendant 30 minutes (avant de passer au mode **AUTO**). Lorsque vous appuyez trois fois sur ce bouton, le système **s'éteint**.

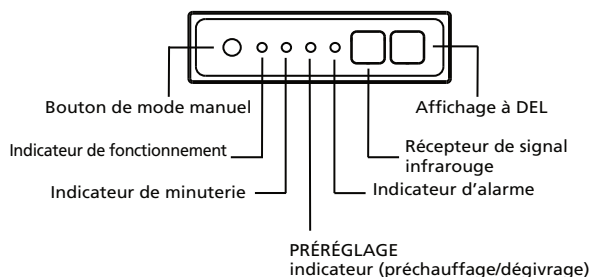

Fig. 6 – Panneau d'affichage

Les réglages de consigne du fonctionnement manuel sont les suivants :

- Point de consigne réglé à l'usine : 24°C (76°F)
- Vitesse du ventilateur : **AUTO**
- 6. Sens de décharge d'air : Point de consigne réglé à l'usine selon le mode de fonctionnement **REFROIDISSEMENT** ou **CHAUFFAGE**.

FONCTIONNEMENT DE BASE DE LA TÉLÉCOMMANDE

Assurez-vous que l'appareil est branché et sous tension avant d'utiliser la télécommande.

Mode COOL [CLIMATISATION]

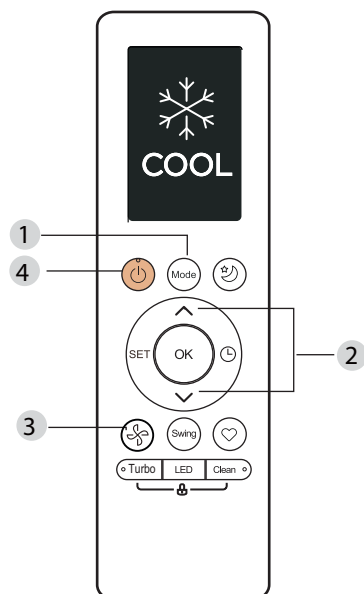

Fig. 7 – Mode COOL [CLIMATISATION]

1. Appuyez sur le bouton **MODE** pour sélectionner le mode **COOL [CLIMATISATION]**.
2. Réglez la température de consigne au moyen des boutons **TEMP ^** ou **TEMP v**.
3. Appuyez sur **FAN [VENTILATEUR]** pour sélectionner la vitesse du ventilateur dans une plage AU*100 %.
4. Appuyez sur le bouton **ON/OFF [MARCHE/ARRÊT]** pour démarrer l'appareil.

Réglage de la température

La plage de température de fonctionnement pour les unités est de 16 à 30 °C (60 à 86 °F)/(20 à 28 °C (68 à 82 °F) (selon le modèle). Vous pouvez augmenter ou abaisser la température de consigne par incréments de 0,5 °C (1 °F).

Mode HEAT [CHAUFFAGE]

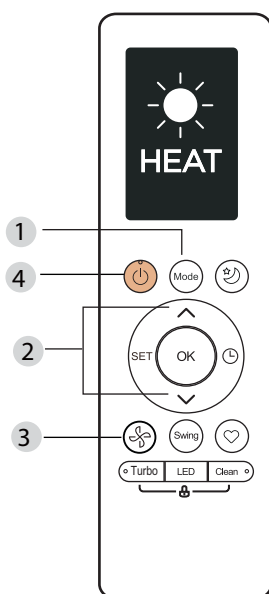

Fig. 8 – Mode HEAT [CHAUFFAGE]

1. Appuyez sur **MODE** pour sélectionner le mode **CHAUFFAGE**.
2. Réglez la température de consigne au moyen des boutons **TEMP ^** ou **TEMP v**.

3. Appuyez sur le bouton **FAN [VENTILATEUR]** pour sélectionner la vitesse du ventilateur dans la plage AU-100 %.

REMARQUE : À mesure que la température extérieure diminue, le rendement de la fonction de CHAUFFAGE de votre appareil peut être réduit. Si c'est le cas, nous recommandons d'utiliser ce climatiseur en combinaison avec d'autres appareils de chauffage.

MODE AUTO

En mode **AUTO**, l'appareil sélectionne automatiquement le mode **COOL [CLIMATISATION]**, **FAN [VENTILATEUR]** ou **HEAT [CHAUFFAGE]** selon la température de consigne.

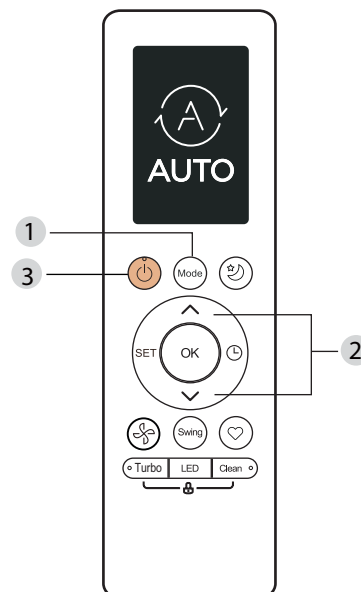

Fig. 9 – MODE AUTO

1. Appuyez sur le bouton **MODE** pour sélectionner **AUTO**.
2. Réglez la température de consigne au moyen des boutons **TEMP ^** ou **TEMP v**.
3. Appuyez sur le bouton **ON/OFF [MARCHE/ARRÊT]** pour démarrer l'appareil.

REMARQUE : La vitesse du VENTILATEUR ne peut pas être réglée en mode automatique.

Mode DRY [DÉSHUMIDIFICATION]

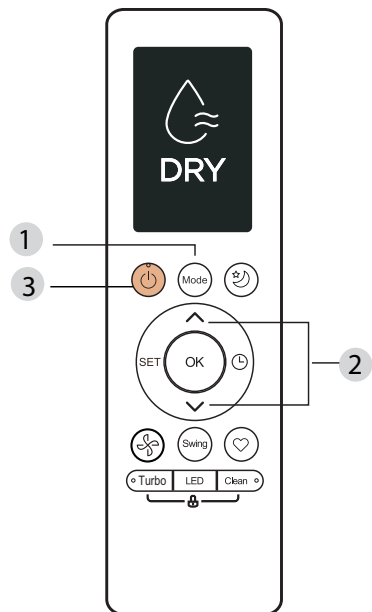

Fig. 10 – Mode DRY [DÉSHUMIDIFICATION]

1. Appuyez sur le bouton **MODE**, puis sélectionnez **DRY [DÉSHUMIDIFICATION]**.
2. Réglez la température de consigne au moyen des boutons **TEMP ^** ou **TEMP v**.
3. Appuyez sur le bouton **ON/OFF [MARCHE/ARRÊT]** pour démarrer l'appareil.

Mode FAN [VENTILATEUR]

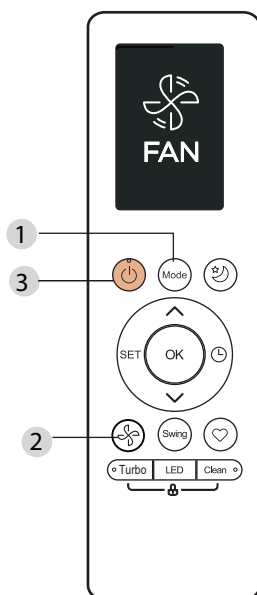

Fig. 11 – Mode FAN [VENTILATEUR]

1. Appuyez sur **MODE**, puis sélectionnez le mode **FAN [VENTILATEUR]**.
2. Appuyez sur le bouton **FAN [VENTILATEUR]** pour sélectionner la vitesse du ventilateur dans la plage AU-100 %.
3. Appuyez sur le bouton **ON/OFF [MARCHE/ARRÊT]** pour démarrer l'appareil.



ATTENTION

RISQUE DE DÉTÉRIORATION DES ÉQUIPEMENTS

Le non-respect de cette mise en garde pourrait entraîner des dégâts matériels. Manipulez la télécommande avec soin et évitez de la mouiller.

FONCTIONS DE LA TÉLÉCOMMANDE

Appuyez sur le bouton ON/OFF

Lorsque le climatiseur n'est pas en marche, la télécommande affiche le point de consigne et le mode les plus récents.

- Appuyez sur le bouton **ON/OFF (MARCHE/ARRÊT)** pour mettre le module en fonction.
 - L'appareil démarre avec le point de consigne et le mode les plus récents.
 - L'indicateur **ON/OFF (MARCHE/ARRÊT)** s'affiche.
- Appuyez sur le bouton **ON/OFF (MARCHE/ARRÊT)** pour arrêter l'appareil.
 - Tous les témoins de l'appareil s'éteignent et la télécommande affiche le point de consigne et le mode.

REMARQUE : Si vous appuyez sur le bouton **ON/OFF (MARCHE/ARRÊT)** trop tôt après un arrêt, le compresseur refuse de démarrer pendant 3 à 4 minutes en raison de la protection inhérente contre les démarrages fréquents du compresseur. L'appareil n'émet un bip que lorsque les signaux sont reçus de façon appropriée.

Sélection du mode de fonctionnement

Utilisez le bouton **OPERATING** (mode de fonctionnement) pour sélectionner un des modes disponibles.

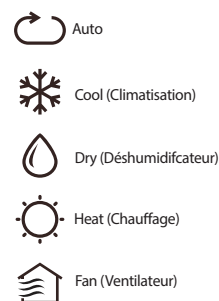

Fig. 12 – Affichage

Réglage de la température de consigne de la pièce

Appuyez sur **TEMP ^** ou **TEMP v** pour augmenter ou baisser la température.

Le module confirme la réception du signal en émettant un bip et la température de consigne indiquée sur l'affichage change en conséquence. Vous pouvez régler la température entre 17 °C (62 °F) et 30 °C (86 °F) par incréments de 1 °C ou 1 °F.

REMARQUE : En mode **CLIMATISATION**, si la température sélectionnée est supérieure à la température de la pièce, le module ne démarre pas. Il en va de même pour le mode **CHAUFFAGE** si la température sélectionnée est inférieure à la température de la pièce.

Sélection de la vitesse du ventilateur

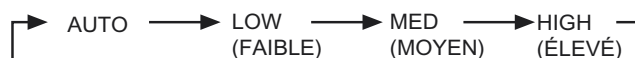

Fig. 13 – Vitesses du ventilateur

Appuyez sur **VENTILATION** pour sélectionner la vitesse du ventilateur.

REMARQUE : Lorsque le module est activé, le ventilateur fonctionne en continu en mode **CLIMATISATION** ou **CHAUFFAGE**. En mode **CHAUFFAGE**, le ventilateur peut ralentir ou s'arrêter dans certaines situations pour éviter le flux d'air froid.

Sélection de la position des volets

Afin d'optimiser le confort, les volets fonctionnent dans une plage prédéfinie.

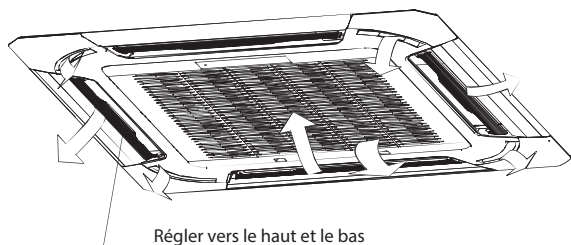

Fig. 14 – Position des volets

Vous pouvez ajuster la position des volets en appuyant sur le bouton **DIRECT** de la télécommande. Vous pouvez régler les volets en mode stationnaire ou en mode mouvement continu en appuyant sur la touche **SWING** (PIVOT). La position des volets est mémorisée dans les paramètres. Par contre, elle est désactivée lorsque l'appareil fonctionne en mode **TURBO** ou **MANUAL** (MANUEL) ou lorsqu'une coupure de courant se produit.

Sens du flux d'air

Appuyez à plusieurs reprises sur le bouton **DIRECT** pour choisir l'une des positions du volet de flux d'air haut-bas. Chaque activation du bouton **DIRECT** fait pivoter les volets de 30 degrés.

REMARQUE : Utilisez toujours la télécommande pour régler la position de volet, sinon un fonctionnement anormal pourrait se produire. Si vous ajustez manuellement le volet horizontal en dehors de sa plage, mettez l'appareil hors tension, puis sous tension de nouveau.

Pivotement automatique

Appuyez sur le bouton **SWING** (PIVOTEMENT) pour faire pivoter automatiquement le volet.

Fonction de minuterie

TIMER ON (pour démarrer l'appareil) et **TIMER OFF** (pour arrêter l'appareil) peuvent être utilisés séparément ou ensemble.

Minuterie de DÉMARRAGE seulement

Cette fonction configure l'appareil pour démarrer automatiquement à l'heure définie.

Vous pouvez régler la fonction **TIMER ON** (MINUTERIE DE DÉMARRAGE) lorsque l'appareil est en marche ou arrêté.

APPAREIL EN MARCHÉ

- Appuyez sur le bouton **TIMER ON** (MINUTERIE DE DÉMARRAGE) pour démarrer la séquence de réglage de l'heure de mise en marche automatique. Le temps réglé est indiqué dans l'affichage de la télécommande. Chaque fois que vous appuyez sur le bouton **TIMER ON** (MINUTERIE DE DÉMARRAGE), l'heure augmente de 30 minutes jusqu'à 10 heures. Elle augmente ensuite de 60 minutes jusqu'à atteindre 24 heures.
- En mode **TIMER ON** (MINUTERIE DE DÉMARRAGE), le témoin de l'appareil s'allume. L'appareil continue de fonctionner à l'heure réglée.

APPAREIL ARRÊTÉ

- Réglez la minuterie suivant la méthode décrite dans la section **APPAREIL EN MARCHÉ**. L'appareil démarre à l'heure réglée.
- Réglez les paramètres du mode **TIMER ON** (MINUTERIE DE DÉMARRAGE) sur 0.0 pour annuler cette option.

Minuterie D'ARRÊT seulement

Cette fonction configure l'appareil pour qu'il s'arrête automatiquement à l'heure souhaitée.

Vous pouvez régler la minuterie lorsque l'appareil est en fonction ou hors fonction.

APPAREIL EN MARCHÉ

- Appuyez sur le bouton **TIMER OFF** (MINUTERIE D'ARRÊT) pour démarrer la séquence de réglage de l'heure d'arrêt automatique. Le temps réglé est indiqué dans l'affichage de la télécommande. Chaque fois que vous appuyez sur le bouton **TIMER OFF** (MINUTERIE D'ARRÊT), l'heure augmente de 30 minutes jusqu'à 10 heures. Elle augmente ensuite de 60 minutes jusqu'à atteindre 24 heures.
- En mode **TIMER OFF** (MINUTERIE D'ARRÊT), le voyant de la minuterie de l'appareil s'allume et l'appareil s'éteint automatiquement à l'heure réglée.

APPAREIL ARRÊTÉ

- Réglez le mode **TIMER** à OFF (ÉTEINT) en suivant la procédure décrite dans la section **APPAREIL EN MARCHÉ**. L'affichage **MINUTERIE** de l'appareil s'allume et l'appareil reste à l'arrêt.
- Réglez les paramètres du mode **TIMER ON** (MINUTERIE DE DÉMARRAGE) sur 0.0 pour annuler cette option.

Minuterie de DÉMARRAGE et minuterie d'ARRÊT

Utilisez les deux fonctions pour programmer la mise en fonction et hors fonction de l'appareil à des heures précises.

APPAREIL ARRÊTÉ

- Réglez le mode **TIMER ON** (MINUTERIE DE DÉMARRAGE) comme décrit précédemment.
- Réglez **TIMER OFF** (MINUTERIE D'ARRÊT) comme décrit précédemment. L'appareil **DÉMARRE** et **S'ARRÊTE** automatiquement aux heures réglées.

APPAREIL EN MARCHÉ

- Réglez le mode **TIMER OFF** (MINUTERIE D'ARRÊT) comme décrit précédemment.
- Réglez le mode **TIMER ON** (MINUTERIE DE DÉMARRAGE) comme décrit précédemment. L'appareil s'arrête automatiquement à l'heure réglée pour le mode **MINUTERIE ARRÊT** et se met en marche à l'heure réglée pour le mode **MINUTERIE DE DÉMARRAGE**.

Mode VEILLE

Le mode **VEILLE** permet d'économiser de l'énergie et ne peut être utilisé que lorsque l'appareil est en mode **CLIMATISATION**, **CHAUFFAGE** ou **AUTO**.

Mode climatisation

- Appuyez sur le bouton **SLEEP** (VEILLE). Après 1 heure, le point de consigne augmente de 1 °C (1,8 °F). Après une autre heure, le point de consigne augmente encore de 1 °C (1,8 °F) et le ventilateur fonctionne à basse vitesse. L'appareil s'éteint 5 heures après le réglage du mode **SLEEP** (VEILLE). Le mode **VEILLE** s'annule si vous appuyez sur le bouton **MODE**, **TEMP**, **FAN** (VENTILATEUR), **TIMER** (MINUTERIE) ou **ON/OFF** (MARCHÉ/ARRÊT) de la télécommande.

Mode HEAT [CHAUFFAGE]

Ce mode fonctionne de la même façon que le mode **CLIMATISATION**, sauf que les points de consigne sont réduits de 1 °C (1,8 °F).

Mode TURBO

Utilisez le mode **TURBO** pour refroidir ou chauffer rapidement une pièce.

- Appuyez sur le bouton **TURBO** (l'appareil émet un bip sonore si cette fonction est prise en charge). Le ventilateur fonctionne à vitesse très élevée. Le mode **TURBO** s'arrête automatiquement 20 minutes après que vous ayez appuyé sur le bouton **TURBO**.

Vous pouvez quitter immédiatement ce mode en appuyant de nouveau sur le bouton **TURBO**. Lorsque vous quittez le mode **TURBO**, l'appareil retourne à son réglage initial.

Mode CLEAN [NETTOYAGE]

Appuyez sur le bouton **CLEAN** (NETTOYAGE) pour activer ou désactiver le mode d'auto nettoyage. Dans ce mode, le climatiseur nettoie et déshumidifie automatiquement l'évaporateur. Le cycle de nettoyage dure 30 minutes, après quoi l'appareil s'éteint automatiquement. Appuyez sur le bouton **CLEAN** (NETTOYAGE) pendant l'activation du cycle pour annuler l'opération et éteindre le module. Ce mode peut être activé uniquement dans les modes **REFROIDISSEMENT** ou **DÉSHUMIDIFICATION**.

Témoin DEL

Appuyez sur le bouton **LED** (DEL) pour allumer ou éteindre l'affichage.

Réinitialisation de la télécommande

Si vous retirez les piles de la télécommande, les réglages en cours s'annulent et la commande retourne aux réglages initiaux et passe en mode **STANDBY** (VEILLE). Appuyez sur **TURBO** pour mettre l'appareil en fonction.

Temporisation

Si vous appuyez sur le bouton **ON/OFF** (MARCHE/ARRÊT) trop tôt après un arrêt, le compresseur refuse de démarrer pendant 3 à 4 minutes en raison de la protection inhérente contre les démarrages fréquents du compresseur. L'appareil n'émet un bip que lorsque les signaux sont reçus de façon appropriée.

Fonctions de chauffage

Si l'appareil est en mode **CHAUFFAGE**, le ventilateur ne démarre pas immédiatement. Le ventilateur démarre seulement après le réchauffage du serpentin afin d'éviter de souffler de l'air froid.

Fonctionnement du mode dégivrage automatique

En mode **HEATING** (CHAUFFAGE), si le serpentin extérieur est givré, les ventilateurs intérieur et extérieur s'arrêtent pendant que le système retire le givre sur le serpentin extérieur. Le système reprend automatiquement son fonctionnement normal lorsque le givre est retiré.

Démarrage automatique

Si une panne de courant se produit pendant le fonctionnement de l'appareil, celui-ci mémorise l'état de fonctionnement et démarre automatiquement avec les mêmes réglages lorsque l'alimentation est rétablie.

⚠ ATTENTION

RISQUE D'ÉLECTROCUTION

Le non-respect de cette mise en garde pourrait entraîner des blessures, voire la mort.
Mettez **toujours** le système hors tension avant toute opération de nettoyage ou d'entretien du système. Désactivez le sectionneur extérieur situé près de l'appareil extérieur. Assurez-vous de débrancher le module intérieur s'il fonctionne sur un sectionneur distinct.

⚠ ATTENTION

RISQUE DE DÉTÉRIORATION DES ÉQUIPEMENTS / DU FONCTIONNEMENT

Le non-respect de cette mise en garde pourrait entraîner des dégâts matériels ou un mauvais fonctionnement de l'appareil. L'utilisation du système avec des filtres à air encrassés pourrait endommager le module intérieur et entraîner une baisse des performances de la climatisation, un fonctionnement intermittent du système et une accumulation de givre sur le serpentin intérieur et griller des fusibles.

Entretien périodique

Nous vous recommandons d'effectuer un entretien périodique pour assurer le bon fonctionnement de l'appareil. Les intervalles d'entretien recommandés peuvent varier en fonction de l'environnement d'installation, par exemple dans les zones poussiéreuses, etc.

Consultez la Tableau 2 à la page 13.

⚠ ATTENTION

RISQUE DE COUPURE

Le non-respect de cette mise en garde pourrait entraîner des blessures corporelles. Les ailettes du serpentin sont très coupantes. Faites preuve de prudence lors du nettoyage. Portez toujours une protection.

Nettoyage du serpentin

Nettoyez le serpentin au début de chaque saison de climatisation ou au besoin. Utilisez un aspirateur ou une longue brosse à soies pour éviter des dommages aux ailettes du serpentin.

Filtres à air

Retirez et nettoyez les filtres à air une fois par mois. Le filtre à air est conçu pour empêcher la poussière ou d'autres particules de pénétrer dans l'appareil. L'efficacité du climatiseur peut diminuer de façon considérable en cas d'obstruction du filtre. Par conséquent, il est recommandé de nettoyer le filtre une fois aux deux semaines lors des périodes d'utilisation prolongée.

- Nettoyez le filtre à air fréquemment si l'appareil est installé dans un endroit poussiéreux.
- Si la poussière accumulée sur le filtre est trop importante pour être nettoyée, remplacez le filtre par un nouveau.

REMARQUE : Si les filtres à air montrent des signes d'usure excessive ou de fissure, ils doivent être remplacés. Communiquez avec votre concessionnaire pour obtenir des filtres de rechange.

1. Ouvrez le registre de retour d'air en appuyant sur les loquets situés vers le centre du registre.

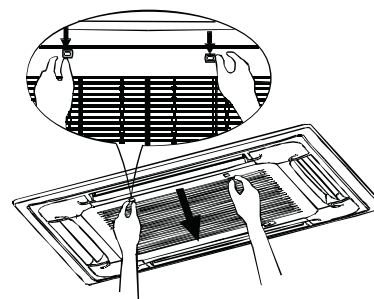

Fig. 15 – Manipulation des loquets du registre

2. Courbez légèrement le filtre pour le retirer.
3. Nettoyez le filtre à l'aspirateur.

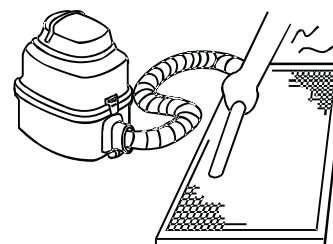

Fig. 16 – Nettoyage du filtre à l'aspirateur

4. Nettoyez le filtre à l'eau chaude.
 - a. Vous pouvez utiliser un aspirateur ou de l'eau pour nettoyer le filtre à air. Si l'accumulation de poussière est excessive, veuillez utiliser une brosse souple et un détergent léger pour nettoyer le filtre.
 - b. Le côté entrée d'air doit être dirigé vers le haut à l'utilisation de l'aspirateur.
 - c. Le côté entrée d'air doit être dirigé vers le bas lors du lavage à l'eau.

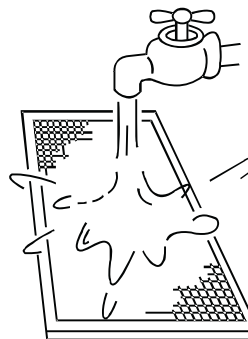

Fig. 17 – Nettoyage du filtre à l'eau chaude

5. Secouez le filtre pour retirer l'excès d'eau et séchez-le soigneusement.
6. Laissez sécher le filtre dans un endroit frais.

⚠ ATTENTION

RISQUE DE DÉTÉRIORATION DES ÉQUIPEMENTS

Ne laissez pas le filtre à air sécher à la lumière directe du soleil ou sous une chaleur ou flamme directe.

7. Remplacez le filtre.
8. Appuyez sur les loquets du registre vers le centre pour les fixer en position, puis fermez le registre de retour d'air.



ATTENTION

Assurez-vous que l'alimentation est coupée avant de nettoyer l'appareil.

Assurez-vous que le câblage est intact et bien raccordé.

Utilisez un linge sec pour essuyer le module intérieur et la télécommande.

Vous pouvez utiliser un linge humide pour nettoyer le module intérieur s'il est très sale.

N'utilisez jamais un linge humide pour nettoyer la télécommande.

N'utilisez pas un chiffon traité aux produits chimiques pour essuyer l'appareil et ne laissez pas de chiffon de ce type reposer sur l'appareil pendant longtemps. Vous pourriez endommager ou tacher la surface.

N'utilisez pas de benzène, de diluant, de poudre à polir ou d'autres solvants similaires pour le nettoyage. Ces produits peuvent fissurer ou déformer le revêtement en plastique.

Entretien après une longue période d'arrêt (au début de la saison)

- Examinez les événements d'entrée et de sortie des modules intérieurs et des appareils extérieurs pour retirer toute obstruction possible.
- Nettoyez les filtres à air de l'intérieur de l'appareil. Reportez-vous à la section «Filtres à air» à la page 11 pour plus de détails sur la procédure, puis assurez-vous d'installer les filtres à air nettoyés dans la même position.
- Mettez l'appareil sous tension au moins 12 heures avant sa mise en service pour assurer un meilleur fonctionnement. L'affichage de la télécommande s'allume dès que l'appareil est sous tension.

Entretien avant une longue période d'arrêt (à la fin de la saison)

- Laissez les modules intérieurs fonctionner en mode ventilation seulement pendant environ la moitié d'une journée pour assécher l'intérieur des appareils.
- Nettoyez les filtres à air et les boîtiers des modules intérieurs. Reportez-vous à la section «Filtres à air» à la page 11 pour obtenir des détails sur la marche à suivre. Assurez-vous d'installer les filtres à air nettoyés dans la même position.



ATTENTION

RISQUE DE DÉTÉRIORATION DES ÉQUIPEMENTS

Le non-respect de cette mise en garde pourrait entraîner des dégâts matériels.

Lors du nettoyage du panneau avant, n'utilisez pas de l'eau à une température supérieure à 40,6 °C (105 °F) et ne versez pas d'eau sur le serpentin du ventilateur. N'utilisez pas des produits abrasifs ou des détergents à base de pétrole, car ils pourraient endommager le panneau avant.

Registre du module intérieur

Pour nettoyer le registre du module intérieur, essuyez l'extérieur au moyen d'un chiffon sec et doux.

Préparation pour un arrêt prolongé

Nettoyez les filtres et réinstallez-les dans l'appareil. Faites fonctionner le module en mode **FAN ONLY [VENTILATEUR SEULEMENT]** pendant 12 heures pour sécher tous les composants internes.

Coupez l'alimentation principale et retirez les piles de la télécommande.

Recommandations concernant le fonctionnement du système

La liste suivante permet d'assurer le bon fonctionnement du système :

- Remplacez les deux piles de la télécommande en même temps.
- Pointez la télécommande vers le panneau d'affichage de l'appareil pour émettre une commande.
- Gardez les portes et les fenêtres fermées pendant que l'appareil fonctionne.
- Communiquez avec un représentant d'entretien agréé si un problème difficile à résoudre survient.
- N'effectuez aucune opération de nettoyage ou d'entretien pendant que l'appareil fonctionne.
- Gardez le panneau d'affichage de l'appareil à l'écart de la lumière directe du soleil et des sources directes de chaleur, car cela pourrait nuire à l'émission des commandes.
- Ne bloquez pas les points d'entrée et de sortie d'air de l'appareil extérieur ou du module intérieur.

Recommandations pour l'économie d'énergie

Les recommandations suivantes ajoutent une plus grande efficacité au système sans conduit :

- Sélectionnez un réglage confortable sur le thermostat et laissez-le fonctionner au réglage choisi. Évitez de hausser ou de baisser le réglage tout le temps.
- Gardez le filtre propre. Des nettoyages fréquents peuvent être nécessaires en fonction de la qualité de l'air intérieur.
- Utilisez des doubles rideaux, des rideaux ou des stores pour empêcher que la lumière du soleil réchauffe la pièce par temps très chaud.
- Limitez les heures de fonctionnement à l'aide de la fonction **TIMER (MINUTERIE)**.
- N'obstruez pas l'entrée d'air du panneau avant.

Mettez la climatisation en marche avant que l'air intérieur devienne trop inconfortable.

Reportez-vous aux tableaux 2 à 3 avant de communiquer avec le

Tableau 2 – Entretien périodique

MODULE INTÉRIEUR	TOUS LES MOIS	TOUS LES 6 MOIS	TOUS LES ANS
Nettoyer le filtre à air*	•	•	•
Changer les piles de la télécommande			•
APPAREIL EXTÉRIEUR	TOUS LES MOIS	TOUS LES 6 MOIS	TOUS LES ANS
Nettoyer le serpentin extérieur à partir de l'extérieur		•	•
Nettoyer le serpentin extérieur à partir de l'intérieur†			•
Souffler de l'air sur les pièces électriques†			•
Vérifier le serrage des raccords électriques†			•
Nettoyer les pales du ventilateur†			•
Vérifier le serrage du ventilateur†			•
Nettoyer les bacs d'évacuation†			•

* Augmentez la fréquence d'entretien dans les zones poussiéreuses.

† L'entretien doit être effectué par du personnel d'entretien qualifié. Reportez-vous au manuel d'installation.

Les problèmes figurant dans le tableau 3 ne constituent pas une anomalie et, dans la plupart des cas, ne font pas l'objet d'une intervention.

Tableau 3 – Dépannage

PROBLÈME	CAUSE POSSIBLE	SOLUTION
L'appareil / le système ne fonctionne pas.	<ul style="list-style-type: none"> Le disjoncteur s'est déclenché ou un fusible a grillé. Panne d'alimentation. Les voyants de diagnostic s'allument.* La tension est trop faible. 	<ul style="list-style-type: none"> Réinitialisez le disjoncteur ou remplacez le fusible par le fusible de rechange spécifié. Redémarrez l'appareil lorsque l'alimentation est rétablie. Appelez votre représentant d'entretien. Appelez votre représentant d'entretien.
La climatisation ne fonctionne pas de façon appropriée.	<ul style="list-style-type: none"> Le filtre est obstrué par de la poussière. La température n'est pas réglée de façon appropriée. Une porte ou une fenêtre est ouverte. L'appareil extérieur est obstrué. La vitesse du ventilateur est trop faible. L'appareil fonctionne en mode FAN [VENTILATEUR] au lieu de COOL [CLIMATISATION]. 	<ul style="list-style-type: none"> Nettoyez le filtre à air. Vérifiez la température et réinitialisez au besoin. Fermez la fenêtre ou la porte. Retirez l'obstruction. Modifiez la sélection de vitesse du ventilateur. Changez le mode de fonctionnement à COOL (CLIMATISATION) ou réinitialisez l'appareil.
Le chauffage ne fonctionne pas de façon appropriée.	<ul style="list-style-type: none"> Le filtre est obstrué par de la poussière. Le réglage de température est trop bas. Une porte ou une fenêtre est ouverte. L'appareil extérieur est obstrué. 	<ul style="list-style-type: none"> Nettoyez le filtre à air. Vérifiez la température et réinitialisez au besoin. Fermez la fenêtre ou la porte. Retirez l'obstruction.
L'appareil s'arrête pendant le fonctionnement	<ul style="list-style-type: none"> La minuterie d'arrêt ne fonctionne pas correctement. Les voyants de diagnostic s'allument.* 	<ul style="list-style-type: none"> Redémarrez le mode de fonctionnement. Appelez votre représentant d'entretien.

*Les voyants de diagnostic sont une combinaison de voyants qui s'allument dans la zone d'affichage de l'appareil. Ils sont une combinaison des voyants que vous voyez pendant le fonctionnement normal.

