

# TOSHIBA

## AIR CONDITIONER (SPLIT TYPE) Owner's Manual



1128950202 - 1

### Indoor Unit

Model name: \_\_\_\_\_

Concealed Duct Type

**RAV-SM122BTP-UL**  
**RAV-SM182BTP-UL**  
**RAV-SM242BTP-UL**  
**RAV-SM302BTP-UL**  
**RAV-SM362BTP-UL**  
**RAV-SM422BTP-UL**  
**RAV-SM482BTP-UL**

For commercial use  
Pour usage commercial  
Para uso comercial

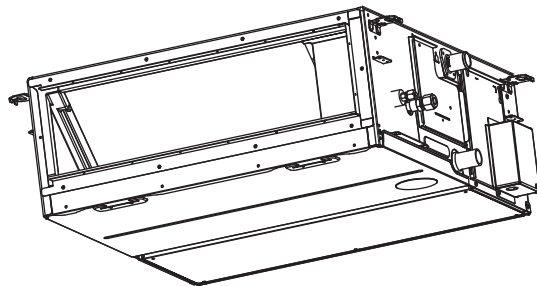

Owner's Manual	1	English
Manuel du propriétaire	16	Français
Manual del propietario	31	Español

**Original instruction**

**ADOPTION OF NEW REFRIGERANT**

This Air Conditioner uses R410A an environmentally friendly refrigerant.

According to UL 60335-1

This appliance is not intended for use by persons (including children) with reduced physical, sensory or mental capabilities, or lack of experience and knowledge, unless they have been given supervision or instruction concerning use of the appliance by a person responsible for their safety.  
Children should be supervised to ensure that they do not play with the appliance.

**Contents**

1	Precautions for safety .....	3
2	Part names .....	7
3	Wired remote controller .....	8
4	Operation .....	9
5	Off reminder timer .....	11
6	Energy saving .....	12
7	Maintenance .....	13
8	Troubleshooting.....	14
9	Operations and performance.....	15
10	Installation.....	15

Thank you for purchasing this Toshiba air conditioner.  
Please read carefully through these instructions that contain important information and ensure that you understand them.  
After reading these instructions, be sure to keep them in a safe place together with the Installation Manual supplied with your product.



**Generic Denomination: Air Conditioner**

**Definition of Qualified Installer or Qualified Service Person**

The air conditioner must be installed, maintained, repaired and removed by a qualified installer or qualified service person. When any of these jobs is to be done, ask a qualified installer or qualified service person to do them for you. A qualified installer or qualified service person is an agent who has the qualifications and knowledge described in the table below.





Agent	Qualifications and knowledge which the agent must have
Qualified installer	<ul style="list-style-type: none"> <li>The qualified installer is a person who installs, maintains, relocates and removes the air conditioners made by Toshiba Carrier Corporation. He or she has been trained to install, maintain, relocate and remove the air conditioners made by Toshiba Carrier Corporation or, alternatively, he or she has been instructed in such operations by an individual or individuals who have been trained and is thus thoroughly acquainted with the knowledge related to these operations.</li> <li>The qualified installer who is allowed to do the electrical work involved in installation, relocation and removal has the qualifications pertaining to this electrical work as stipulated by the local laws and regulations, and he or she is a person who has been trained in matters relating to electrical work on the air conditioners made by Toshiba Carrier Corporation or, alternatively, he or she has been instructed in such matters by an individual or individuals who have been trained and is thus thoroughly acquainted with the knowledge related to this work.</li> <li>The qualified installer who is allowed to do the refrigerant handling and piping work involved in installation, relocation and removal has the qualifications pertaining to this refrigerant handling and piping work as stipulated by the local laws and regulations, and he or she is a person who has been trained in matters relating to refrigerant handling and piping work on the air conditioners made by Toshiba Carrier Corporation or, alternatively, he or she has been instructed in such matters by an individual or individuals who have been trained and is thus thoroughly acquainted with the knowledge related to this work.</li> <li>The qualified installer who is allowed to work at heights has been trained in matters relating to working at heights with the air conditioners made by Toshiba Carrier Corporation or, alternatively, he or she has been instructed in such matters by an individual or individuals who have been trained and is thus thoroughly acquainted with the knowledge related to this work.</li> </ul>
Qualified service person	<ul style="list-style-type: none"> <li>The qualified service person is a person who installs, repairs, maintains, relocates and removes the air conditioners made by Toshiba Carrier Corporation. He or she has been trained to install, repair, maintain, relocate and remove the air conditioners made by Toshiba Carrier Corporation or, alternatively, he or she has been instructed in such operations by an individual or individuals who have been trained and is thus thoroughly acquainted with the knowledge related to these operations.</li> <li>The qualified service person who is allowed to do the electrical work involved in installation, repair, relocation and removal has the qualifications pertaining to this electrical work as stipulated by the local laws and regulations, and he or she is a person who has been trained in matters relating to electrical work on the air conditioners made by Toshiba Carrier Corporation or, alternatively, he or she has been instructed in such matters by an individual or individuals who have been trained and is thus thoroughly acquainted with the knowledge related to this work.</li> <li>The qualified service person who is allowed to do the refrigerant handling and piping work involved in installation, repair, relocation and removal has the qualifications pertaining to this refrigerant handling and piping work as stipulated by the local laws and regulations, and he or she is a person who has been trained in matters relating to refrigerant handling and piping work on the air conditioners made by Toshiba Carrier Corporation or, alternatively, he or she has been instructed in such matters by an individual or individuals who have been trained and is thus thoroughly acquainted with the knowledge related to this work.</li> <li>The qualified service person who is allowed to work at heights has been trained in matters relating to working at heights with the air conditioners made by Toshiba Carrier Corporation or, alternatively, he or she has been instructed in such matters by an individual or individuals who have been trained and is thus thoroughly acquainted with the knowledge related to this work.</li> </ul>

These safety cautions describe important matters concerning safety to prevent injury to users or other people and damages to property. Please read through this manual after understanding the contents below (meanings of indications), and be sure to follow the description.

Indication	Meaning of Indication
 <b>WARNING</b>	Text set off in this manner indicates that failure to adhere to the directions in the warning could result in serious bodily harm (*1) or loss of life if the product is handled improperly.
 <b>CAUTION</b>	Text set off in this manner indicates that failure to adhere to the directions in the caution could result in slight injury (*2) or damage (*3) to property if the product is handled improperly.

- \*1: Serious bodily harm indicates loss of eyesight, injury, burns, electric shock, bone fracture, poisoning, and other injuries which leave aftereffect and require hospitalization or long-term treatment as an outpatient.
- \*2: Slight injury indicates injury, burns, electric shock, and other injuries which do not require hospitalization or longterm treatment as an outpatient.
- \*3: Damage to property indicates damage extending to buildings, household effects, domestic livestock, and pets.

■ Warning indications on the air conditioner unit

Warning indication	Description		
 <table border="1"> <tr> <td><b>WARNING</b></td> </tr> <tr> <td><b>ELECTRICAL SHOCK HAZARD</b> Disconnect all remote electric power supplies before servicing.</td> </tr> </table>	<b>WARNING</b>	<b>ELECTRICAL SHOCK HAZARD</b> Disconnect all remote electric power supplies before servicing.	<p><b>WARNING</b></p> <p><b>ELECTRICAL SHOCK HAZARD</b> Disconnect all remote electric power supplies before servicing.</p>
<b>WARNING</b>			
<b>ELECTRICAL SHOCK HAZARD</b> Disconnect all remote electric power supplies before servicing.			
 <table border="1"> <tr> <td><b>WARNING</b></td> </tr> <tr> <td>Moving parts. Do not operate unit with grille removed. Stop the unit before the servicing.</td> </tr> </table>	<b>WARNING</b>	Moving parts. Do not operate unit with grille removed. Stop the unit before the servicing.	<p><b>WARNING</b></p> <p>Moving parts. Do not operate unit with grille removed. Stop the unit before the servicing.</p>
<b>WARNING</b>			
Moving parts. Do not operate unit with grille removed. Stop the unit before the servicing.			
 <table border="1"> <tr> <td><b>CAUTION</b></td> </tr> <tr> <td>High temperature parts. You might get burned when removing this panel.</td> </tr> </table>	<b>CAUTION</b>	High temperature parts. You might get burned when removing this panel.	<p><b>CAUTION</b></p> <p>High temperature parts. You might get burned when removing this panel.</p>
<b>CAUTION</b>			
High temperature parts. You might get burned when removing this panel.			
 <table border="1"> <tr> <td><b>CAUTION</b></td> </tr> <tr> <td>Do not touch the aluminum fins of the unit. Doing so may result in injury.</td> </tr> </table>	<b>CAUTION</b>	Do not touch the aluminum fins of the unit. Doing so may result in injury.	<p><b>CAUTION</b></p> <p>Do not touch the aluminium fins of the unit. Doing so may result in injury.</p>
<b>CAUTION</b>			
Do not touch the aluminum fins of the unit. Doing so may result in injury.			
 <table border="1"> <tr> <td><b>CAUTION</b></td> </tr> <tr> <td><b>BURST HAZARD</b> Open the service valves before the operation, otherwise there might be the burst.</td> </tr> </table>	<b>CAUTION</b>	<b>BURST HAZARD</b> Open the service valves before the operation, otherwise there might be the burst.	<p><b>CAUTION</b></p> <p><b>BURST HAZARD</b> Open the service valves before the operation, to avoid unnecessary pressure built up which could lead to explosion.</p>
<b>CAUTION</b>			
<b>BURST HAZARD</b> Open the service valves before the operation, otherwise there might be the burst.			

# 1 Precautions for safety

The manufacturer shall not assume any liability for the damage caused by not observing the description of this manual.

## WARNING

### General

- Carefully read Owner's Manual before starting the air conditioner. There are many important things to keep in mind for daily operation.
- Ask for installation to be performed by the dealer or a professional. Only a qualified installer is able to install an air conditioner. If a non-qualified person installs an air conditioner, it may result in problems such as fire, electric shock, injury, water leakage, noise and vibration.
- Do not use any refrigerant different from the one specified for complement or replacement. Otherwise, abnormally high pressure may be generated in the refrigeration cycle, which may result in a failure or explosion of the product or an injury to your body.
- Places where the operation sound of the outdoor unit may cause a disturbance. (Especially at the boundary line with a neighbour, install the air conditioner while considering the noise.)
- This appliance is intended to be used by expert or trained users in shops, in light industry, or for commercial use by lay persons.

### Transportation and storage

- To transport the air conditioner, wear shoes with protective toe caps, protective gloves, and other protective clothing.
- To transport the air conditioner, do not take hold of the bands around the packing carton. You may injure yourself if the bands should break.
- Before stacking the packing cartons for storage or transportation, heed the precautions written on the packing cartons. Failure to heed the precautions may cause the stack to collapse.

- The air conditioner must be transported in stable condition. If any part of the product broken, contact your dealer.
- When the air conditioner must be transported by hand, carry it by two or more people.

### Installation

- Only a qualified installer or qualified service person is allowed to carry out the electrical work of the air conditioner. Under no circumstances must this work be done by an unqualified individual since failure to carry out the work properly may result in electric shocks and / or electrical leaks.
- After the installation work has been completed, have the installer explain about the circuit breaker positions. In the event that trouble has occurred in the air conditioner, set the circuit breaker to the OFF position, and contact a service person.
- If the unit is installed in a small room, take appropriate measures to prevent the refrigerant from exceeding the limit concentration even if it leaks. Consult the dealer from whom you purchased the air conditioner when you implement the measures. Accumulation of highly concentrated refrigerant may cause an oxygen deficiency accident.
- Do not install the air conditioner in a location that may be subject to a risk of exposure to a combustible gas. If a combustible gas leaks and becomes concentrated around the unit, a fire may occur.
- Use the company-specified products for the separately purchased parts. Use of non-specified products may result in fire, electric shock, water leakage or other trouble. Have the installation performed by a professional.
- Confirm that grounding is performed correctly.

### Operation

- Before opening the electrical control box cover of the indoor unit or service panel of the outdoor unit, set the circuit breaker to the OFF position. Failure to set the circuit breaker to the OFF position may result in electric shocks through contact with the interior parts. Only a qualified installer or qualified service person is allowed to remove the electrical control box cover of the indoor unit or service panel of the outdoor unit and do the work required.
- Inside the air conditioner are high-voltage areas and rotating parts. Due to the danger of electric shocks or of your fingers or physical objects becoming trapped in the rotating parts, do not remove service panel of the outdoor unit. When work involving the removal of these parts is required, contact a qualified installer or a qualified service person.
- Do not move or repair any unit by yourself. Since there is high voltage inside the unit, you may get electric shock when removing the cover and main unit.
- Use of a stand more than 19.7" (50 cm) high to clean the filter of the indoor unit or to carry out other such jobs constitutes working at heights. Due to the danger of falling off the stand and injuring yourself while working at heights, this kind of work should not be done by unqualified individuals. When this kind of work must be carried out, do not do it yourself but ask a qualified installer or a qualified service person to do it for you.
- Do not touch the aluminum fin of the outdoor unit. You may injure yourself if you do so. If the fin must be touched, do not touch it yourself but contact a qualified installer or a qualified service person.
- Do not climb onto or place objects on top of the outdoor unit. You may fall or the objects may fall off of the outdoor unit and result in injury.
- Do not place any combustion appliance in a place where it is directly exposed to the wind of air conditioner, otherwise it may cause imperfect combustion.

- When the air conditioner is operated with a combustion appliance in the same place, ventilate the room sufficiently. Poor ventilation causes oxygen shortage.
- When the air conditioner is used in a closed room, sufficiently ventilate the room. Poor ventilation causes oxygen shortage.
- Do not expose your body to cool air directly for a long time and do not cool yourself excessively. Doing so may result in deteriorated physical condition and ill health.
- Do not insert your finger or a stick into the air intake or discharge. Doing so may result injury as the fan is rotating at high speed inside the unit.
- Consult the shop where you purchased the air conditioner if air conditioning (cooling and heating) is not performed properly as a refrigerant leakage may be the cause. Confirm the repair details with a qualified service person when the repair includes additional charging of the refrigerant.
- Stop running the air conditioner and turn off the breaker before cleaning. Otherwise, injury may result as the fan is rotating at high speed inside the unit.

### Repairs

- If there is any kind of trouble (such as when an error display has appeared, there is a smell of burning, abnormal sounds are heard, the air conditioner fails to cool or heat or water is leaking) has occurred in the air conditioner, do not touch the air conditioner yourself but set the circuit breaker to the OFF position, and contact a qualified service person. Take steps to ensure that the power will not be turned on (by marking "out of service" near the circuit breaker, for instance) until qualified service person arrives. Continuing to use the air conditioner in the trouble status may cause mechanical problems to escalate or result in electric shocks or other trouble.

- If the fan guard is damaged, do not approach the outdoor unit but set the circuit breaker to the OFF position, and contact a qualified service person to have the repairs done. Do not set the circuit breaker to the ON position until the repairs are completed.
- If there is a danger of the indoor unit's falling, do not approach the indoor unit but set the circuit breaker to the OFF position, and contact a qualified installer or a qualified service person to refit the unit. Do not set the circuit breaker to the ON position until the unit has been refitted.
- If there is a danger of the outdoor unit's toppling over, do not approach the outdoor unit but set the circuit breaker to the OFF position, and contact a qualified installer or a qualified service person to have the improvements or refitting done. Do not set the circuit breaker to the ON position until the improvements or refitting is completed.
- Do not modify the products. Do not also disassemble or modify the parts. It may cause a fire, electric shock or injury.

### Relocation

- When the air conditioner is to be relocated, do not relocate it yourself but contact a qualified installer or a qualified service person. Failure to relocate the air conditioner properly may result in electric shocks and / or a fire.

---

## **⚠ CAUTION**

---

### **To disconnect the appliance from the mains supply.**

- This appliance must be connected to the mains by means of a switch with a contact separation of at least **0.1" (3 mm)**.

### **The installation fuse (all types can be used) must be used for the power supply line of this air conditioner.**

### **Installation**

- Certainly lay the drain hose for perfect draining. Improper drainage may cause flooding in the house and getting furniture wet.
- Connect the air conditioner to an exclusive power supply of the rated voltage, otherwise the unit may break down or cause a fire.
- Confirm that the outdoor unit are fixed on the base. Otherwise, falling down of the units or other accidents may occur.

### **Operation**









- Do not use this air conditioner for special purpose such as preserving food, precision instruments, art objects, breeding animals, car, vessel.
- Do not touch any switches with wet finger, otherwise you may get an electric shock.
- If the air conditioner will not be used for a considerably long time, turn off the main switch or the circuit breaker, for safety.
- To make the air conditioner operate in its original performance, operate it within the range of the operating temperature specified in the instructions. Otherwise it may cause a malfunction, or water leak from the unit.
- Prevent any liquid from falling into the remote controller. Do not spill juice, water or any kind of liquid.
- Do not wash the air conditioner. Doing so may result in electric shock.
- Check whether the installation base and other equipment have become deteriorated after being used for a long time. Leaving them such condition may result in the unit's falling down and causing injury.

- Do not leave flammable sprays or other flammable materials near the air conditioner, and do not spray flammable aerosol directly to the air conditioner. They may catch fire.
- Stop running the air conditioner and turn off the breaker before cleaning. Otherwise, injury may result as the fan is rotating at high speed inside the unit.
- Ask for cleaning of the air conditioner to be performed by the dealer. Cleaning the air conditioner in an improper manner may cause damage to plastic parts, insulation failure of electric parts or other parts, and result in a malfunction. In the worst case, it may result in water leakage, electric shock, smoke emission or fire.
- Do not put a water container such as a vase on the unit. Water intrusion into the unit may occur and it may cause deterioration of electric insulation and result in electric shock.

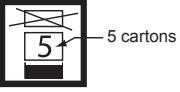

■ Information on the transportation, handling and storage of the carton

◆ Examples of indication on the carton

Symbol	Description	Symbol	Description
	Keep dry		Do not drop
	Fragile		Do not lay down
	Stacking height (6 cartons can be stacked in this case)		Do not walk on this carton
	This side up		Do not step
	Handle with care		

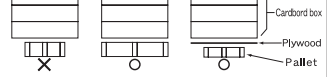
Other cautions	Description
 <div style="border: 1px solid black; padding: 5px; width: fit-content;"> <p><b>Caution</b></p> <p>Injury possibility. Don't handle with packing band, or may get injured in case of broken band.</p> </div>	<p><b>CAUTION</b></p> <p>Injury possibility. Don't handle with packing band, or may get injured in case of broken band.</p>
<p><b>Stacking notice.</b></p> <p>In case that cardboard boxes protrude out of pallet when stacking, lay a 10mm thick plywood over the pallet.</p> 	<p><b>Stacking notice.</b></p> <p>In case that cardboard boxes protrude out of pallet when stacking. Lay a 0.4" (10 mm) thick plywood over the pallet.</p>

## 2 Part names

■ Indoor unit

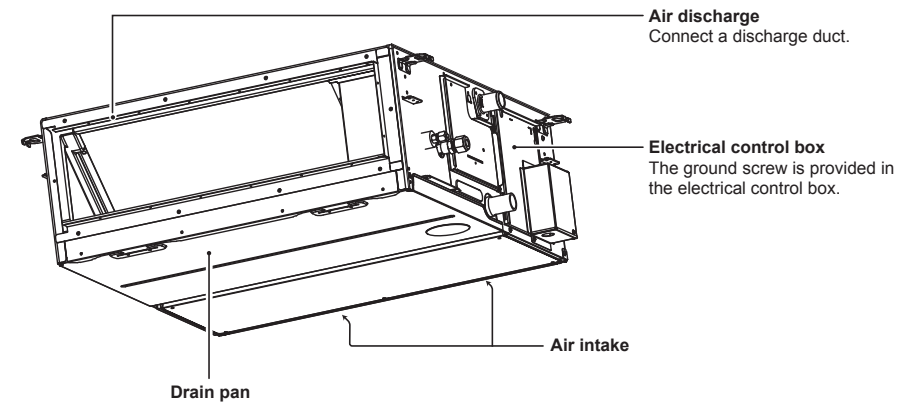

■ Outdoor unit (The design varies depending on the outdoor unit. The following illustration shows an example.)

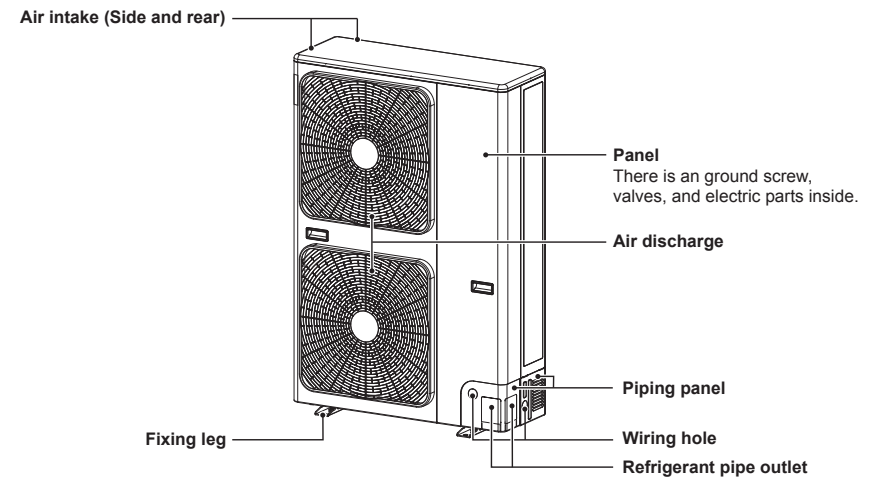



# 3 Wired remote controller

This remote controller can control the operation of up to 8 indoor units.

## ■ Before Use

Operate the remote control according to the following procedure when it is used for the first time or when the settings are changed. Pushing the [ON/OFF] button starts running the air conditioning unit with the settings made on the remote control from the next time.

### Preparation

Turn on the circuit breaker.

- "Setting" appears on the display of the remote control when the power is turned on.
- \* When the power is turned on, it takes about 5 minutes before the remote control becomes operable. This is not a malfunction.

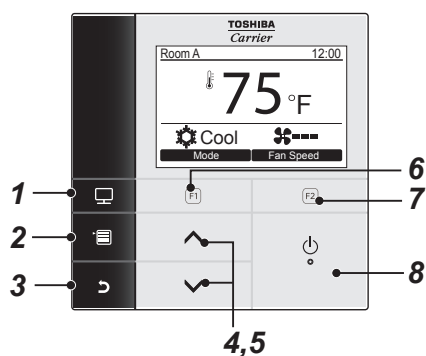

- |   |   |
|---|---|
| <p><b>1</b> [MONITOR] button<br/>Displays the monitoring screen.</p> <p><b>2</b> [MENU] button<br/>Displays the menu screen.</p> <p><b>3</b> [CANCEL] button<br/>Functions as indicated on the screen, such as returning to the previous menu screen.</p> <p><b>4</b> [▲ ▲] button<br/>During normal operation: adjusts the temperature.<br/>On the menu screen: selects a menu item.</p> | <p><b>5</b> [▼ ▼] button<br/>During normal operation: adjusts the temperature.<br/>On the menu screen: selects a menu item.</p> <p><b>6</b> [F1] button<br/>Varies its function according to the setting screen.</p> <p><b>7</b> [F2] button<br/>Varies its function according to the setting screen.</p> <p><b>8</b> [ON/OFF] button</p> |
|---|---|

## Switching between the normal display and detailed display

Push and hold the [CANCEL] button and [MONITOR] button at the same time for more than 4 seconds to switch the display mode.

The normal display mode is selected as a factory default setting.

### Normal display mode (factory default)

(\*1)

- Energy saving icon**
  - Displayed when performing the power saving operation of the air conditioner.
- Soft cooling icon**
  - Shows the air conditioner is performing the soft cooling operation.
- Saving icon**
  - Displayed when performing operation by suppressing excessive heating or excessive cooling through automatic correction of the temperature set point.

### Detailed display mode

(\*1)

Icons appear on the screen when the detailed display mode is selected.

\*1 • The "Preparing to heat" icon appears when the heating operation starts or when defrosting operation. The indoor fan stops or the operation becomes the blowing operation when it is displayed.

- It may be displayed depending on the model when "Preparing to operate" is displayed.

▼ Icon list

	Shows the Energy saving operation is activated.		Shows a timer function is activated.
	Shows the remote control sensor is activated. (*2)		Shows the Louver lock is activated.
	Shows the Night operation is activated.		Shows the setting of the louver.
	Shows the central control device prohibits the use of the remote control.		Shows the filter needs to be cleaned.
	Shows the saving operation is activated.		Shows soft cooling is activated.
			Shows operation switching control is in progress.

\*2 Normally the temperature sensor of the indoor unit senses the temperature. The temperature around the remote control can also be sensed. For details, contact the dealer where you purchased the air conditioner. \* Do not use the function when the air conditioner is controlled in a group.

▼ Ventilation icon list

Ventilation icons appear on the display only when a ventilation unit is connected.

	Automatic mode		24-hour ventilation mode
	Bypass mode		Nighttime heat purge mode
	Total heat exchange mode		

# 4 Operation

## ■ Running operation

\* Some operation modes are not available depending on the type of indoor unit.

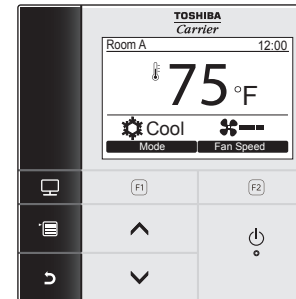

- 1 Push the [ ON/OFF] button to start running.
- 2 Push the “ Mode Mode” [ F1] button to select the operation mode.  
→ The operation mode changes as follows each time the button is pushed.



- 3 Push the [ ON/OFF] button to stop running.

## ■ Changing the fan speed

\* The available fan speeds vary depending on the indoor unit connected.



- 1 Push the “ Fan speed Fan speed” [ F2] button to select the fan speed.  
→ The fan speed changes as follows each time the button is pushed.

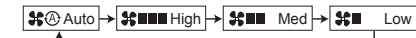

When the remote control is used in combination with an indoor unit that supports 5 speeds, each push of the “ Fan speed Fan speed” [ F2] button changes the fan speed display.



- “ ” appears on the display when the connected indoor unit is not equipped with the fan speed.
- “ ” is not available when “Fan” is selected as the operation mode.

## ■ Changing the temperature

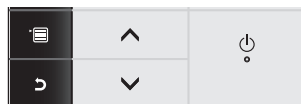

**1** Push the [ ] / [ ] button to adjust the temperature.

- Push the [ ] button to raise the temperature setting, push the [ ] button to lower it.
- Refer to “Set temp. range limit” for the temperature range available. (page 31)
- The temperature cannot be adjusted when “Fan” is selected as the operation mode.

### ▼ When dual automatic mode

In dual set point setting, the temperature set point of individual cooling and heating can be set to adjust the indoor temperature.

Thermo.OFF for temperature range between the temperature set points for cooling and heating. If you wish to use the dual automatic mode, ask your dealer to set the setting.

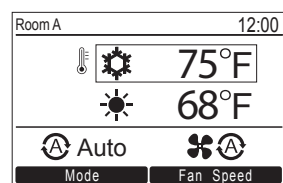

**1** Push the [ ] / [ ] button to switch to the display shown on the left.

**2** To set the cooling temperature set point, push [Cool] and adjust the setting with [ ] / [ ].

A box will surround [ Cool] and [Temperature set point]. To set the heating temperature set point, push [Heat] and adjust the setting with [ ] / [ ].

A box will surround [ Heat] and [Temperature set point].

→ Push [ MENU] to confirm the settings and return to the normal display.

→ Push [ CANCEL] to cancel the settings and return to the normal display.

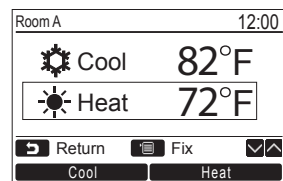
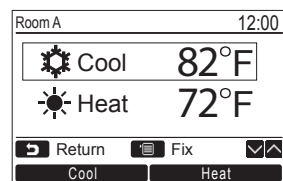

### NOTE

**When connecting to an air conditioning control system which does not support dual set point**

- The temperature set point, a value half the heating temperature and Cooling temperature set point will be displayed.
- When temperature setting has been changed by the unsupported controller, the cooling temperature set point and heating temperature set point displayed on the dual set point screen will be set automatically.
- For details, contact the dealer where you purchased the air conditioner.

## ■ 46°F (8°C) operation (For object pre-heating)

The air conditioner can control the heating temperature to about 46°F (8°C) in the heating mode.

**The 46°F (8°C) heating operation requires settings with the wired remote controller. Ask the installer or dealer for the settings according to the installation manual of the indoor unit.**

### Start

1. Set the displayed temperature to 64°F in the heating mode by pushing TEMP. button.
2. Set the displayed temperature to 46°F by pushing TEMP. button for at least 4 seconds

### Stop

1. Set the displayed temperature to 64°F by pushing TEMP. button.
  - The air conditioner returns to the normal HEAT mode. Select a desired temperature and operation mode.

### NOTE

- The discharged air temperature is lower than that in the normal heating operation.
- The room temperature may not be heated evenly depending on the remote controller installation location.
- The room temperature may not reach 46°F depending on the room size or the installation conditions.
- Setting for fan speed is available during the 46°F heating operation.

The 46°F heating operation is cancelled in the following cases.

- When operation is stopped with button.
- When another operation mode is selected with button.
- When temperature setting or operation mode is changed or operation is started / stopped by the wireless remote controller or the central control remote controller.
- When this operation mode is used, observe proper operating hours and periodic maintenance by service staff is recommended.

# 5 Off reminder timer

## ■ Off reminder timer

### Before setting

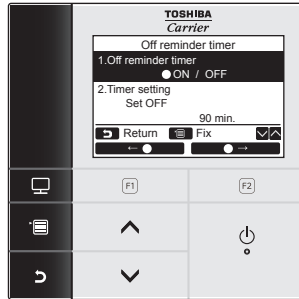

- 1 Push the [ ] / [ ] button to select "4. Off reminder timer" on the menu screen, then push the " Set" [ F2] button.

### Off reminder timer

Set the length of time until the air conditioner stops automatically.

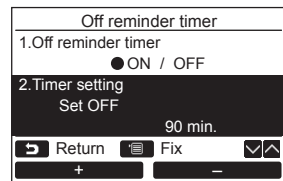
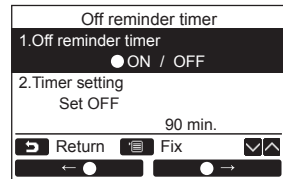

- 1 Push the [ ] / [ ] button to select "1. Off reminder timer".
- 2 Push the " ← " [ F1] button.  
→ Push the " → " [ F2] button to turn off the Off reminder timer.
- 3 Push the [ ] / [ ] button to select "2. Timer setting".
- 4 Push the " + " [ F1] / " - " [ F2] button to set the time.  
→ The time can be set at 10 minutes intervals.
- 5 Push the [ MENU] button.  
→ The screen returns to the menu screen.

### NOTE

- The air conditioner stops running after the specified time has elapsed.

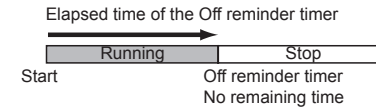

- "⊙" appears on the detailed display when the Off reminder timer is used.
- The Off reminder timer does not work in the following cases:
  - When the Off reminder timer is deactivated
  - When an error has occurred
  - While the test operation is in progress
  - While setting the functions
  - When the central control is used (when the run and stop operation is prohibited)
- The Off reminder timer cannot be set on the Follower remote control when the dual remote control system is used.
- The time of Off reminder timer can be set within the range from 30 minutes to 240 minutes.
- Push the [ CANCEL] button to stop the setting procedure. No setting has been made and the screen returns to the menu screen.

## 6 Energy saving

Set for the energy saving operation: Energy saving operation, Set temp. range limit, Return back and Saving operation.

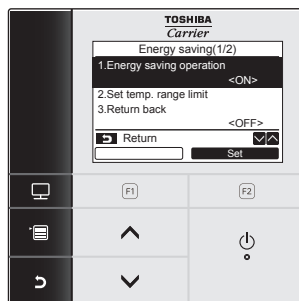

- 1 Push the [ ] / [ ] button to select "9. Energy saving" on the menu screen, then push the "Set" [ ] button.
- 2 Push the [ ] / [ ] button to select the item to set.
- 3 Push the "Set" [ ] button.

Item	Function
1. Energy saving operation	Perform the power saving operation of the air conditioner.
2. Set temp. range limit	Set the temperature range limit of the remote control operation.
3. Return back	Set the function that changes the temperature back to the specified temperature automatically if the temperature has been changed on the remote control.
4. Saving operation	Performs operation by suppressing excessive heating or excessive cooling through automatic correction of the temperature set point. * "No function" is displayed in the case of a model for which the saving operation cannot be set.

### CAUTION

Refer to the Owner's Manual supplied with the air conditioner about "Energy saving operation", "Saving operation".

### Energy saving operation

Set for the power saving operation of the air conditioner.

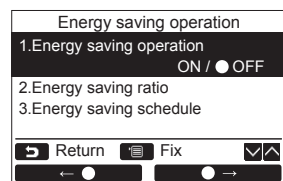

- 1 Push the [ ] / [ ] button to select "1. Energy saving operation" on the "Energy saving" screen.
- 2 To start the Energy saving operation:  
After setting "2. Energy saving ratio" and "3. Energy saving schedule", push the "ON" [ ] button to select "ON", then push the [ ] button.  
To stop the Energy saving operation:  
Push the "OFF" [ ] button to select "OFF", then push the [ ] button.

### Energy saving ratio

Carry out the setting operation while the indoor unit is stopped. (Turn off the air conditioning unit before starting the setting operation.)

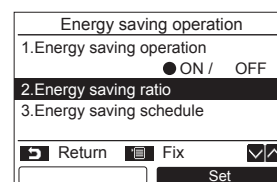

- 1 Push the [ ] / [ ] button to select "2. Energy saving ratio" on the "Energy saving operation" screen, then push the "Set" [ ] button.

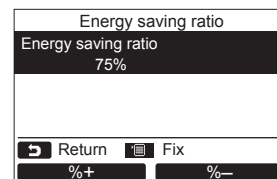

- 2 Push the "%+" [ ] / "%-" [ ] button to set the value.  
→ The Energy saving ratio can be set within the range from 50% to 100% by 1%. The lower the value is set, the higher the power saving effect becomes.
- 3 Push the [ ] button.  
→ "Setting" appears on the screen, then the screen returns to the "Energy saving operation" screen.

### NOTE

- Cooling / heating performance may be reduced a little because its power is saved during the Energy saving operation.
- "ON" appears on the display when the Energy saving operation is activated.
- The Energy saving operation cannot be set on the Follower remote control when the dual remote control system is used.
- The remote control may not be used for setting the Energy saving operation depending on the settings of the central control remote control or the outdoor unit.
- The Energy saving schedule operation is not available when the clock display is blinking (the clock has not been adjusted).

# 7 Maintenance

Turn off the power before maintenance.

## ⚠ CAUTION

**Do not operate the unit with wet hands.**  
Doing so may result in electric shocks.

### ■ Daily maintenance

Wipe the remote control with a dry, soft cloth. Using water to clean the remote control may result in a malfunction.

### ■ Cleaning the air filter

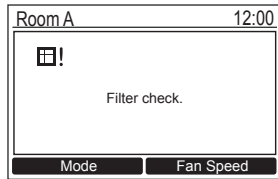

- “Filter check” is displayed on the screen if you start running the air conditioner when “” (filter sign) appears on the detailed display. Push one of the operation buttons to erase the message or wait for more than 5 seconds until the message disappears.

## NOTE

For environmental conservation, it is strongly recommended that the indoor and outdoor units of the air conditioner in use be cleaned and maintained regularly to ensure efficient operation of the air conditioner. When the air conditioner is operated for a long time, periodic maintenance (once a year) is recommended. Furthermore, regularly check the outdoor unit for rust and scratches, and remove them or apply rustproof treatment, if necessary.

As a general rule, when an indoor unit is operated for 8 hours or more daily, clean the indoor unit and outdoor unit at least once every 3 months. Ask a professional for this cleaning / maintenance work. Such maintenance can extend the life of the product though it involves the owner's expense. Failure to clean the indoor and outdoor units regularly will result in poor performance, freezing, water leakage, and even compressor failure.

### ▼ Maintenance List

Part	Unit	Check (visual / auditory)	Maintenance
Heat exchanger	Indoor / outdoor	Dust / dirt clogging, scratches	Wash the heat exchanger when it is clogged.
Fan motor	Indoor / outdoor	Sound	Take appropriate measures when abnormal sound is generated.
Filter	Indoor	Dust / dirt, breakage	<ul style="list-style-type: none"> <li>• Wash the filter with water when it is contaminated.</li> <li>• Replace it when it is damaged.</li> </ul>
Fan	Indoor	<ul style="list-style-type: none"> <li>• Vibration, balance</li> <li>• Dust / dirt, appearance</li> </ul>	<ul style="list-style-type: none"> <li>• Replace the fan when vibration or balance is terrible.</li> <li>• Brush or wash the fan when it is contaminated.</li> </ul>
Air intake / discharge grilles	Indoor / outdoor	Dust / dirt, scratches	Fix or replace them when they are deformed or damaged.
Drain pan	Indoor	Dust / dirt clogging, drain contamination	Clean the drain pan and check the downward slope for smooth drainage.
Exterior	outdoor	<ul style="list-style-type: none"> <li>• Rust, peeling of insulator</li> <li>• Peeling / lift of coat</li> </ul>	Apply repair coating.

## 8 Troubleshooting

Check the points described below before requesting repair.

	Symptom	Cause
It is not a failure.	Outdoor unit <ul style="list-style-type: none"> <li>White, misty, cold air or water comes out</li> <li>Sometimes the noise of air leaking is heard.</li> <li>A noise is heard when the power is turned on.</li> </ul>	<ul style="list-style-type: none"> <li>The fan of the outdoor unit is automatically stopped and defrosting is performed.</li> <li>The solenoid valve works when defrosting starts or stops.</li> <li>The outdoor unit is preparing for running.</li> </ul>
	Indoor unit <ul style="list-style-type: none"> <li>Sometimes a swishing is heard.</li> <li>A clacking sound is heard.</li> <li>Discharged air smells unusual.</li> </ul>	<ul style="list-style-type: none"> <li>When the unit starts running, during operation, or immediately after the unit stops running, a sound such as water flowing may be heard, or the operation sound may become louder for a couple of minutes immediately after the unit starts running. This is the sound of the refrigerant flowing or the dehumidifier draining.</li> <li>This is a sound generated when the heat exchanger or other part expands and contracts slightly due to temperature change.</li> <li>Various smells from the walls, carpet, clothes, cigarette, cosmetics or other things adhere to the air conditioner.</li> </ul>
	<ul style="list-style-type: none"> <li>The unit does not run.</li> </ul>	<ul style="list-style-type: none"> <li>Has a blackout occurred?</li> <li>Has the circuit breaker blown?</li> <li>Has the protective device been activated? (The operation indicator and <math>\text{⏏}</math> on the remote controller are blinking.)</li> </ul>
Check again.	The room does not cool down.	<ul style="list-style-type: none"> <li>Is the air intake or discharge of the outdoor unit clogged?</li> <li>Is a door or window open?</li> <li>Is the air filter clogged with dust?</li> <li>Is the air volume set to "LOW"? Or is the operation mode set to "FAN"?</li> <li>Is the setup temperature appropriate?</li> </ul>

If there is something unusual even after checking the above, stop running the unit, turn off the circuit breaker, and inform the dealer where you purchased the product of the product number and symptom. Do not attempt to repair the unit by yourself as doing so is dangerous. If the check indicator (e.g.  $\text{E0}$ ,  $\text{F0}$ ,  $\text{H0}$ ) is displayed on the remote controller LCD, inform the dealer of its content as well.

If any of the following occur, stop running the unit immediately, turn off the circuit breaker, and contact the dealer where you purchased the product.

- The switch does not work properly.
- The circuit breaker often blows out.
- You unintentionally put a foreign object or water inside.
- The unit cannot be run even after the cause of the protective device activation is removed.
- Other unusual conditions are found.

## Confirmation and check

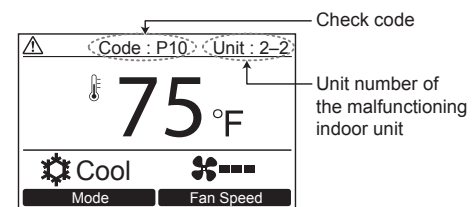

Check code

Unit number of the malfunctioning indoor unit

When an error has occurred in the air conditioner, the check code and the unit number of the indoor unit appear on the display of the remote control.

\* The check code appears only while the unit is running.

Push the [MONITOR] button or [CANCEL] button to display the check information screen.

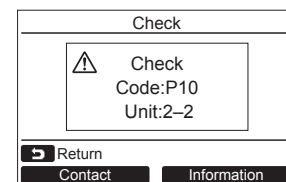

While the check information screen appears: Push the "Contact" button [F1] to display the contact number for service. Push the "Information" button [F2] to display the model name and serial number of the unit.

EN



## 9 Operations and performance

### ▼ Check before running

- Check whether the ground wire is cut or disconnected.
- Check whether the air filter is installed.
- Turn on the circuit breaker 12 hours or more before starting operation.

### ▼ 3 minutes protection function

3-minutes protection function prevents the air conditioner from starting for initial 3 minutes after the main power switch / circuit breaker is turned on for restarting the air conditioner.

### ▼ Power failure

Power failure during operation will stop the unit completely.

- To restart the operation, push the ON / OFF button on the remote controller.
- Lightning or a wireless car telephone operating nearby may cause the unit to malfunction. Turn off the main power switch or circuit breaker and then turn them on again. Push the ON / OFF button on the remote controller to restart.

### ▼ Defrosting operation

If the outdoor unit is frosted during the heating operation, defrosting starts automatically (for approximately 2 to 10 minutes) to maintain the heating capacity.

- The fans in both indoor and outdoor units will stop during the defrosting operation.
- During the defrosting operation, the defrosted water will be drained from the bottom plate of the outdoor unit.

### ▼ Heating capacity

In the heating operation, the heat is absorbed from the outside and brought into the room. This way of heating is called heat pump system. When the outside temperature is too low, it is recommended to use another heating apparatus in combination with the air conditioner.

### ▼ Air conditioner operating conditions

For proper performance, operate the air conditioner under the following temperature conditions

Cooling operation	Outdoor temperature : 5°F to 115°F (Dry bulb temp.)
	Room temperature : 70°F to 90°F (Dry bulb temp.), 59°F to 75°F (Wet bulb temp.)
	<b>[CAUTION]</b> Room relative humidity – less than 80%. If the air conditioner operates in excess of this figure, the surface of the air conditioner may cause dewing.
Heating operation	Outdoor temperature : -13°F to 59°F (Wet bulb temp.)
	Room temperature : 59°F to 86°F (Dry bulb temp.)

If air conditioner is used outside of the above conditions, safety protection may work.

## 10 Installation

### Do not install the air conditioner in the following places

- Do not install the air conditioner in any place within 39.4" (1 m) from a TV, stereo, or radio set. If the unit is installed in such place, noise transmitted from the air conditioner affects the operation of these appliances.
- Do not install the air conditioner near a high frequency appliance (such as sewing machine or massager for business use), otherwise the air conditioner may malfunction.
- Places where iron or other metal dust is present. If iron or other metal dust adheres to or collects on the interior of the air conditioner, it may spontaneously combust and start a fire.
- Do not install the air conditioner in a humid or oily place, or in a place where steam, soot, or corrosive gas is generated.
- Do not install the air conditioner in a salty place such as seaside area.
- Do not install the air conditioner in a place where a great deal of machine oil is used.
- Do not install the air conditioner in a place where it is usually exposed to strong wind such as in seaside area.
- Do not install the air conditioner in a place where sulfurous gas generated such as in a spa.
- Do not install the air conditioner in a vessel or mobile crane.
- Do not install the air conditioner in an acidic or alkaline atmosphere (in a hot-spring area or near a chemicals factory, or in a place subject to combustion emissions). Corrosion may be generated on the aluminum fin and copper pipe of the heat exchanger.
- Do not install the air conditioner near an obstacle (such as air vent, lighting equipment) that disturbs discharge air. (Turbulent airflow may reduce the performance or disable devices.)
- Do not use the air conditioner for special purposes such as preserving food, precision instruments, or art objects, or where breeding animals or growing plants are kept. (This may degrade the quality of preserved materials.)
- Do not install the air conditioner over an object that must not get wet. (Condensation may drop from the indoor unit at a humidity of 80% or more or when the drain port is clogged.)
- Do not install the air conditioner in a place where an organic solvent is used.
- Do not install the air conditioner near a door or window subject to humid outside air. Condensation may form on the air conditioner.
- Do not install the air conditioner in a place where special spray is used frequently.

### Be careful with noise or vibrations

- Do not install the air conditioner in a place where noise by outdoor unit or hot air from its air discharge annoys your neighbours.
- Install the air conditioner on a solid and stable foundation so that it prevents transmission of resonating, operation noise and vibration.
- If one indoor unit is operating, some sound may be audible from other indoor units that are not operating.

## Instruction d'origine

### ADOPTION DU NOUVEAU REFRIGERANT

Ce climatiseur utilise le R410A qui est un réfrigérant écologique

Conforme UL 60335-1

Cet appareil n'est pas conçu pour être utilisé par des personnes (y compris les enfants) aux capacités physiques, sensorielles ou mentales diminuées, ou manquant d'expérience ou de connaissances, sauf si une personne responsable de leur sécurité leur a expliqué le fonctionnement de l'appareil et les garde sous surveillance.

Les enfants doivent être surveillés afin de garantir qu'ils ne jouent pas avec l'appareil.

## Sommaire

1	Précautions relatives à la sécurité.....	18
2	Noms des pièces .....	22
3	Télécommande avec fil .....	23
4	Fonctionnement.....	24
5	Minuterie de rappel d'arrêt.....	26
6	Économie d'énergie.....	27
7	Entretien .....	28
8	Dépannage .....	29
9	Fonctions et performances.....	30
10	Installation.....	30

Nous vous remercions d'avoir acheté ce climatiseur Toshiba.  
Lisez attentivement ces instructions qui contiennent des informations importantes et assurez-vous de les comprendre.  
Après lecture de ces instructions, veuillez les garder en lieu sûr avec le Manuel d'installation fournis avec votre produit.



**Dénomination générale : Climatiseur**

**Définition d'installateur qualifié ou de personne d'entretien qualifiée**

Le climatiseur doit être installé, entretenu, réparé ou enlevé par un installateur qualifié ou une personne d'entretien qualifiée. Lorsqu'un de ces travaux doit être réalisé, demandez à un installateur qualifié ou à une personne d'entretien qualifiée de le faire pour vous. Un installateur qualifié ou une personne d'entretien qualifiée est un agent qui possède les qualifications et les connaissances décrites dans le tableau ci-dessous.





Agent	Qualifications et connaissances que l'agent doit avoir
Installateur qualifié	<ul style="list-style-type: none"> <li>L'installateur qualifié est une personne qui installe, entretient, déplace et enlève les climatiseurs fabriqués par Toshiba Carrier Corporation. Il ou elle a été formé(e) pour installer, entretenir, déplacer et enlever les climatiseurs fabriqués par Toshiba Carrier Corporation ou, alternativement, il ou elle a été formé(e) pour de telles opérations par un individu ou des individus qui a été formé et est, par conséquent, informé des connaissances relatives à ces opérations.</li> <li>L'installateur qualifié qui est autorisé à effectuer les tâches électriques incluses dans l'installation, le déplacement et l'enlèvement possède les qualifications relatives à ce travail électrique conformément aux réglementations et à la législation locales, et il ou elle est une personne qui a été formée dans des matières relatives au travail électrique sur les climatiseurs fabriqués par Toshiba Carrier Corporation ou, alternativement, il ou elle a été formé dans de telles matières par un ou des individus qui ont été entraînés et sont, par conséquent, totalement informés avec la connaissance relative à ce travail.</li> <li>L'installateur qualifié qui est autorisé à manipuler le réfrigérant et à effectuer des travaux de plomberie inclus dans l'installation, le déplacement et l'enlèvement possède les qualifications relatives à cette manipulation de réfrigérant et à cette réalisation de travaux de plomberie conformément aux réglementations et à la législation locales, et il ou elle est une personne qui a été formée dans des matières relatives à la manipulation du réfrigérant et à la réalisation des travaux de plomberie sur les climatiseurs fabriqués par Toshiba Carrier Corporation ou, alternativement, il ou elle a été formé dans de telles matières par un ou des individus qui ont été entraînés et sont, par conséquent, totalement informés avec la connaissance relative à ce travail.</li> <li>L'installateur qualifié qui est autorisé à travailler en hauteur a été formé dans des matières relatives à des travaux en hauteur avec les climatiseurs fabriqués avec Toshiba Carrier Corporation ou, alternativement, il ou elle a été formé dans de telles matières par un ou des individus qui ont été formés et, sont, par conséquent, totalement informés des connaissances relatives à ce travail.</li> </ul>
Personne d'entretien qualifiée	<ul style="list-style-type: none"> <li>La personne d'entretien qualifiée est une personne qui installe, répare, entretient, déplace et enlève les climatiseurs fabriqués par Toshiba Carrier Corporation. Il ou elle a été formé(e) pour installer, réparer, entretenir, déplacer et enlever les climatiseurs fabriqués par Toshiba Carrier Corporation ou, alternativement, il ou elle a été formé(e) pour de telles opérations par un individu ou des individus qui a été formé et est, par conséquent, informé des connaissances relatives à ces opérations.</li> <li>La personne d'entretien qualifiée qui est autorisée à effectuer les tâches électriques incluses dans l'installation, la réparation, le déplacement et l'enlèvement possède les qualifications relatives à ce travail électrique conformément aux réglementations et à la législation locales, et il ou elle est une personne qui a été formée dans des matières relatives au travail électrique sur les climatiseurs fabriqués par Toshiba Carrier Corporation ou, alternativement, il ou elle a été formé dans de telles matières par un ou des individus qui ont été entraînés et sont, par conséquent, totalement informés avec la connaissance relative à ce travail.</li> <li>La personne d'entretien qualifiée qui est autorisée à manipuler le réfrigérant et à effectuer des travaux de plomberie inclus dans l'installation, la réparation, le déplacement et l'enlèvement possède les qualifications relatives à cette manipulation de réfrigérant et à cette réalisation de travaux de plomberie conformément aux réglementations et à la législation locales, et il ou elle est une personne qui a été formée dans des matières relatives à la manipulation du réfrigérant et à la réalisation des travaux de plomberie sur les climatiseurs fabriqués par Toshiba Carrier ou, alternativement, il ou elle a été formé dans de telles matières par un ou des individus qui ont été entraînés et sont, par conséquent, totalement informés avec la connaissance relative à ce travail.</li> <li>La personne d'entretien qualifiée qui est autorisée à travailler en hauteur a été formé dans des matières relatives à des travaux en hauteur avec les climatiseurs fabriqués avec Toshiba Carrier Corporation ou, alternativement, il ou elle a été formé dans de telles matières par un ou des individus qui ont été formés et, sont, par conséquent, totalement informés des connaissances relatives à ce travail.</li> </ul>

Ces consignes de sécurité décrivent les points importants en matière de sécurité pour éviter les blessures aux utilisateurs ou à d'autres personnes et les dommages aux biens. Veuillez lire ce manuel après avoir compris le contenu ci-dessous (signification des indications), et assurez-vous de suivre la description.

Indication	Signification de l'indication
 <b>AVERTISSEMENT</b>	Le texte ainsi mis en évidence indique que le non-respect des instructions « Avertissement » peut entraîner des blessures corporelles graves (*1) ou un décès si le produit est manipulé de manière incorrecte.
 <b>ATTENTION</b>	Le texte ainsi mis en évidence indique que le non-respect des instructions « Attention » peut entraîner des blessures légères (*2) ou des dommages matériels (*3) si le produit est manipulé de manière incorrecte.

- \*1 : Les blessures corporelles grave peuvent comprendre une perte de la vue, une blessure, des brûlures, un choc électrique, une fracture osseuse, un empoisonnement et d'autres blessures qui laissent des séquelles et nécessitent une hospitalisation ou un suivi médical à long terme.
- \*2 : Les blessures légères comprennent: lésions, brûlures, chocs électriques et autres lésions ne nécessitant pas d'hospitalisation ou de traitement à long terme en consultation externe.
- \*3 : Les dommages matériels peuvent comprendre des dommages s'étendant aux bâtiments, aux effets ménagers, au bétail domestique et aux animaux de compagnie.

## ■ Indications d'avertissement concernant le climatiseur

Indication d'avertissement	Description		
 <table border="1"> <tr> <td><b>WARNING</b></td> </tr> <tr> <td><b>ELECTRICAL SHOCK HAZARD</b> Disconnect all remote electric power supplies before servicing.</td> </tr> </table>	<b>WARNING</b>	<b>ELECTRICAL SHOCK HAZARD</b> Disconnect all remote electric power supplies before servicing.	<b>AVERTISSEMENT</b>  <b>DANGER DE CHOC ELECTRIQUE</b> Débranchez toutes les alimentations en électricité à distance avant l'entretien.
<b>WARNING</b>			
<b>ELECTRICAL SHOCK HAZARD</b> Disconnect all remote electric power supplies before servicing.			
 <table border="1"> <tr> <td><b>WARNING</b></td> </tr> <tr> <td>Moving parts. Do not operate unit with grille removed. Stop the unit before the servicing.</td> </tr> </table>	<b>WARNING</b>	Moving parts. Do not operate unit with grille removed. Stop the unit before the servicing.	<b>AVERTISSEMENT</b>  Pièces mobiles. Ne faites pas fonctionner l'unité en l'absence de grille. Arrêtez l'unité avant l'entretien.
<b>WARNING</b>			
Moving parts. Do not operate unit with grille removed. Stop the unit before the servicing.			
 <table border="1"> <tr> <td><b>CAUTION</b></td> </tr> <tr> <td>High temperature parts. You might get burned when removing this panel.</td> </tr> </table>	<b>CAUTION</b>	High temperature parts. You might get burned when removing this panel.	<b>ATTENTION</b>  Pièces à haute température. Un risque de brûlure est possible lors de la dépose de ce panneau.
<b>CAUTION</b>			
High temperature parts. You might get burned when removing this panel.			
 <table border="1"> <tr> <td><b>CAUTION</b></td> </tr> <tr> <td>Do not touch the aluminum fins of the unit. Doing so may result in injury.</td> </tr> </table>	<b>CAUTION</b>	Do not touch the aluminum fins of the unit. Doing so may result in injury.	<b>ATTENTION</b>  Ne touchez pas les palmes en aluminium de l'unité. De le faire, vous risqueriez de vous blesser.
<b>CAUTION</b>			
Do not touch the aluminum fins of the unit. Doing so may result in injury.			
 <table border="1"> <tr> <td><b>CAUTION</b></td> </tr> <tr> <td><b>BURST HAZARD</b> Open the service valves before the operation, otherwise there might be the burst.</td> </tr> </table>	<b>CAUTION</b>	<b>BURST HAZARD</b> Open the service valves before the operation, otherwise there might be the burst.	<b>ATTENTION</b>  <b>DANGER D'EXPLOSION</b> Ouvrez les soupapes de service avant l'opération, afin d'éviter toute accumulation de pression inutile qui pourrait entraîner une explosion.
<b>CAUTION</b>			
<b>BURST HAZARD</b> Open the service valves before the operation, otherwise there might be the burst.			

## 1 Précautions relatives à la sécurité

Le fabricant n'assume aucune responsabilité pour les dommages résultant de non observation des descriptions de ce manuel.

### **AVERTISSEMENT**

#### Généralités

- Veuillez lire attentivement le manuel du propriétaire avant de mettre le climatiseur en marche. Plusieurs aspects doivent être pris en compte pour son fonctionnement quotidien.
- Demandez à votre revendeur ou à un professionnel de réaliser l'installation. Seul un installateur qualifié est en mesure d'installer un climatiseur.  
Si une personne non qualifiée installe un climatiseur, des problèmes peuvent se produire, tels qu'un incendie, une électrocution, des blessures, une fuite d'eau, du bruit et des vibrations.
- Ne pas utiliser de réfrigérant différent de celui spécifié lors d'un ajout ou d'un remplacement. Sinon, une pression anormalement élevée peut être générée dans le cycle de réfrigération, ce qui peut entraîner une défaillance ou l'explosion du produit ou une blessure corporelle.
- Les endroits où de bruit de fonctionnement de l'unité extérieure peut être une nuisance. (En particulier, si le climatiseur doit être installé en limite de propriété, tenez le plus grand compte de sa nuisance sonore.)
- Cet appareil est destiné à être utilisé par des utilisateurs experts ou formés dans les magasins, dans l'industrie légère, ou pour un usage commercial par des profanes.

#### Transport et entreposage

- Pour transporter le climatiseur, portez des chaussures à coquilles, des gants et des vêtements de protection supplémentaires.
- Lors du transport du climatiseur, n'agrippez pas les bandes autour du carton d'emballage. Vous pourriez vous blesser si les bandes cèdent.

FR

- Avant d'empiler les cartons d'emballage pour l'entreposage ou le transport, tenez compte des précautions inscrites sur les cartons d'emballage. Ne pas tenir compte de ces précautions risque d'entraîner l'effondrement de la pile.
- Le climatiseur doit être transporté dans un état stable. Si vous notez la présence d'une pièce endommagée, contactez le revendeur.
- Lorsque vous devez porter le climatiseur à la main, portez-le avec deux ou plusieurs personnes.

### Installation

- Seul un installateur qualifié ou une personne d'entretien qualifiée est autorisé à effectuer le travail électrique du climatiseur. En aucun cas, ce travail doit être effectué par une personne non qualifiée étant donné que si le travail n'est pas correctement effectué, des chocs électriques et/ou des fuites électriques peuvent survenir.
- Une fois l'installation terminée, l'installateur doit expliquer les positions du disjoncteur. Dans l'hypothèse où ce problème est survenu dans ce climatiseur, réglez le disjoncteur sur la position OFF et contactez une personne de l'entretien.
- Si l'unité est installée dans une petite pièce, prenez les mesures qui s'imposent pour qu'en cas de fuite la teneur en réfrigérant ne dépasse pas les limites permises. Consultez le revendeur auprès duquel vous avez acheté le climatiseur lorsque vous mettez en œuvre les mesures. L'accumulation de réfrigérant très concentré peut provoquer un accident lié à un manque d'oxygène.
- N'installez pas le climatiseur dans un endroit qui peut être soumis à un risque d'exposition à un gaz combustible. En présence de fuites de gaz combustible et d'une accumulation de celui-ci autour de l'unité, un incendie peut survenir.
- Utilisez les produits spécifiés par la société pour les pièces achetées séparément. L'utilisation de produits non spécifiés peut entraîner un incendie, une électrocution, une fuite d'eau ou d'autres problèmes. Faites réaliser l'installation par un professionnel.
- Vérifiez que la mise à la terre est effectuée correctement.

### Fonctionnement

- Avant d'ouvrir le boîtier de commande électrique de l'unité intérieure ou du panneau de service de l'unité extérieure, réglez le disjoncteur sur la position OFF. Ne pas régler le disjoncteur sur la position OFF peut entraîner des chocs électriques au contact des pièces intérieures. Seul un installateur qualifié ou une personne d'entretien qualifiée est autorisé à enlever le boîtier de commande électrique de l'unité intérieure ou le panneau de service de l'unité extérieure et à effectuer le travail requis.
- A l'intérieur du climatiseur se trouvent des zones à haute tension et des pièces tournantes. En raison d'un risque de chocs électriques ou du fait que vos doigts ou des objets puissent se coincer dans les pièces tournantes, n'enlevez pas le panneau de service de l'unité extérieure. Lorsque le travail englobant la dépose de ces pièces est requis, contactez un installateur qualifié ou une personne d'entretien qualifiée.
- Ne déplacez ni ne réparez vous-mêmes les unités. Celle-ci fonctionnant sous haute tension, vous pourriez vous électrocuter en démontant le couvercle et l'unité principale.
- Utilisez un support de plus de 19,7" (50 cm) de haut pour nettoyer le filtre de l'unité intérieure ou pour effectuer d'autres travaux nécessitant un travail en hauteur. Étant donné que le support risque de tomber et de vous blesser lors d'un travail en hauteur, ce genre de travail ne peut pas être réalisé par des personnes non-qualifiées. Lorsque ce type de travail doit être réalisé, ne le faites pas vous-même mais demandez plutôt à un installateur qualifié ou une personne d'entretien qualifiée de l'effectuer pour vous.
- Ne touchez pas l'ailette en aluminium de l'unité extérieure. Vous pourriez vous blesser si vous les touchez. Si l'ailette doit être touchée, ne la touchez pas vous-même mais contactez plutôt un installateur qualifié ou une personne d'entretien qualifiée.
- Ne montez pas ou ne posez pas d'objets sur le dessus de l'unité extérieure. Vous risquez de tomber ou les objets risquent de basculer de l'unité extérieure et entraîner des blessures.

- Ne placez pas d'appareil de combustion là où il est directement exposé au vent du climatiseur, cela peut entraîner une combustion imparfaite.
- Si le climatiseur doit fonctionner dans une pièce contenant aussi un appareil à combustion, ventilez la pièce suffisamment. Une ventilation trop faible risquerait de provoquer une insuffisance d'oxygène.
- Quand le climatiseur est utilisé dans un endroit clos, pensez à aérer suffisamment la pièce. Une ventilation trop faible risquerait de provoquer une insuffisance d'oxygène.
- N'exposez pas votre corps directement à l'air froid pendant longtemps et ne vous refroidissez pas excessivement. Cela pourrait détériorer votre condition physique et vous rendre malade.
- N'insérez pas votre doigt ni une tige dans l'admission ou l'évacuation d'air. Cela pourrait entraîner des blessures car la rotation du ventilateur se fait à grande vitesse dans l'appareil.
- Consultez le magasin où vous avez acheté le climatiseur si la climatisation (refroidissement et chauffage) n'est pas réalisée correctement car une fuite de réfrigérant pourrait en être la cause. Vérifiez les détails de la réparation avec un personnel de service qualifié quand la réparation comprend une charge supplémentaire de réfrigérant.
- Arrêtez le fonctionnement du climatiseur et coupez le disjoncteur avant le nettoyage. Sinon, cela pourrait entraîner des blessures car la rotation du ventilateur se fait à grande vitesse dans l'appareil.

## Réparations

- En cas de problème (comme par exemple lorsque l'affichage d'une erreur est apparue, une odeur de brûlé survient, des sons anormaux sont entendus, le climatiseur ne parvient pas à refroidir ou à réchauffer ou une fuite d'eau est présente) est survenu au niveau du climatiseur, ne touchez pas le climatiseur vous-même et réglez le disjoncteur sur la position OFF, ensuite, contactez une personne d'entretien qualifiée. Prenez des mesures pour vous assurer que l'alimentation n'est pas mise sous tension (en signalant « en panne » près du coupe-circuit, par exemple) jusqu'à ce que la personne d'entretien arrive. Continuer d'utiliser le climatiseur dans l'état de traumatisme peut entraîner des problèmes mécaniques à surmonter ou attribuer des chocs électrique, etc.
- Si la protection du ventilateur est endommagée, n'approchez pas de l'unité extérieure et réglez le disjoncteur sur la position OFF, ensuite contactez une personne d'entretien qualifiée pour effectuer les réparations. Ne réglez pas le disjoncteur sur la position ON jusqu'à ce que les réparations soient terminées.
- S'il existe un danger que les unités intérieures tombent, ne vous approchez pas de l'unité intérieure et réglez le disjoncteur en position OFF, ensuite contactez un installateur qualifié ou un personnel d'entretien qualifié pour réinstaller l'unité. Ne réglez pas le disjoncteur en position ON jusqu'à ce que l'unité soit réinstallée.
- S'il existe un danger que les unités extérieures ne se renversent, ne vous approchez pas de l'unité extérieure et réglez le disjoncteur en position OFF, ensuite contactez un installateur qualifié ou un personnel d'entretien qualifié pour réinstaller l'unité ou effectuer les améliorations. Ne réglez pas le disjoncteur en position ON jusqu'à ce que les améliorations ou la réinstallation soient terminées.
- Ne modifiez pas les pièces. De même, ne démontez pas ou ne modifiez pas les pièces. Cela pourrait provoquer un incendie, un choc électrique ou des blessures.



## Réinstallation

- Lorsque le climatiseur doit être réinstallé, ne le déplacez pas vous-même mais contactez plutôt un installateur qualifié ou une personne d'entretien qualifiée. Si le climatiseur n'est pas correctement réinstallé, cela peut donner lieu à des chocs électriques et/ou un incendie.

### **⚠ ATTENTION**

#### **Pour déconnecter l'appareil du secteur.**

- Cet appareil doit être branché sur secteur au moyen d'un interrupteur avec une séparation de contact d'au moins **0,1" (3 mm)**.

**Vous devez utiliser un fusible d'installation (tous les types de fusible peuvent être utilisés) pour la ligne d'alimentation de ce climatiseur.**

## Installation

- Faites cheminer le tuyau de vidange comme il convient pour assurer un écoulement parfait. Une évacuation incorrecte peut entraîner l'inondation d'une pièce et des dommages aux meubles.
- Raccordez le climatiseur à une alimentation exclusive correspondant à la tension nominale, faute de quoi l'unité pourrait tomber en panne ou provoquer un incendie.
- Vérifiez que l'unité extérieure est fixée à la base. Sinon, les unités pourraient se renverser ou d'autres accidents pourraient se produire.

## Fonctionnement









- N'utilisez pas ce climatiseur à des fins particulières, telles que la conservation d'aliments, d'instruments de précision, d'objets d'art, d'animaux d'élevage, en voiture, bateau.
- Ne touchez aucun interrupteur si vous avez les mains humides, faute de quoi vous risqueriez de vous électrocuter.
- Lorsque vous envisagez de ne pas utiliser l'appareil pendant une période prolongée, désactivez l'interrupteur principal ou le disjoncteur par mesure de sécurité.

- Pour que le climatiseur conserve toute sa puissance, conformez-vous à la gamme des températures de fonctionnement précisée dans les instructions. Dans le cas contraire, il peut présenter une défaillance, tomber en panne ou laisser fuir de l'eau.
- Évitez de faire tomber un liquide dans la télécommande. Évitez de renverser du jus, de l'eau ou tout autre liquide.
- Ne lavez pas le climatiseur. Cela pourrait entraîner une électrocution.
- Vérifiez si la base de l'installation et les autres équipements ont été détériorés après une utilisation pendant une longue période. Les laisser dans une telle condition peut entraîner une chute de l'unité et causer des blessures.
- Ne laissez pas des vaporisateurs inflammables ou d'autres matériaux inflammables près du climatiseur, et ne vaporisez pas un aérosol inflammable directement sur le climatiseur. Ils pourraient prendre feu.
- Arrêtez le fonctionnement du climatiseur et coupez le disjoncteur avant le nettoyage. Sinon, cela pourrait entraîner des blessures car la rotation du ventilateur se fait à grande vitesse dans l'appareil.
- Pour le nettoyage du climatiseur, demandez qu'il soit réalisé par le revendeur. Nettoyer un climatiseur d'une façon incorrecte peut causer des dommages aux pièces en plastique, des défauts d'isolation des pièces électriques ou des autres pièces, et entraîner un mauvais fonctionnement. Dans le pire des cas, cela pourrait entraîner une fuite d'eau, une électrocution, une émission de fumée ou un incendie.
- Ne placez pas de récipient d'eau tel qu'un vase sur l'unité. Une pénétration d'eau dans l'appareil pourrait se produire et cela pourrait entraîner une détérioration de l'isolation électrique et une électrocution.



## ■ Informations concernant le transport, la manipulation et l'entreposage du carton

### ◆ Exemples d'indication sur le carton

Symbole	Description	Symbole	Description
	Gardez au sec		Ne le laissez pas tomber
	Fragile		Ne le couchez pas
	Hauteur d'empilement (6 cartons peuvent être empilés dans ce cas)		Ne marchez pas sur ce carton
	Cette face vers le haut		Ne pas faire un pas
	Manipuler avec soin		

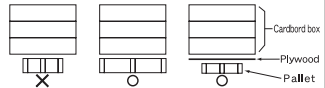
Autres précautions	Description
 <div style="border: 1px solid black; padding: 5px; width: fit-content;"> <p><b>Caution</b> Injury possibility. Don't handle with packing band, or may get injured in case of broken band.</p> </div>	<p><b>ATTENTION</b></p> <p>Risque de blessure. Ne pas manipuler à l'aide de la bande d'emballage sous peine de se blesser en cas de rupture de bande.</p>
<p><b>Stacking notice.</b></p> <p>In case that cardboard boxes protrude out of pallet when stacking, lay a 10mm thick plywood over the pallet.</p> 	<p><b>Notice concernant l'empilement.</b></p> <p>Dans le cas où des caisses en carton dépassent de la palette lors de l'empilement, glissez une plaque de contreplaqué de 0,4" (10 mm) d'épaisseur au-dessus de la palette.</p>

## 2 Noms des pièces

### ■ Unité intérieure

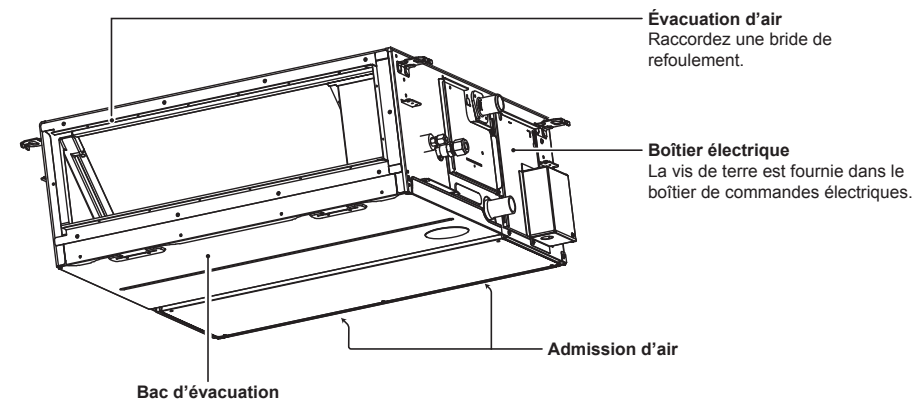

### ■ Unité extérieure (La conception varie en fonction de l'unité extérieure. L'illustration suivante montre un exemple.)

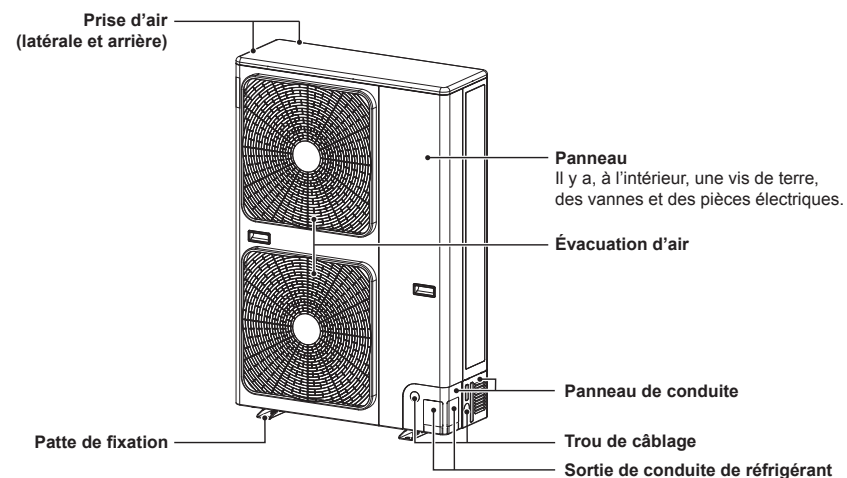

FR

# 3 Télécommande avec fil

Cette télécommande peut contrôler jusqu'à 8 unités intérieures.

## ■ Avant utilisation







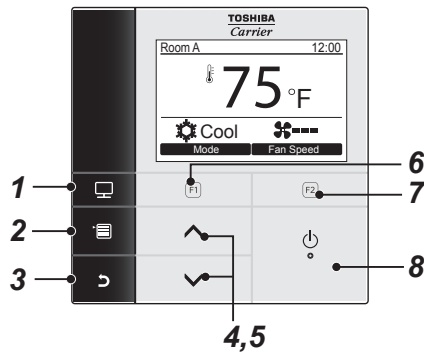

À la première utilisation de la télécommande ou lorsque les réglages sont modifiés, respectez la procédure suivante. À partir de la fois suivante, un appui sur le bouton [  ON/OFF ] lance le fonctionnement du climatiseur avec les réglages effectués sur la télécommande.

### Préparation



Enclenchez le disjoncteur.

- «  Setting » apparaît sur l'afficheur de la télécommande lorsque l'alimentation est activée.
- \* Une fois l'alimentation activée, la télécommande devient opérationnelle au bout de 5 minutes environ. Ce n'est pas une défaillance.



- |   |  |
|---|--|
| <p><b>1</b> Bouton [  MONITOR ]<br/>Affiche l'écran de surveillance.</p> <p><b>2</b> Bouton [  MENU ]<br/>Affiche l'écran de menu.</p> <p><b>3</b> Bouton [  CANCEL ]<br/>Fonctions telles qu'indiquées sur l'écran, comme le retour à l'écran de menu précédent.</p> <p><b>4</b> Bouton [  ^ \ ]<br/>Pendant le fonctionnement normal: ajuste la température.<br/>Sur l'écran de menu: sélectionne un élément du menu.</p> | <p><b>5</b> Bouton [  v v ]<br/>Pendant le fonctionnement normal: ajuste la température.<br/>Sur l'écran de menu: sélectionne un élément du menu.</p> <p><b>6</b> Bouton [  F1 ]<br/>Fonction variable en fonction de l'écran de réglage.</p> <p><b>7</b> Bouton [  F2 ]<br/>Fonction variable en fonction de l'écran de réglage.</p> <p><b>8</b> Bouton [  ON/OFF ]</p> |
|---|--|

## Commutation entre l'affichage normal et l'affichage détaillé

Appuyez simultanément sur le bouton [  CANCEL ] et sur le bouton [  MONITOR ] et maintenez-les enfoncés pendant plus de 4 secondes pour commuter le mode d'affichage. Le mode d'affichage normal est sélectionné comme réglage par défaut d'usine.

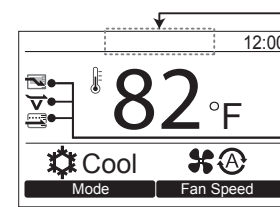

### Mode d'affichage normal (défaut d'usine)

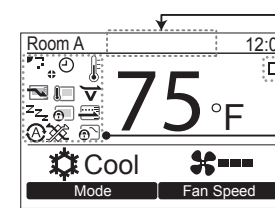

- (\*1)
- Icône Économie d'énergie** 
    - S'affiche lorsque le climatiseur est en mode d'économie d'énergie.
  - Icône Refroidissement doux** 
    - Indique que le climatiseur est en mode de refroidissement doux.
  - Icône Économie** 
    - S'affiche lorsque le climatiseur fonctionne en supprimant la chaleur ou le froid excessif par la correction automatique du point de réglage de température.

### Mode d'affichage détaillé



- (\*1)
- Les icônes apparaissent sur l'écran lorsque le mode d'affichage détaillé est sélectionné.
  - \*1 • L'icône «  Preparing to heat » apparaît lorsque le mode de chauffage démarre ou pendant le mode de dégivrage. Lorsqu'elle s'affiche, le ventilateur intérieur s'arrête ou le fonctionnement passe en mode de soufflage.
  - Elle peut s'afficher selon le modèle lorsque «  Preparing to operate » est affiché.

### ▼ Liste des icônes

	Indique que le mode d'économie d'énergie est activé.		Indique qu'une fonction de minuterie est activée.
	Indique que le capteur de la télécommande est activé. (*2)		Indique que le verrouillage du volet est activé.
	Indique que le mode nuit est activé.		Indique le réglage du volet.
	Indique que le dispositif de commande centrale interdit l'utilisation de la télécommande.		Indique que le filtre doit être nettoyé.
	Indique que le mode économie est activé.		Indique que le refroidissement doux est activé.
			Indique que la commande de commutation des modes est en cours.

\*2 Normalement, le capteur de température de l'unité intérieure détecte la température. La température autour de la télécommande peut aussi être captée. Pour les détails, contactez le revendeur où vous avez acheté ce climatiseur. \* N'utilisez pas la fonction quand le climatiseur est commandé dans un groupe.

### ▼ Liste des icônes de ventilation

L'icône de ventilation apparaît sur l'afficheur uniquement lorsqu'une unité de ventilation est connectée.

	Mode automatique		Mode de ventilation 24 heures
	Mode de dérivation		Mode de purge thermique nocturne
	Mode d'échange thermique total		

## 4 Fonctionnement

### ■ Lancement du fonctionnement

\* Certains modes de fonctionnement ne sont pas disponibles selon le type d'unité intérieure.

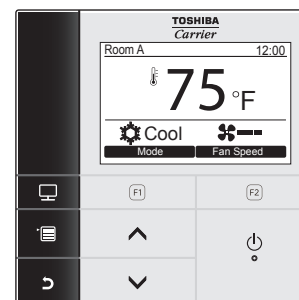

- 1 Appuyez sur le bouton [ ON/OFF ] pour lancer le fonctionnement.
- 2 Appuyez sur la touche « Mode » [ F1 ] pour sélectionner un mode de fonctionnement.  
→ Le mode de fonctionnement change comme suit chaque fois que vous appuyez sur le bouton.
- 3 Appuyez sur le bouton [ ON/OFF ] pour arrêter le fonctionnement.

### ■ Changement de la vitesse du ventilateur

\* Les vitesses du ventilateur varient en fonction de l'unité intérieure raccordée.

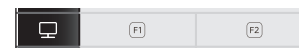

- 1 Appuyez sur le bouton « Vitesse vent. » [ F2 ] pour sélectionner une vitesse de ventilateur.

→ La vitesse du ventilateur change comme suit chaque fois que vous appuyez sur le bouton.

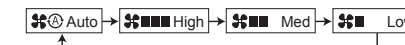

Lorsque la télécommande est utilisée en combinaison avec une unité intérieure qui prend en charge 5 vitesses, chaque pression sur le bouton « Vitesse vent. » [ F2 ] change l'affichage de la vitesse du ventilateur.



- « » apparaît sur l'afficheur lorsque l'unité intérieure raccordée ne comprend pas la fonction de réglage de la vitesse du ventilateur.
- « » n'est pas disponible lorsque « Fan » est sélectionné comme mode de fonctionnement.

## ■ Changement de la température



- 1 Appuyez sur le bouton [ ] / [ ] pour régler la température.  
 → Appuyez sur le bouton [ ] pour augmenter le réglage de la température, appuyez sur le bouton [ ] pour le réduire.
  - Reportez-vous à « Régler plage temp. limite » pour connaître la plage de température disponible.
  - La température ne peut pas être réglée lorsque « Fan » est sélectionné comme mode de fonctionnement.

### ▼ En mode automatique double

Pour un réglage à double point de consigne, le point de consigne de température du refroidissement et du chauffage individuels peut être réglé pour ajuster la température intérieure.

Thermostat OFF pour la plage de température entre les points de consigne de refroidissement et de chauffage. Si vous souhaitez utiliser le mode automatique double, demandez à votre revendeur d'effectuer le réglage.

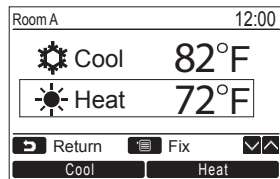
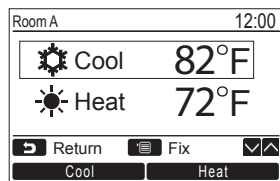
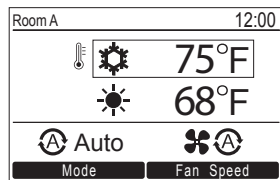

- 1 Appuyez sur le bouton [ ] / [ ] pour passer à l'affichage illustré sur la gauche.
- 2 Pour régler le point de consigne de la température de refroidissement, appuyez sur [Cool] et réglez le paramètre avec [ ] / [ ]. Un encadré apparaîtra autour de [ Cool ] et du [Point de consigne de température]. Pour régler le point de consigne de la température de chauffage, appuyez sur [Heat] et réglez le paramètre avec [ ] / [ ]. Un encadré apparaîtra autour de [ Heat ] et du [Point de consigne de température].  
 → Appuyez sur [ MENU ] pour confirmer les réglages et revenir à l'affichage normal.  
 → Appuyez sur [ CANCEL ] pour annuler les réglages et revenir à l'affichage normal.

### REMARQUE

**Lors de la connexion à un système de commande de climatisation qui ne prend pas en charge le double point de consigne**

- Le point de consigne de la température, une valeur correspondant à la moitié du point de consigne de la température de chauffage et de la température de refroidissement, s'affiche.
- Si le réglage de la température a été modifié par la commande non prise en charge, le point de consigne de la température de refroidissement et le point de consigne de la température de chauffage affichés sur l'écran du double point de consigne seront réglés automatiquement.
- Pour les détails, contactez le revendeur où vous avez acheté ce climatiseur.

## ■ Fonctionnement à 46°F (8°C) (Pour le pré-chauffage d'objet)

Le climatiseur peut contrôler la température de chauffage à environ 46°F (8°C) en mode chauffage. Le chauffage à 46°F (8°C) nécessite quelques réglages à l'aide de la télécommande. Demandez à l'installateur ou au revendeur d'effectuer les réglages conformément au Manuel d'installation de l'unité intérieure.

### Marche

1. Réglez la température affichée à 64°F en mode chauffage en appuyant sur la touche TEMP. .
2. Réglez la température affichée à 46°F en appuyant sur la touche TEMP. pendant au moins 4 secondes.

### Arrêt

1. Réglez la température affichée à 64°F en appuyant sur la touche TEMP. .  
 • Le climatiseur revient au mode HEAT normal. Sélectionnez la température et le mode de fonctionnement souhaités.

### REMARQUE

- La température de l'air soufflé est inférieure à celle obtenue en mode de chauffage normal.
- Il est possible que la pièce ne soit pas chauffée uniformément selon l'emplacement d'installation de la télécommande.
- Il est possible que la pièce n'atteigne pas 46°F selon les dimensions de la pièce ou les conditions d'installation.
- Le réglage de vitesse du ventilateur est disponible pendant le fonctionnement de chauffage à 46°F.  
 Le chauffage à 46°F est annulé dans les cas suivants.
  - Si vous arrêtez ce mode à l'aide de la touche .
  - Si vous utilisez un autre mode de fonctionnement à l'aide de la touche .
  - Lorsque vous modifiez le réglage de la température ou le mode de fonctionnement, ou lorsque vous démarrez/arrêtez le fonctionnement à l'aide de la télécommande sans fil ou de la télécommande de contrôle centralisé.
- Lorsque ce mode de fonctionnement est utilisé, il est recommandé de respecter les heures de fonctionnement et de faire effectuer un entretien périodique par un technicien qualifié.

# 5 Minuterie de rappel d'arrêt

## ■ Minuterie de rappel d'arrêt

Avant le réglage

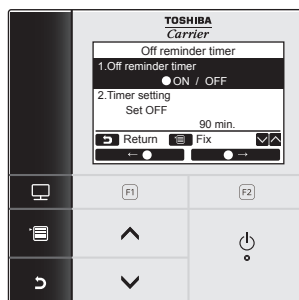

- 1 Appuyez sur le bouton [ ] / [ ] pour sélectionner « 4. Off reminder timer » sur l'écran de menu, puis appuyez sur le bouton « Set » [ F2].

### Minuterie de rappel d'arrêt

Réglez le temps qui doit s'écouler avant l'arrêt automatique du climatiseur.

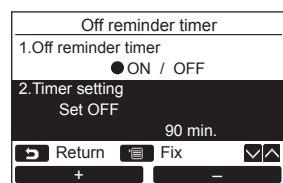
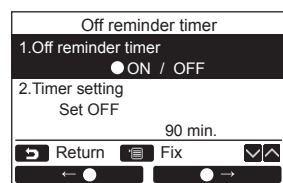

- 1 Appuyez sur le bouton [ ] / [ ] pour sélectionner « 1. Off reminder timer ».
- 2 Appuyez sur le bouton « » [ F1].  
→ Appuyez sur le bouton « » [ F2] pour désactiver la minuterie de rappel d'arrêt.
- 3 Appuyez sur le bouton [ ] / [ ] pour sélectionner « 2. Timer setting ».
- 4 Appuyez le bouton « + » [ F1] / « - » [ F2] pour régler le temps.  
→ Le temps peut être réglé par intervalles de 10 minutes.
- 5 Appuyez sur la touche [ MENU].  
→ L'écran revient à l'écran de menu.

### REMARQUE

- Le climatiseur arrête de fonctionner une fois le temps spécifié écoulé.

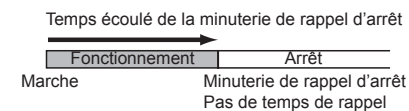

- « » apparaît sur l'affichage détaillé lorsque la minuterie de rappel d'arrêt est utilisée.
- La minuterie de rappel d'arrêt ne fonctionne pas dans les cas suivants:  
Lorsque la minuterie de rappel d'arrêt est désactivée  
Lorsqu'une erreur s'est produite  
Lorsque le fonctionnement de test est en cours  
Pendant le réglage des fonctions  
Pendant l'utilisation de la commande centrale (lorsque l'opération de marche et d'arrêt est interdite)
- La minuterie de rappel d'arrêt ne peut pas être réglée sur la télécommande Suiveur quand le système de commande centralisée est utilisé.
- Le temps de la minuterie de rappel d'arrêt peut être réglé dans une plage de 30 minutes à 240 minutes.
- Appuyez sur le bouton [ CANCEL] pour arrêter la procédure de réglage. Aucun réglage n'a été effectué et l'écran revient à l'écran de menu.

## 6 Économie d'énergie

Permet de régler la fonction d'économie d'énergie: Mode économie d'énergie, Régler plage temp. limite, Retour réglage initial et Fonctionnement éco.

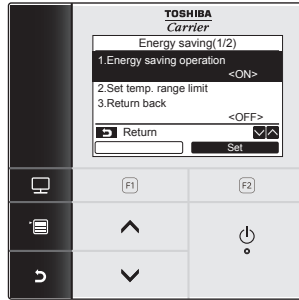

- 1 Appuyez sur le bouton [ ] / [ ] pour sélectionner « 9. Économie d'énergie » sur l'écran de menu, puis appuyez sur la touche « Set » [ F2 ].
- 2 Appuyez sur la touche [ ] / [ ] pour sélectionner l'élément à régler.
- 3 Appuyez sur le bouton « Set » [ F2 ].

Élément	Fonction
1. Mode économie d'énergie	Met le climatiseur en mode d'économie d'énergie.
2. Régler plage temp. limite	Règle la plage des températures limites de la télécommande.
3. Retour réglage initial	Active une fonction qui change la température automatiquement à la température spécifiée si la température est changée sur la télécommande.
4. Fonctionnement éco	Permet d'utiliser le climatiseur en supprimant la chaleur ou le froid excessif par la correction automatiquement du point de réglage de température. * « Aucune fonction » est affiché dans le cas d'un modèle pour lequel le mode d'économie ne peut pas être réglé.

### ⚠ ATTENTION

Reportez-vous au mode d'emploi fourni avec le climatiseur pour en savoir plus sur «Mode économie d'énergie», «Fonctionnement éco».

### ■ Mode économie d'énergie

Met le climatiseur en mode d'économie d'énergie.

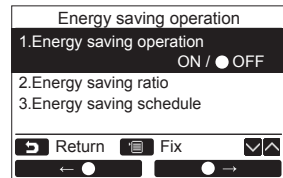

- 1 Appuyez sur le bouton [ ] / [ ] pour sélectionner « 1. Mode économie d'énergie » sur l'écran « Économie énergie ».
- 2 Pour démarrer le Mode économie d'énergie: Après avoir réglé « 2. Taux éco. énergie » et « 3. Programme éco. Énergie », appuyez sur la touche « ← » [ F1 ] pour sélectionner « ON », puis appuyez sur la touche [ MENU].  
Pour arrêter le Mode économie d'énergie: Appuyez sur le bouton « → » [ F2 ] pour sélectionner « OFF », puis appuyez sur le bouton [ MENU].

### Taux éco. Énergie

Effectuez l'opération de réglage lorsque l'unité intérieure est à l'arrêt. (Éteignez l'unité de climatisation avant de démarrer l'opération de réglage).

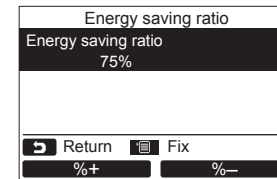
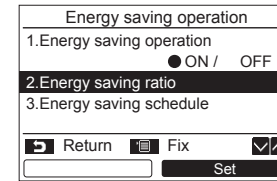

- 1 Appuyez sur le bouton [ ] / [ ] pour sélectionner « 2. Taux éco. énergie » sur l'écran « Mode économie d'énergie », puis appuyez sur la touche « Set » [ F2 ].
- 2 Appuyez sur le bouton « %+ » [ F1 ] / « %- » [ F2 ] pour régler la valeur.  
→ Le Taux éco. énergie peut être réglé dans une plage de 50% à 100% par 1%. Plus la valeur réglée est basse, plus l'effet d'économie devient important.
- 3 Appuyez sur la touche [ MENU].  
→ « Réglage » apparaît sur l'écran, puis l'écran retourne sur l'écran « Mode économie d'énergie ».

### REMARQUE

- Les performances de refroidissement/chauffage peuvent être réduites un peu parce que la puissance est réduite pendant le Mode économie d'énergie.
- « Réglage » apparaît sur l'afficheur quand le Mode économie d'énergie est activé.
- Le Mode économie d'énergie ne peut pas être réglé sur la télécommande Suiveur quand le système de commande centralisée est utilisé.
- Il se peut que la télécommande ne puisse pas être utilisée pour le réglage du Mode économie d'énergie en fonction du réglage de la télécommande de la commande centralisée ou de l'unité extérieure.
- Le Programme éco. énergie n'est pas disponible quand l'affichage de l'horloge clignote (l'horloge n'a pas été réglée).

# 7 Entretien

Coupez l'alimentation électrique avant de procéder à l'entretien.

## ⚠ ATTENTION

**Ne faites pas fonctionner l'unité avec les mains mouillées.**  
Cela pourrait entraîner une électrocution.

### ■ Entretien journalier

Essayez la télécommande avec un chiffon sec et doux. L'utilisation d'eau pour nettoyer la télécommande peut entraîner un dysfonctionnement.

### ■ Nettoyage du filtre à air

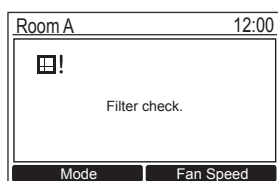

- « Filter check » s'affiche à l'écran si vous démarrez le fonctionnement du climatiseur alors que «  » (témoin du filtre) apparaît sur l'affichage détaillé. Appuyez sur l'un des boutons de mode pour effacer le message ou attendez plus de 5 secondes jusqu'à ce que le message disparaisse.

### REMARQUE

Il est recommandé de nettoyer et d'entretenir régulièrement les unités intérieure et extérieure du climatiseur afin de s'assurer d'un fonctionnement optimal et dans un souci de protection de l'environnement.

Lorsque vous utilisez le climatiseur durant une longue période, il est recommandé d'effectuer un entretien périodique (une fois par an). En outre, vérifiez régulièrement l'unité extérieure pour de la rouille et des rayures et de les enlever ou d'appliquer un traitement antirouille, s'il y a lieu.

En règle générale, quand une unité intérieure est utilisée pendant 8 heures ou plus par jour, il faut nettoyer les unités intérieure et extérieure au moins une fois tous les 3 mois. Confiez les travaux de nettoyage/d'entretien à un professionnel.

Cet entretien peut prolonger la durée de vie du produit même si elle implique des frais au propriétaire.

Si vous ne les nettoyez pas régulièrement les unités intérieure et extérieure risquent d'avoir une baisse des performances, du gel, des fuites d'eau, voire même une panne du compresseur.

### ▼ Liste de l'entretien

Pièce	Unité	Vérification (visuelle / auditive)	Entretien
Échangeur de chaleur	Intérieure / Extérieure	Poussière/ blocage de saleté, rayures	Nettoyez l'échangeur de chaleur quand il est encrassé.
Moteur du ventilateur	Intérieure / Extérieure	Bruit	Prenez les mesures appropriées en cas de présence de sons anormaux.
Filtre	Intérieure	Poussière / saleté, casse	<ul style="list-style-type: none"><li>• Nettoyez le filtre avec de l'eau quand celui-ci est contaminé.</li><li>• Remplacez-le s'il est endommagé.</li></ul>
Ventilateur	Intérieure	<ul style="list-style-type: none"><li>• Vibration, équilibre</li><li>• Poussière / saleté, aspect général</li></ul>	<ul style="list-style-type: none"><li>• Remplacez le ventilateur quand il vibre trop ou n'est pas bien équilibré.</li><li>• Nettoyez-le ou brossez-le s'il est contaminé.</li></ul>
Entrée d'air/grille de sortie d'air	Intérieure / Extérieure	Poussière / saleté, rayures	Réparez-les ou remplacez-les si elles sont déformées ou endommagées.
Bac d'évacuation	Intérieure	Poussière / blocage de saleté, contamination lors de l'évacuation	Nettoyez le bac d'évacuation et vérifiez l'inclinaison pour une bonne évacuation.
Extérieure	Extérieure	<ul style="list-style-type: none"><li>• Rouille, dégradation de l'isolant</li><li>• Dégradation / écaillage du revêtement</li></ul>	Appliquez un enduit protecteur.



## 8 Dépannage

Vérifiez les points décrits ci-dessous avant de demander une réparation.

	Symptôme	Cause
Ce n'est pas une anomalie.	Unité extérieure <ul style="list-style-type: none"> <li>• Une brume blanche et froide ou de l'eau sort.</li> <li>• Parfois, un bruit de fuite d'air est émis.</li> <li>• Un bruit est émis lorsque l'appareil est mis sous tension.</li> </ul>	<ul style="list-style-type: none"> <li>• Le ventilateur de l'unité extérieure s'arrête automatiquement et un dégivrage est effectué.</li> <li>• L'électrovanne fonctionne lorsque le dégivrage démarre ou s'arrête.</li> <li>• L'unité extérieure se prépare au fonctionnement.</li> </ul>
	Unité intérieure <ul style="list-style-type: none"> <li>• Parfois, un sifflement est émis.</li> <li>• Un son de claquement est entendu</li> <li>• L'air libéré a une odeur différente de l'habitude.</li> </ul>	<ul style="list-style-type: none"> <li>• Lorsque l'unité commence à fonctionner, pendant son fonctionnement ou immédiatement après son arrêt, un son ressemblant à un écoulement d'eau peut être émis ou le son de fonctionnement peut être plus fort pendant 2 ou 3 minutes immédiatement après le démarrage. Il s'agit du son de l'écoulement du réfrigérant ou du son de vidange du déshumidificateur.</li> <li>• Il s'agit du son émis lorsque l'échangeur de chaleur ou une autre pièce se dilate et se contracte légèrement en raison du changement de température.</li> <li>• Diverses odeurs des murs, tapis, vêtements, cigarettes, cosmétiques ou autres adhèrent au climatiseur.</li> </ul>
	<ul style="list-style-type: none"> <li>• L'unité ne fonctionne pas.</li> </ul>	<ul style="list-style-type: none"> <li>• Une coupure de courant est-elle survenue?</li> <li>• Le disjoncteur a-t-il sauté?</li> <li>• Le dispositif de sécurité a-t-il été activé? (L'indicateur de fonctionnement et  sur la télécommande clignotent.)</li> </ul>
Vérifiez de nouveau	La pièce n'est pas rafraîchie.	<ul style="list-style-type: none"> <li>• L'admission ou l'évacuation d'air de l'unité extérieure est bloquée?</li> <li>• Y a-t-il une porte ou une fenêtre ouverte?</li> <li>• Est-ce que le filtre à air est bouché par la poussière?</li> <li>• Le volume d'air est-il réglé sur « Bas »? Ou le mode de fonctionnement est-il réglé sur « Ventilateur »?</li> <li>• La température réglée est-elle appropriée?</li> </ul>

Si des situations inhabituelles persistent après la vérification des points ci-dessus, arrêtez l'unité, coupez le disjoncteur et appelez le distributeur auprès duquel vous avez acheté le produit en lui indiquant le numéro du produit et le symptôme. Ne tentez pas de réparer l'unité vous-même car cela est dangereux. Si le témoin de vérification (par ex. *EQ*, *FB*, *KG*) apparaît sur l'écran de la télécommande, indiquez également ses éléments au distributeur.

En présence de l'une des situations suivantes, arrêtez immédiatement l'unité, coupez le disjoncteur et contactez le distributeur auprès duquel vous avez acheté le produit.

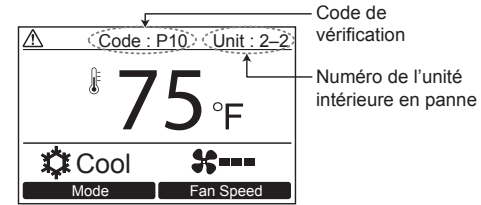

- Les commutateurs ne fonctionnent pas correctement.
- Le disjoncteur saute souvent.
- Vous avez, par inadvertance, placé un corps étranger ou de l'eau à l'intérieur.
- L'unité ne peut pas fonctionner, même après la désactivation du dispositif de protection.
- D'autres situations inhabituelles sont rencontrées.

### ■ Confirmation et vérification





Si une erreur s'est produite dans le climatiseur, le code d'erreur et le numéro de l'unité intérieure apparaissent sur l'afficheur de la télécommande.

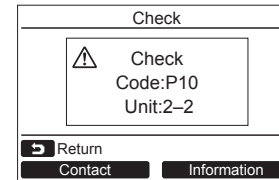

\* Le code de contrôle n'apparaît que lorsque l'appareil est en marche.

Appuyez sur le bouton [  SUIVRE ] ou [  ANNULER ] pour afficher l'écran de vérification des informations.



Pendant que l'écran de vérification des informations est affiché:

Appuyez sur le bouton «  Contact » [  F1 ] pour afficher le numéro à contacter pour l'entretien.

Appuyez sur le bouton «  Information » [  F2 ] pour afficher le nom du modèle et le numéro de série de l'unité.

## 9 Fonctionnement et performance

### ▼ Vérifications avant le démarrage

- Vérifiez si le fil de terre est coupé ou débranché.
- Vérifiez que le filtre à air est installé.
- Enclenchez le disjoncteur au minimum 12 heures avant de démarrer le dispositif.

### ▼ Fonction de protection de 3 minutes

Cette fonction empêche l'activation du climatiseur dans les 3 minutes qui suivent la mise en marche de l'interrupteur principal/du disjoncteur pour faire redémarrer le climatiseur.

### ▼ Coupure de courant

Si une coupure de courant se produit lorsque l'unité est en cours de fonctionnement, celle-ci s'arrête complètement.

- Pour remettre le climatiseur en marche, appuyez sur la touche ON / OFF de la télécommande.
- La foudre ou un téléphone de voiture sans fil à proximité peut provoquer un dysfonctionnement de l'unité. Éteignez l'interrupteur principal ou le disjoncteur, puis allumez-les à nouveau. Appuyez sur la touche ON / OFF de la télécommande pour remettre l'appareil en marche.

### ▼ Fonctionnement en mode de dégivrage

Si l'unité extérieure givre pendant le chauffage, le dégivrage démarrera automatiquement (et fonctionnera pendant environ 2 à 10 minutes) afin de maintenir la puissance calorifique.

- Les ventilateurs des unités intérieures et extérieures cesseront de fonctionner pendant le dégivrage.
- Lors du dégivrage, l'eau obtenue est évacuée via la plaque inférieure de l'unité extérieure.

### ▼ Capacité de chauffage

Lorsque l'unité fonctionne en mode de chauffage, la chaleur est absorbée à partir de l'extérieur et redirigée vers la pièce. Cette méthode de chauffage est appelée « système de pompe à chaleur ». Lorsque la température extérieure est insuffisante, il est recommandé d'utiliser un autre appareil de chauffage associé au climatiseur.

### ▼ Conditions de fonctionnement du climatiseur

Pour un bon fonctionnement du climatiseur, utilisez-le dans les conditions de température ci-après:

Mode de refroidissement	Température extérieure : de 5°F à 115°F (temp. du thermomètre sec)
	Température de la pièce : de 70°F à 90°F (temp. du thermomètre sec), de 59°F à 75°F (temp. du thermomètre mouillé)
	<b>[ATTENTION]</b> Humidité relative ambiante : inférieure à 80%. Si le climatiseur fonctionne à un taux supérieur, de la condensation peut se former à sa surface.
Mode de chauffage	Température extérieure : de -13°F à 59°F (temp. du thermomètre mouillé)
	Température de la pièce : de 59°F à 86°F (temp. du thermomètre sec)

Si le climatiseur est utilisé dans des conditions autres que celles stipulées ci-dessus, un système de sécurité peut se déclencher.

### ▼ Dispositif de protection

- Il interrompt le fonctionnement lorsqu'une surcharge se produit dans le climatiseur.
- Si le dispositif de protection est activé, l'unité cesse de fonctionner et le témoin de fonctionnement clignote, de même que l'indicateur de vérification au niveau de la télécommande.

### ▼ Si le dispositif de protection est activé

- Coupez le disjoncteur et effectuez une vérification. La poursuite du fonctionnement peut entraîner un dysfonctionnement.
- Vérifiez que le filtre à air est installé. Si ce n'est pas le cas, il se peut que l'échangeur de chaleur soit bouché par de la poussière et une fuite d'eau peut avoir lieu.

### ▼ Pendant le refroidissement

- L'admission ou l'évacuation d'air de l'unité extérieure est bloquée.
- Un vent fort souffle de façon continue contre la sortie d'air de l'unité extérieure.

### ▼ Pendant le chauffage

- Le filtre à air est bouché par une grande quantité de poussière.
- L'admission ou l'évacuation d'air de l'unité intérieure est bloquée.

### ▼ N'ouvrez pas le disjoncteur

- Pendant la période d'utilisation en mode de climatisation, laissez le disjoncteur enclenché et utilisez la touche ON / OFF de la télécommande.

### ▼ Avertissements relatifs à la neige et au gel sur l'unité extérieure

- Dans les régions enneigées, il arrive souvent que l'admission ou l'évacuation d'air de l'unité extérieure soient recouvertes de neige ou gelées. Si vous laissez le gel ou la neige tels quels sur l'unité extérieure, la machine risque de tomber en panne et la qualité du chauffage peut diminuer.
- Dans les régions froides, vérifiez bien que l'eau est parfaitement rejetée par le biais du tuyau d'évacuation. Si de l'eau reste à l'intérieur du tuyau d'évacuation ou de l'unité extérieure, elle risque de geler. Le cas échéant, la machine risque de tomber en panne et la qualité du chauffage peut diminuer.

## 10 Installation

### N'installez pas le climatiseur dans les emplacements suivants

- N'installez pas le climatiseur dans une pièce à moins de 39,4" (1 m) d'un téléviseur, d'une chaîne stéréo ou d'une radio, faute de quoi le bruit transmis par le climatiseur risquerait d'affecter le fonctionnement de ces appareils.
- N'installez pas le climatiseur près d'un appareil à haute fréquence (par exemple une machine à coudre, un appareil de massage à usage professionnel, etc.) pour éviter tout dysfonctionnement du climatiseur.
- Un endroit où de la poussière de fer ou d'un autre métal est présente. Si de la poussière de fer ou d'un autre métal adhère ou s'accumule à l'intérieur du climatiseur, il peut entrer en combustion spontanée et déclencher un incendie.
- Dans un lieu humide ou pouvant contenir des substances grasses, de la vapeur, de la suie ou du gaz corrosif.
- Dans un endroit riche en sel, tel qu'une zone de bord de mer.
- Dans un lieu où de l'huile pour machines est utilisée en grande quantité.
- Dans un endroit habituellement exposé à un vent fort tel qu'une zone de bord de mer.
- Dans un lieu sujet à des émanations de gaz sulfureux, notamment une station thermale.
- Dans un bateau ou une grue mobile.
- En milieu acide ou alcalin (près de sources chaudes, d'une usine de produits chimiques ou d'un endroit sujet à des émissions dues à la combustion). De la corrosion pourrait se former sur l'ailette en aluminium et le tuyau en cuivre de l'échangeur de chaleur.
- N'installez pas le climatiseur près d'un obstacle (par exemple un évent d'aération, du matériel d'éclairage, etc.) qui perturbe la circulation de l'air de refoulement. (Une circulation d'air irrégulière risque d'affecter le bon fonctionnement ou de désactiver certains dispositifs).
- N'utilisez pas le climatiseur à des fins particulières, comme la conservation de nourriture, d'instruments de précision ou d'objets d'art, ou dans un lieu d'élevage d'animaux ou de culture de plantes. (Cela peut dégrader la qualité des matériaux conservés).
- N'installez pas le climatiseur sur un objet qui doit être préservé de l'humidité (de la condensation pourrait s'écouler de l'unité intérieure à un taux d'humidité de 80% ou plus lorsque l'orifice d'évacuation est obstrué.)
- Dans un lieu où du solvant organique est utilisé.
- Près d'une porte ou d'une fenêtre exposée à l'humidité de l'air extérieur. De la condensation peut se former sur le climatiseur.
- Dans un lieu où un vaporisateur spécial est utilisé.

### Attention au bruit et aux vibrations

- N'installez pas le climatiseur dans un endroit où le bruit du fonctionnement de l'unité extérieure ou son évacuation d'air chaud gênent votre voisinage.
- Installez le climatiseur sur une base solide et stable évitant la transmission du bruit de fonctionnement, d'échos et de vibrations.
- Si une unité intérieure fonctionne, il est possible que d'autres unités intérieures éteintes émettent des sons.

Instrucciones originales

### UTILIZACIÓN DE UN NUEVO REFRIGERANTE

Este aparato de aire acondicionado utiliza R410A, un refrigerante respetuoso con el medio ambiente.

De acuerdo con UL 60335-1

Este aparato no está pensado para ser utilizado por personas (incluyendo niños) con capacidades mentales, sensoriales o físicas reducidas, o falta de experiencia y conocimiento, a no ser que reciban la autorización al uso o vigilancia de una persona responsable por su seguridad.

Los niños deberían ser vigilados para asegurar que no jueguen con el aparato.

## Contenido

1 Precauciones de seguridad .....	33
2 Nombre de los componentes .....	37
3 Control remoto con cable .....	38
4 Funcionamiento .....	39
5 Temporizador de recordatorio apagado .....	41
6 Ahorro de energía .....	42
7 Mantenimiento .....	43
8 Localización y resolución de averías .....	44
9 Funcionamiento y rendimiento .....	45
10 Instalación .....	45

Gracias por haber adquirido este aparato de aire acondicionado Toshiba.  
 Lea atentamente estas instrucciones que contienen información importante y asegúrese de que las entienda.  
 Cuando haya leído estas instrucciones, guárdelas en un lugar seguro junto con el Manual de instrucciones suministrado con el producto.



**Denominación genérica: Aire acondicionado**

**Definición de instalador cualificado o técnico de mantenimiento cualificado**

El aparato de aire acondicionado debe ser instalado, mantenido, reparado y desmontado por un instalador o un técnico de mantenimiento cualificados. Cuando sea necesario realizar alguno de estos trabajos, llame a un instalador o técnico de mantenimiento cualificados para que lo haga por usted. Un instalador o un técnico de mantenimiento cualificado es un agente que posee las cualificaciones y los conocimientos se describen en la siguiente tabla.





Agente	Cualificaciones y conocimientos que debe tener el técnico
Instalador cualificado	<ul style="list-style-type: none"> <li>• Un instalador cualificado es una persona que se encarga de instalar, mantener, trasladar y desmontar los aparatos de aire acondicionado de Toshiba Carrier Corporation. Dicho instalador ha recibido formación para instalar, mantener, trasladar y desmontar los aparatos de aire acondicionado de Toshiba Carrier Corporation o, alternativamente, ha sido instruido sobre cómo realizar dichas operaciones por un individuo o individuos con la debida cualificación y por lo tanto, está completamente familiarizado con los conocimientos relacionados con dichas tareas.</li> <li>• El instalador cualificado que tiene permiso para realizar los trabajos eléctricos de instalación, traslado y desmontaje posee las cualificaciones correspondientes a esta obra eléctrica conforme a lo estipulado por las leyes y regulaciones locales, y es una persona que ha recibido formación sobre cuestiones relacionadas con el trabajo eléctrico en los acondicionadores de aire de Toshiba Carrier Corporation o, alternativamente, ha sido instruido sobre dichas cuestiones por un individuo o individuos con la debida cualificación y por lo tanto, está completamente familiarizado con los conocimientos relacionados con este trabajo.</li> <li>• El instalador cualificado que tiene permiso para realizar el trabajo de manipulación del refrigerante y de entubado de la instalación, traslado y desmontaje posee las cualificaciones correspondientes a dichos trabajos conforme a lo estipulado por las leyes y regulaciones locales, y ha recibido formación sobre cuestiones relacionadas con el trabajo de manipulación del refrigerante y de entubado de Toshiba Carrier Corporation o, alternativamente, ha sido instruido sobre dichas cuestiones por un individuo o individuos con la debida cualificación y por lo tanto, está completamente familiarizado con los conocimientos relacionados con este trabajo.</li> <li>• El instalador cualificado que posee permiso para realizar trabajos en altura ha recibido formación sobre la realización de este tipo de trabajos con los aparatos de aire acondicionado de Toshiba Carrier Corporation o, alternativamente, ha sido instruido sobre cómo realizar dichas operaciones por un individuo o individuos con la debida cualificación y por lo tanto, está completamente familiarizado con los conocimientos relacionados con este trabajo.</li> </ul>
Técnico de mantenimiento cualificado	<ul style="list-style-type: none"> <li>• El técnico de mantenimiento cualificado es una persona que se encarga de instalar, reparar, mantener, trasladar y desmontar los aparatos de aire acondicionado de Toshiba Carrier Corporation. Dicho instalador ha recibido formación para instalar, reparar, mantener, trasladar y desmontar los aparatos de aire acondicionado de Toshiba Carrier Corporation o, alternativamente, ha sido instruido sobre cómo realizar dichas operaciones por un individuo o individuos con la debida cualificación y por lo tanto, está completamente familiarizado con los conocimientos relacionados con dichas tareas.</li> <li>• El técnico de mantenimiento cualificado que tiene permiso para realizar el trabajo eléctrico de instalación, reparación, traslado y desmontaje posee las cualificaciones correspondientes a esta obra eléctrica conforme a lo estipulado por las leyes y regulaciones locales, y ha recibido formación sobre cuestiones relacionadas con el trabajo eléctrico en los aparatos de aire acondicionado de Toshiba Carrier Corporation o, alternativamente, ha sido instruido sobre dichas cuestiones por un individuo o individuos con la debida cualificación y por lo tanto, está completamente familiarizado con los conocimientos relacionados con este trabajo.</li> <li>• El técnico de mantenimiento cualificado que tiene permiso para realizar el trabajo de manipulación del refrigerante y de entubado de la instalación, reparación, traslado y desmontaje posee las cualificaciones correspondientes a dichos trabajos conforme a lo estipulado por las leyes y regulaciones locales, y es una persona que ha recibido formación sobre cuestiones relacionadas con el trabajo de manipulación del refrigerante y de entubado de Toshiba Carrier Corporation, alternativamente, ha sido instruido sobre dichas cuestiones por un individuo o individuos con la debida cualificación y por lo tanto, está completamente familiarizado con los conocimientos relacionados con este trabajo.</li> <li>• El técnico de mantenimiento cualificado que tiene permiso para realizar trabajos en altura ha recibido formación sobre la realización de este tipo de trabajos con los aparatos de aire acondicionado de Toshiba Carrier Corporation o, alternativamente, ha sido instruido sobre cómo realizar dichas tareas por un individuo o individuos con la debida cualificación y por lo tanto, está completamente familiarizado con los conocimientos relacionados con este trabajo.</li> </ul>

Estas precauciones de seguridad describen asuntos importantes concernientes a la seguridad para evitar lesiones a usuarios o a otras personas y daños a la propiedad. Lea completamente este manual después de comprender los contenidos de abajo (significados de indicaciones), y asegúrese de seguir la descripción.

Indicación	Significado de indicación
 <b>ADVERTENCIA</b>	El texto dispuesto de esta manera indica que no adherirse a las indicaciones en la advertencia puede provocar lesiones corporales graves (*1) o la pérdida de la vida si el producto se manipula inadecuadamente.
 <b>PRECAUCIÓN</b>	El texto dispuesto de esta manera indica que no adherirse a las indicaciones en la advertencia puede provocar lesiones corporales leves (*2) o daños (*3) a la propiedad si el producto es manipulado inadecuadamente.

- \*1: Lesiones corporales graves indican pérdida de visión, lesiones, quemaduras, descarga eléctrica, fractura de hueso, envenenamiento y otras lesiones que dejen efectos secundarios y requieran la hospitalización o un tratamiento a largo plazo como paciente ambulatorio.
- \*2: Lesión leve indica lesión, quemaduras, descarga eléctrica y otras lesiones que no requieran hospitalización o tratamiento de larga duración como paciente externo.
- \*3: Daños a la propiedad indican daños a edificios, efectos domésticos, animales domésticos y mascotas.

■ **Indicaciones de advertencia en el aparato de aire acondicionado**

Indicación de advertencia	Descripción		
 <table border="1"> <tr> <td><b>WARNING</b></td> </tr> <tr> <td><b>ELECTRICAL SHOCK HAZARD</b> Disconnect all remote electric power supplies before servicing.</td> </tr> </table>	<b>WARNING</b>	<b>ELECTRICAL SHOCK HAZARD</b> Disconnect all remote electric power supplies before servicing.	<p><b>ADVERTENCIA</b></p> <p><b>RIESGO DE DESCARGA ELÉCTRICA</b> Desconecte todas las fuentes de alimentación eléctricas remotas antes de realizar las tareas de mantenimiento.</p>
<b>WARNING</b>			
<b>ELECTRICAL SHOCK HAZARD</b> Disconnect all remote electric power supplies before servicing.			
 <table border="1"> <tr> <td><b>WARNING</b></td> </tr> <tr> <td>Moving parts. Do not operate unit with grille removed. Stop the unit before the servicing.</td> </tr> </table>	<b>WARNING</b>	Moving parts. Do not operate unit with grille removed. Stop the unit before the servicing.	<p><b>ADVERTENCIA</b></p> <p>Piezas móviles. No utilice la unidad con la rejilla desmontada. Pare la unidad antes de realizar las tareas de mantenimiento.</p>
<b>WARNING</b>			
Moving parts. Do not operate unit with grille removed. Stop the unit before the servicing.			
 <table border="1"> <tr> <td><b>CAUTION</b></td> </tr> <tr> <td>High temperature parts. You might get burned when removing this panel.</td> </tr> </table>	<b>CAUTION</b>	High temperature parts. You might get burned when removing this panel.	<p><b>PRECAUCIÓN</b></p> <p>Piezas a alta temperatura. Puede sufrir quemaduras al retirar este panel.</p>
<b>CAUTION</b>			
High temperature parts. You might get burned when removing this panel.			
 <table border="1"> <tr> <td><b>CAUTION</b></td> </tr> <tr> <td>Do not touch the aluminum fins of the unit. Doing so may result in injury.</td> </tr> </table>	<b>CAUTION</b>	Do not touch the aluminum fins of the unit. Doing so may result in injury.	<p><b>PRECAUCIÓN</b></p> <p>No toque las aletas de aluminio de la unidad. Si lo hace, podría lesionarse.</p>
<b>CAUTION</b>			
Do not touch the aluminum fins of the unit. Doing so may result in injury.			
 <table border="1"> <tr> <td><b>CAUTION</b></td> </tr> <tr> <td><b>BURST HAZARD</b> Open the service valves before the operation, otherwise there might be the burst.</td> </tr> </table>	<b>CAUTION</b>	<b>BURST HAZARD</b> Open the service valves before the operation, otherwise there might be the burst.	<p><b>PRECAUCIÓN</b></p> <p><b>PELIGRO DE EXPLOSIÓN</b> Abra las válvulas de servicio antes de la operación para evitar la acumulación innecesaria de presión, lo que podría ocasionar una explosión.</p>
<b>CAUTION</b>			
<b>BURST HAZARD</b> Open the service valves before the operation, otherwise there might be the burst.			

# 1 Precauciones de seguridad

El fabricante no asume responsabilidad alguna por los daños derivados de la falta de observación de las descripciones de este manual.

## **ADVERTENCIA**

### Información general

- Lea atentamente este Manual del propietario antes de poner en marcha el aparato de aire acondicionado. Debe recordar muchos datos importantes relacionados con el funcionamiento general la unidad.
- Solicite que el distribuidor o un profesional realice la instalación. Sólo un instalador calificado puede realizar la instalación del acondicionador de aire.  
Si lo instala una persona no calificada puede provocar problemas como incendios, descargas eléctricas, lesiones, fugas de agua, ruidos y vibraciones.
- No utilice ningún refrigerante distinto al especificado para rellenar o reemplazar el refrigerante. De lo contrario, puede generarse una presión anormalmente alta en el ciclo de refrigeración, lo cual puede producir roturas o explosión, además de lesiones.
- Lugares donde el ruido de funcionamiento de la unidad exterior puede provocar inconvenientes. (Especialmente en la divisoria con un vecino, instale el acondicionador de aire teniendo en cuenta el ruido.)
- Este aparato está diseñado para ser utilizado por usuarios expertos o capacitados en tiendas, en industria ligera, o para uso comercial por parte de laicos.

### Transporte y almacenamiento

- Utilice zapatos con punteras, guantes y vestimenta de protección para transportar el aparato de aire acondicionado.
- Para transportar el aparato de aire acondicionado, no sujete las bandas alrededor de la caja de cartón. Podría lesionarse si estas se rompieran.

- Antes de apilar las cajas de cartón para el almacenamiento o transporte, tenga en cuenta las indicaciones de precaución que aparecen impresas en dichos embalajes. De no seguirse dichas precauciones, la pila de cajas podría caerse.
- El aparato de aire acondicionado debe transportarse de forma estable.  
Si alguna pieza del producto estuviera rota, póngase en contacto con el distribuidor.
- Cuando el aparato de aire acondicionado debe transportarse de forma manual deberán transportarlo dos o más personas.

### Instalación

- Sólo un instalador o un técnico de mantenimiento cualificados pueden llevar a cabo el trabajo eléctrico del aparato de aire acondicionado. Este trabajo no deberá hacerlo, bajo ninguna circunstancia, una persona que no esté cualificada, ya que si el trabajo se hace mal, existe el peligro de que se produzcan descargas eléctricas y/o fugas eléctricas.
- Una vez finalizados los trabajos de instalación, pídale al instalador que le explique las posiciones del disyuntor. En el caso de que se haya producido un problema con el aparato de aire acondicionado, desconecte (OFF) el disyuntor y póngase en contacto con una persona de mantenimiento.
- Si se instala la unidad en una habitación pequeña, tome las medidas apropiadas para impedir que el refrigerante sobrepase la concentración límite aunque tuviera fugas. Consulte al distribuidor al que compró el aire acondicionado cuando implemente las medidas. La acumulación de refrigerante muy concentrado puede ocasionar un accidente por falta de oxígeno.
- No instale el aire acondicionado en una ubicación que pueda estar sujeta a la exposición de gas combustible. Si hay fugas de gas combustible y éste se concentra alrededor de la unidad, podría producirse un incendio
- Utilice las piezas compradas por separado especificadas por la empresa. El uso de productos no especificados puede provocar un incendio, descargas eléctricas, fugas de agua u otros problemas. La instalación debe ser realizada por un profesional.
- Confirme que se realice la conexión a tierra correctamente.

### Funcionamiento

- Antes de abrir la cubierta de la caja de control eléctrico de la unidad interior o el panel de servicio de la unidad exterior, ponga el disyuntor en la posición OFF. Si no lo hace coloque el interruptor en la posición OFF generarse descargas eléctricas por contacto con las piezas interiores. Sólo un instalador cualificado o una persona de servicio cualificada tiene permitido retirar la tapa de la caja de control eléctrico de la unidad interior o el panel de servicio de la unidad exterior y hacer el trabajo necesario.
- Dentro del aparato de aire acondicionado hay zonas de alto voltaje y piezas giratorias. Debido al peligro de descargas eléctricas o de que sus dedos u otros objetos físicos queden atrapados en las piezas giratorias, no retire el panel de servicio de la unidad exterior. Cuando se requieran trabajos que conlleven la retirada de estas piezas, póngase en contacto con un instalador cualificado o técnico cualificado.
- No traslade ni repare ninguna unidad usted mismo. Dado que en el interior de la unidad hay alta tensión, podría recibir una descarga eléctrica al retirar la cubierta y la unidad principal.
- El uso de una plataforma de más de 19,7" (50 cm) de altura para limpiar el filtro de la unidad interior o para realizar otros trabajos similares constituye un trabajo en alturas. Para evitar el peligro de caída de la plataforma y posibles lesiones físicas mientras se trabaja en alturas, este tipo de trabajo no debe ser realizado por personas no cualificadas. Cuando sea necesario realizar este tipo de trabajo, no lo realice usted mismo; en su lugar, acuda a un instalador cualificado o a un técnico cualificado para que lo haga por usted.
- No toque la aleta de aluminio de la unidad exterior. Podría resultar herido. Si fuese necesario tocar la lama, no la toque usted mismo; en su lugar, póngase en contacto con un instalador cualificado o técnico cualificado.
- No se suba a la unidad exterior ni coloque objetos encima de ella. Puede caerse o los objetos pueden caerse de la unidad exterior y provocar lesiones.
- No coloque ningún aparato de combustión en un lugar donde esté expuesto directamente al aire del aparato de aire acondicionado, de lo contrario podría causar una combustión imperfecta.



- Ventile la habitación de manera suficiente cuando se utilice el aparato de aire acondicionado en el mismo lugar que un aparato de combustión. Una mala ventilación puede ocasionar la falta de oxígeno.
- Ventile la habitación suficientemente si el aparato de aire acondicionado se utiliza en una habitación cerrada. Una mala ventilación puede ocasionar la falta de oxígeno.
- No se exponga directamente a una corriente de aire frío durante un lapso prolongado y evite el frío excesivo. Si lo hiciera podría deteriorar su estado físico y enfermarse.
- No inserte los dedos ni una varilla en la toma o la descarga de aire. De lo contrario podría lesionarse ya que el ventilador gira a alta velocidad dentro de la unidad.
- Consulte al proveedor del acondicionador de aire si la refrigeración y la calefacción no funcionan correctamente ya que la causa podría ser una fuga de refrigerante. Confirme los detalles de la reparación con personal de servicio calificado cuando la reparación incluya una carga de refrigerante adicional.
- Apague el aparato de aire acondicionado y desactive el disyuntor antes de realizar la limpieza. De lo contrario podría lesionarse ya que el ventilador gira a alta velocidad dentro de la unidad.

### Reparación

- Si hubiera algún problema en el aparato de aire acondicionado (por ejemplo, cuando aparece una visualización de error, hay olor a quemado, se oyen ruidos anormales, el aparato de aire acondicionado no refrigera ni calienta o hay fugas de agua), no lo toque: desconecte OFF antes el disyuntor y póngase en contacto con una persona de servicio calificada. Adopte medidas para asegurarse de que la alimentación no se active (indicando “Fuera de servicio” cerca del interruptor, por ejemplo) hasta que llegue el técnico de mantenimiento calificado. Continuar utilizando un aparato de aire acondicionado que no funciona correctamente puede causar el agravamiento de problemas mecánicos o provocar descargas eléctricas u otros problemas.

- Si la protección del ventilador se encuentra dañada, no se acerque a la unidad exterior; coloque el disyuntor en la posición de apagado (OFF) y póngase en contacto con personal de servicio calificado para que realice la reparación. No coloque el interruptor en la posición de ON hasta que finalicen las reparaciones.
- Si hay peligro de caída de las unidades interiores, no se acerque a la unidad interior: coloque el interruptor en la posición OFF y póngase en contacto con un instalador calificado o una persona de mantenimiento calificada para que le reacondicionen la unidad. No conecte ON el disyuntor hasta que se haya reparado la unidad.
- Si hay peligro de vuelco de las unidades exteriores, no se acerque a la unidad exterior: coloque el interruptor en la posición OFF y póngase en contacto con un instalador calificado o una persona de mantenimiento calificada para que realice las mejoras o reparaciones pertinentes. No conecte ON el disyuntor hasta que se hayan realizado las mejoras o reparaciones.
- No modifique los productos. Tampoco desarme ni modifique las piezas. Podría provocar un incendio, descarga eléctrica o lesiones.

### Traslado

- Si se va a trasladar el aparato de aire acondicionado, no lo traslade usted mismo; en su lugar, póngase en contacto con un instalador calificado o una persona de mantenimiento calificada. Si el aparato de aire acondicionado no se traslada correctamente, se pueden producir descargas eléctricas y/o un incendio.



## **⚠ PRECAUCIÓN**

### **Para desconectar el dispositivo de la fuente de alimentación.**

- Este aparato debe estar conectado a la fuente de alimentación mediante un conmutador con una separación entre los contactos de al menos **0,1" (3 mm)**.

### **Debe utilizarse un fusible de instalación (se pueden utilizar fusibles de todos los tipos) para la línea de suministro de energía eléctrica de este aparato de aire acondicionado.**

#### **Instalación**

- Disponga correctamente la manguera de desagüe para un drenaje perfecto. Un drenaje inadecuado puede provocar un encharcamiento de agua en el interior de la vivienda, así como daños en el mobiliario.
- Un drenaje inadecuado puede provocar un encharcamiento de agua en el interior de la vivienda, así como daños en el mobiliario.
- Confirme que la unidad exterior esté fija en su base. De lo contrario la unidad podría caerse o provocar otro tipo de accidente.

#### **Funcionamiento**

- No utilice el aparato de aire acondicionado con finalidades especiales como preservar alimentos, instrumentos de precisión, objetos de arte, reproducción de animales, en vehículos, embarcaciones.
- No toque ningún interruptor con las manos mojadas; de lo contrario, podría recibir una descarga eléctrica.
- Si el aparato de aire acondicionado no va a utilizarse durante un período de tiempo prolongado, desconecte el interruptor principal (o disyuntor) por seguridad.
- Para obtener un rendimiento óptimo del aparato de aire acondicionado, utilícelo dentro del rango de la temperatura de funcionamiento especificada en las instrucciones. De lo contrario, podría producirse un funcionamiento erróneo o fugas de agua de la unidad.

- Evite que caiga líquido en el interior del control remoto. No derrame zumo, agua ni otro tipo de líquido sobre él.
- No lave el acondicionador de aire. De lo contrario, podrían producirse descargas eléctricas.
- Revise si la base de instalación y el resto del equipo presentan deterioro después de un lapso prolongado de funcionamiento. Si no toma las medidas necesarias la unidad podría caerse y provocar lesiones.
- No deje pulverizadores inflamables ni otro tipo de material inflamable cerca del acondicionador de aire ni pulverice aerosoles inflamables directamente sobre él. Podría incendiarse.
- Apague el aparato de aire acondicionado y desactive el disyuntor antes de realizar la limpieza. De lo contrario podría lesionarse ya que el ventilador gira a alta velocidad dentro de la unidad.
- Solicite al distribuidor que realice la limpieza del acondicionador de aire. Si limpia el acondicionador de aire de manera incorrecta, podría dañar las piezas plásticas, el aislamiento de las piezas eléctricas u otras y provocar un funcionamiento erróneo. En el peor de los casos, podría provocar fugas de agua, descargas eléctricas, emisión de humo o incendios.
- No coloque un recipiente con agua, como un florero, sobre la unidad. Podría ingresar agua en la unidad y deteriorar el aislamiento eléctrico provocando descargas eléctricas.

## ■ Información sobre el transporte, manipulación y almacenamiento de los embalajes de cartón

### ◆ Ejemplos de indicaciones impresas en los embalajes de cartón

Símbolo	Descripción	Símbolo	Descripción
	Mantener seco		No dejar caer
	Frágil		No colocar tumbado
	Altura de apilamiento (En este caso se pueden apilar 6 embalajes de cartón)		No caminar sobre este embalaje de cartón
	No caminar sobre este embalaje de cartón		No pisar
	Manejar con cuidado		

Manejar con cuidado	Descripción
<div style="border: 1px solid black; padding: 5px; width: fit-content;"> <p><b>Caution</b> Injury possibility. Don't handle with packing band, or may get injured in case of broken band.</p> </div>	<p><b>PRECAUCIÓN</b></p> <p>Posibilidad de lesiones físicas. No lo maneje sujetándolo por las cintas de embalaje o podría sufrir lesiones físicas en caso de rotura de una cinta.</p>
<p><b>Stacking notice.</b></p> <p>In case that cardboard boxes protrude out of pallet when stacking, lay a 10mm thick plywood over the pallet.</p>	<p><b>Aviso sobre apilamiento.</b></p> <p>En caso de que los embalajes sobresalgan del palé al apilarlos, coloque una placa de contrachapado de 0,4" (10 mm) de grosor sobre el pallet.</p>

## 2 Nombre de los componentes

### ■ Unidad interior

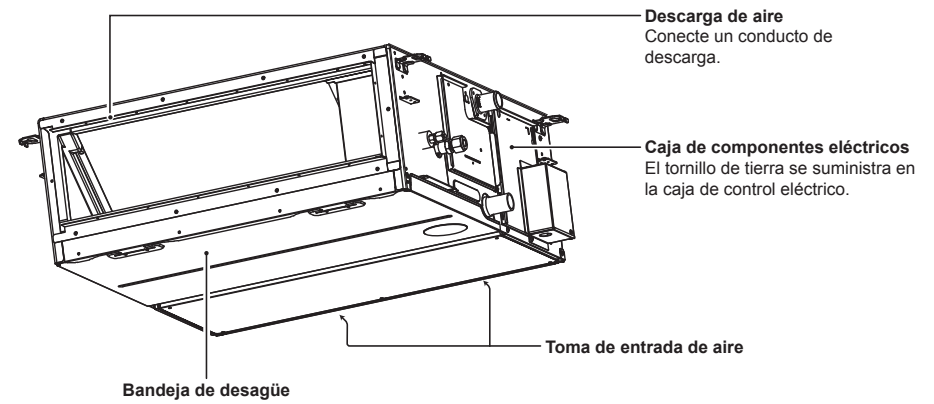

### ■ Unidad exterior (El diseño varía según la unidad exterior. La siguiente ilustración muestra un ejemplo).

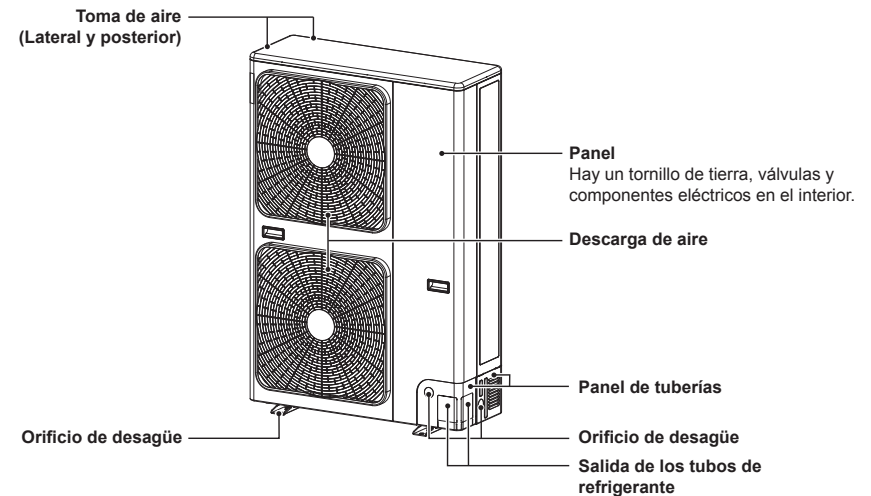

### 3 Control remoto con cable

Este control remoto puede controlar el funcionamiento de hasta 8 unidades interiores.

#### ■ Antes del uso







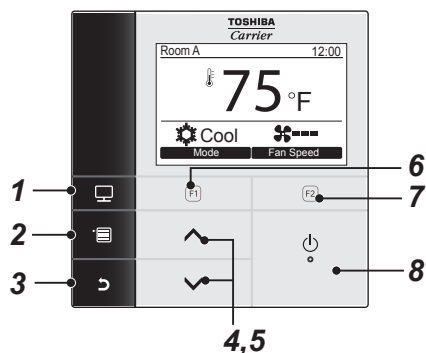

Haga funcionar el control remoto de acuerdo con el siguiente procedimiento cuando se utilice por primera vez o cuando se cambien los ajustes. Al presionar el botón [  ON/OFF ] se pone en marcha el aparato de aire acondicionado con los ajustes realizados en el mando a distancia a partir de la siguiente vez.

#### Preparación

Encienda el disyuntor.

- “Configurando” aparece en la pantalla del mando a distancia cuando se enciende el aparato.
- \* Cuando la alimentación esté encendida, el mando a distancia tarda aproximadamente 5 minutos en estar operativo. Esto no constituye una avería.



- |  |   |
|--|---|
| <p><b>1</b> Botón [  MONITOR ]<br/>Muestra la pantalla de monitorización.</p> <p><b>2</b> Botón [  MENU ]<br/>Muestra la pantalla menú.</p> <p><b>3</b> Botón [  CANCEL ]<br/>Funciona como se indica en la pantalla, como volver a la pantalla del menú anterior.</p> <p><b>4</b> Botón [  ^ ^ ]<br/>Durante el funcionamiento normal: ajusta la temperatura.<br/>En la pantalla menú: selecciona un elemento del menú.</p> | <p><b>5</b> Botón [  v v ]<br/>Durante el funcionamiento normal: ajusta la temperatura.<br/>En la pantalla menú: selecciona un elemento del menú.</p> <p><b>6</b> Botón [  F1 ]<br/>Varía su función según la pantalla de ajuste.</p> <p><b>7</b> Botón [  F2 ]<br/>Varía su función según la pantalla de ajuste.</p> <p><b>8</b> Botón [  ON/OFF ]</p> |
|--|---|

#### Cambio entre la visualización normal y la detallada

Mantenga pulsado el botón [  CANCEL ] y [  MONITOR ] al mismo tiempo durante más de 4 segundos para cambiar el modo de visualización.

El modo de visualización normal está seleccionado como ajuste de fábrica.

#### Modo de visualización normal (predeterminado de fábrica)

(\*)

**Icono de ahorro de energía**

- Visualiza cuando se ejecuta la operación de ahorro de energía de la unidad de aire acondicionado.

**Icono de refrigeración suave**

- Muestra que el aire acondicionado está realizando la operación de refrigeración suave.

**Icono de guardar**

- Visualizado cuando se realiza la operación para prevenir un exceso de calefacción o de refrigeración mediante la corrección automática del punto de ajuste de temperatura.

#### Modo de visualización detallado

(\*)

Los iconos aparecen en la pantalla cuando se selecciona el modo de visualización detallada.

\*1 • El icono “Preparando para calentar” aparece cuando se inicia el funcionamiento de la calefacción o de descongelación. El ventilador interior se detiene o la operación se convierte en la operación de soplado cuando se muestra.

- Puede visualizarse, según el modelo, cuando se visualiza “Preparando para funcionar”.

▼ Lista de iconos

	Muestra que la función de ahorro de energía está activada.		Muestra que una función del temporizador está activada.
	Muestra que el sensor del mando a distancia está activado. (* 2)		Muestra que el Bloqueo de la rejilla está activado.
	Muestra que la operación Nocturna está activada.		Muestra el ajuste de la rejilla.
	Muestra que el dispositivo de control central prohíbe el uso del mando a distancia.		Muestra que el filtro necesita ser limpiado.
	Muestra que la operación de guardar está activada.		Muestra que la refrigeración suave está activada.
			Muestra que el control de la conmutación de la operación está en curso.

\*2 Normalmente el sensor de temperatura de la unidad interior siente la temperatura. La temperatura alrededor del mando a distancia también se puede sentir. Si desea información, consulte al distribuidor al que le compró el producto. \* No utilice la función cuando el acondicionador de aire se controla en grupo.

▼ Lista de iconos de ventilación

Los iconos de ventilación aparecen en la pantalla solo cuando se conecta una unidad de ventilación.

	Modo automático		Modo de ventilación de 24 horas
	Modo bypass		Modo de purga de calor nocturno
	Modo de intercambio de calor total		

## 4 Funcionamiento

### ■ Operación en funcionamiento

\* Algunos modos de funcionamiento no están disponibles dependiendo del tipo de unidad interior.

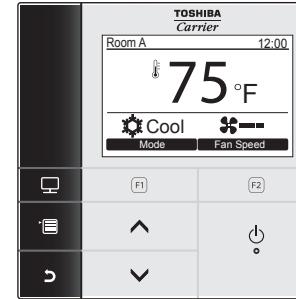

- 1 Presione el botón [ ON/OFF ] para que se ponga en marcha.
- 2 Presione el botón “ Mode” [ F1 ] para seleccionar un modo de funcionamiento.  
→ El modo de funcionamiento cambia de la siguiente manera cada vez que se pulsa el botón.
- 3 Presione el botón [ ON/OFF ] para detener el funcionamiento.

### ■ Cómo cambiar la velocidad del ventilador

\* Las velocidades disponibles del ventilador varían en función de la unidad interior conectada.



- 1 Pulse el “ Fan speed” “Veloc. vent.” [ F2 ] para seleccionar la velocidad del ventilador.  
→ La velocidad del ventilador cambia de la siguiente manera cada vez que se pulsa el botón.

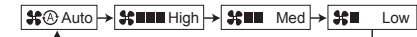

Cuando el mando a distancia se utiliza en combinación con una unidad interior que soporta 5 velocidades, cada pulsación del botón “ Fan speed” “Veloc. vent” [ F2 ] cambia la visualización de la velocidad del ventilador.



- “ ” aparece en la pantalla cuando la unidad interior conectada no está equipada con la velocidad del ventilador.
- “ ” no está disponible cuando “Ventilador” está seleccionado como modo de funcionamiento.

## ■ Cambio de la temperatura

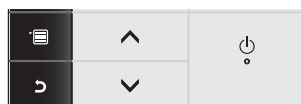

### 1 Presione el botón [ ] / [ ] para ajustar la temperatura.

- Presione el botón [ ] para aumentar el ajuste de la temperatura, pulse el botón [ ] para reducirla.
- Consulte "Estab. límite rango temp." para conocer el rango de temperatura disponible.
- La temperatura no puede ajustarse cuando se selecciona "Ventilador" como modo de funcionamiento.

### ▼ Cuando el modo automático dual

En el ajuste del punto de configuración dual, el punto de configuración de la temperatura de la refrigeración y la calefacción individuales puede ajustarse para ajustar la temperatura interior.

Thermo.OFF para el rango de temperatura entre los puntos de ajuste de la temperatura para la refrigeración y la calefacción.

Si desea utilizar el modo automático dual, pida a su distribuidor que lo configure.

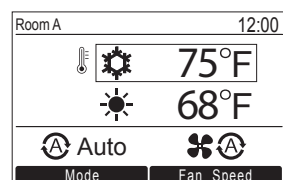

### 1 Presione el botón [ ] / [ ] para cambiar a la pantalla que se muestra a la izquierda.

### 2 Para fijar el punto de ajuste de la temperatura de refrigeración, pulse [Cool] y ajuste la configuración con [ ] / [ ].

Un cuadro rodeará a [ Cool ] y [Temperature set point]. Para fijar el punto de ajuste de la temperatura de calefacción, pulse [Heat] y ajuste la configuración con [ ] / [ ].

Un cuadro rodeará a [ Heat ] y [Temperature set point].

→ Pulse [ MENU ] para confirmar los ajustes y volver a la pantalla normal.

→ Pulse [ CANCEL ] para cancelar los ajustes y volver a la pantalla normal.

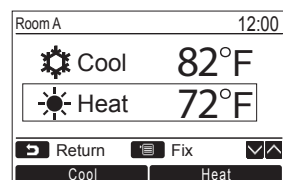
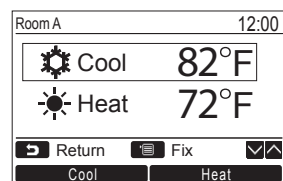

### NOTA

- Cuando se conecta a un sistema de control de aire acondicionado que no admite el punto de ajuste dual**
- Se mostrará el punto de ajuste de la temperatura, un valor de la mitad de la temperatura de calefacción y el punto de ajuste de la temperatura de refrigeración.
  - Cuando el ajuste de la temperatura ha sido modificado por el controlador no compatible, el punto de ajuste de la temperatura de refrigeración y el punto de ajuste de la temperatura de calefacción mostrados en la pantalla del punto de ajuste doble se ajustarán automáticamente.
  - Si desea información, consulte al distribuidor al que le compró el producto.

## ■ 46°F (8°C) funcionamiento (Para precalentamiento de objetos)

Este aparato de aire acondicionado puede controlar la temperatura de calefacción en unos 46°F (8°C) en modo de calefacción.

**La calefacción a 46°F (8°C) requiere ajustes desde el control remoto. Póngase en contacto con el instalador o el distribuidor para conocer los ajustes adecuados al manual de instalación de la unidad interior.**

### Inicio

1. Ajuste la temperatura mostrada en 64°F en el modo de calefacción. Para ello, pulse el botón TEMP. Botón .
2. Ajuste la temperatura mostrada en 46°F. Para ello, pulse el botón TEMP. durante al menos 4 segundos.

### Parada

1. Ajuste la temperatura mostrada en 64°F. Para ello, pulse el botón TEMP. Botón .
- El aparato de aire acondicionado volverá al modo HEAT normal. Seleccione la temperatura que desee y el modo de funcionamiento.

### NOTA

- La temperatura de descarga de aire es inferior a la del funcionamiento de calefacción normal.
- La posibilidad de distribuir uniformemente el calor en la habitación depende de la ubicación de instalación del control remoto.
- En función de las condiciones de instalación o del tamaño de la habitación, tal vez no se pueda lograr una temperatura ambiente de 46°F.
- La configuración de la velocidad del ventilador está disponible durante la operación de calefacción a 46°F.

La calefacción a 46°F se cancelará en los casos siguientes.

- Si se detiene el funcionamiento con el botón .
  - Si se selecciona otro modo de funcionamiento con el botón .
  - Si se modifica el ajuste de temperatura o el modo de funcionamiento, o bien si se inicia/detiene el modo de funcionamiento con el mando a distancia inalámbrico o con el control remoto central.
- Cuando se utilice este modo de funcionamiento, hay que respetar las horas de funcionamiento y se recomienda el mantenimiento periódico por parte del personal de servicio

# 5 Temporizador de recordatorio apagado

## ■ Temporizador de recordatorio apagado

Antes del ajuste

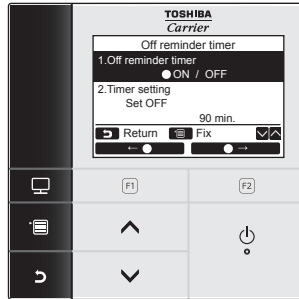

- 1 Presione el botón [ ] / [ ] para seleccionar "4. Temporizador de recordatorio apagado" en la pantalla menú, a continuación presione el botón " Set" [ F2].

### Temporizador de recordatorio apagado

Fije el tiempo que debe transcurrir hasta que el acondicionador de aire se detenga automáticamente.

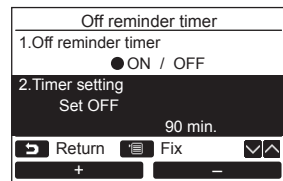
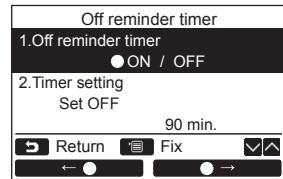

- 1 Presione el botón [ ] / [ ] para seleccionar "1. Temporizador de recordatorio apagado".
- 2 Presione el botón " " [ F1].  
→ Presione el botón " " [ F2] para apagar el Temporizador de recordatorio apagado.
- 3 Presione el botón [ ] / [ ] para seleccionar "2. Ajuste del temporizador".
- 4 Presione el botón " + " [ F1] / " - " [ F2] para configurar la hora.  
→ El tiempo puede ajustarse en intervalos de 10 minutos.
- 5 Pulse el botón [ MENU].  
→ La pantalla vuelve a la pantalla menú.

### NOTA

- El acondicionador de aire deja de funcionar una vez transcurrido el tiempo especificado.

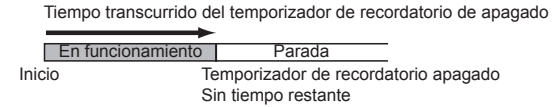

- "⊖" aparece en la pantalla detallada cuando se utiliza el temporizador de recordatorio de apagado.
- El temporizador de recordatorio de apagado no funciona en los siguientes casos:  
Cuando se desactiva el temporizador de recordatorio apagado  
Cuando se produce un error  
Mientras la operación de prueba está en curso  
Mientras ajustas las funciones  
Cuando se utiliza el control central (cuando se prohíbe la operación de marcha y parada)
- El temporizador de recordatorio de desconexión no se puede configurar en el control remoto Esclavo cuando se utiliza el sistema de control remoto dual.
- El tiempo del temporizador de recordatorio de apagado puede ajustarse dentro del rango de 30 minutos a 240 minutos.
- Presione el botón [ CANCEL] para detener el procedimiento de ajuste. No se ha realizado ningún ajuste y la pantalla vuelve a la pantalla del menú.

## 6 Ahorro de energía

Configuración para la Función. ahorro de energía: Función. ahorro de energía, Estab. límite rango temp., Volver y Func. Ahorro.

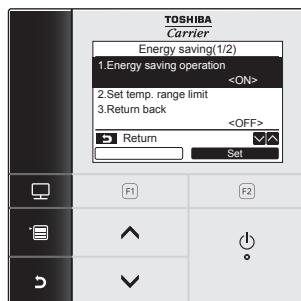

- 1 Presione el botón [ ] / [ ] para seleccionar "9. Ahorro de energía" en la pantalla menú, a continuación presione el botón " Set" [ F2].
- 2 Presione el botón [ ] / [ ] para seleccionar la opción que desea configurar.
- 3 Presione el botón " Set" [ F2].

Elemento	Función
1. Función. ahorro de energía	Ejecuta la operación de ahorro de energía de la unidad de aire acondicionado.
2. Estab. límite rango temp.	Configura el límite del rango de temperatura para la operación del control remoto.
3. Volver	La función vuelve automáticamente a la temperatura especificada si se cambia la temperatura en el control remoto.
4. Func. Ahorro	Funciona para prevenir un exceso de calefacción o de refrigeración mediante la corrección automática del punto de ajuste de temperatura. * En el caso de un modelo cuya operación económica no se puede configurar, se visualiza "Sin función".

### ⚠ PRECAUCIÓN

Consulte el Manual de propietario suministrado con el acondicionador de aire para obtener información sobre "Función. ahorro de energía", "Func. Ahorro".

## ■ Funcion. ahorro de energía

Permite configurar la Función. ahorro de energía de la unidad de aire acondicionado.

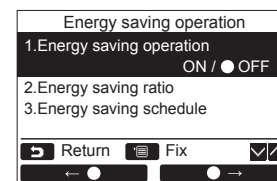

- 1 Presione el botón [ ] / [ ] para seleccionar "1. Energy saving operation" en la pantalla "Energy saving".
- 2 Para iniciar la Función. ahorro de energía: Después de configurar "2. Energy saving ratio" y "3. Energy saving schedule", presione el botón " Set" [ F1] para seleccionar "ON", y a continuación, presione el botón [ MENÚ]. Para detener la función de ahorro de energía: Presione el botón " Set" [ F2] para seleccionar "OFF", y a continuación, presione el botón [ MENÚ].

### Índice de ahorro de energía

Realice la operación de ajuste mientras la unidad interior está parada. (Apague la unidad de aire acondicionado antes de iniciar la operación de ajuste).

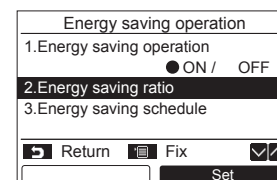

- 1 Presione el botón [ ] / [ ] para seleccionar "2. Energy saving ratio" en la pantalla "Energy saving operation", a continuación presionar el botón " Set" [ F2].

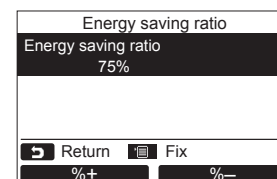

- 2 Presione el botón " Set" [ F1] / " Set" [ F2] para configurar el valor.  
→ El índice de ahorro de energía puede configurarse dentro del rango de 50% a 100% a intervalos de 1%. Cuanto más bajo sea el valor, más efectivo será el ahorro de energía.
- 3 Pulse el botón [ MENÚ].  
→ " Setting" aparece en la pantalla, luego la pantalla vuelve a la pantalla "Energy saving operation".

### NOTA

- Durante la Función. ahorro de energía, la efectividad de refrigeración / calefacción puede disminuir ligeramente debido a la reducción de energía.
- Aparece " " en la pantalla cuando se activa la Función. ahorro de energía.
- La Función. ahorro de energía no se puede configurar en el control remoto Esclavo cuando se utiliza el sistema de control remoto dual.
- El control remoto no se puede utilizar para configurar la Función. ahorro de energía dependiendo de los ajustes del control remoto para control central o la unidad exterior.
- La programación de ahorro de energía no está disponible mientras parpadea la indicación del reloj (el reloj no está configurado).

ES



# 7 Mantenimiento

Apague la alimentación antes de realizar el mantenimiento.

## ⚠ PRECAUCIÓN

**No utilice la unidad con la las manos mojadas.**  
De lo contrario, podrían producirse descargas eléctricas.

### ■ Mantenimiento diario

Limpie el mando a distancia con un paño seco y suave. Utilizar agua para limpiar el mando a distancia puede provocar un mal funcionamiento.

### ■ Limpieza del filtro de aire

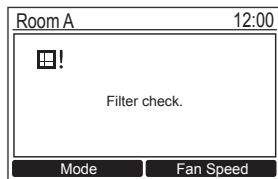

- “Filter check” (comprobación del filtro) aparece en la pantalla si se pone en marcha el aparato de aire acondicionado cuando aparece “!” (señal de filtro) en la visualización detallada. Presione uno de los botones de operación para borrar el mensaje o espere más de 5 segundos hasta que el mensaje desaparezca.

## NOTA

Para la conservación del medio ambiente, se recomienda limpiar y mantener con regularidad las unidades interior y exterior del aparato de aire acondicionado en uso para garantizar un funcionamiento eficiente de este. Cuando el aparato de aire acondicionado se hace funcionar durante un periodo prolongado, se recomienda realizar un mantenimiento periódico (una vez al año). Asimismo, debe comprobarse regularmente si la unidad exterior presenta óxido y rasguños, y estos deben eliminarse o debe aplicarse un producto antioxidante, si es necesario.

Como regla general, cuando una unidad interior funciona durante 8 horas o más al día, limpie la unidad interior y la unidad exterior por lo menos una vez cada 3 meses. Consulte a un profesional para que realice esta limpieza / mantenimiento.

Dicho mantenimiento puede alargar la vida útil del producto, aunque se implique un coste al propietario. La falta de limpieza regular de las unidades interiores y exteriores generará un bajo rendimiento, congelación, fugas de agua e incluso fallos del compresor.

### ▼ Lista de mantenimiento

Sección	Unidad	Comprobación (visual / auditiva)	Mantenimiento
Intercambiador de calor	Interior / exterior	Obstrucción por polvo / suciedad, arañazos	Limpie el intercambiador de calor cuando esté obstruido.
Motor del ventilador	Interior / exterior	Sonido	Tome las medidas necesarias si se escuchan ruidos anormales.
Filtro	Interior	Polvo / suciedad, avería	<ul style="list-style-type: none"> <li>• Lave el filtro con agua cuando esté sucio.</li> <li>• Cámbielo si está dañado.</li> </ul>
Ventilador	Interior	<ul style="list-style-type: none"> <li>• Vibración, equilibrio</li> <li>• Polvo / suciedad, aspecto</li> </ul>	<ul style="list-style-type: none"> <li>• Sustituya el ventilador cuando la vibración o el desequilibrio sean desmesurados.</li> <li>• Cepille o limpie el ventilador cuando esté sucio.</li> </ul>
Toma de aire / rejillas de descarga	Interior / exterior	Polvo / suciedad, arañazos	Repárelas o sustitúyalas cuando estén deformadas o dañadas.
Bandeja de desagüe	Interior	Obstrucción por polvo / suciedad, contaminación del desagüe	Limpie la bandeja de desagüe y compruebe que el desagüe fluya sin problemas por la pendiente.
Exterior	Exterior	<ul style="list-style-type: none"> <li>• Óxido, descamación del aislante</li> <li>• Deterioro / separación del revestimiento</li> </ul>	Aplique un revestimiento de reparación.

## 8 Localización y resolución de averías

Compruebe los puntos que se describen a continuación antes de solicitar reparaciones.

	Síntoma	Porque
No es un fallo.	<p>Unidad exterior</p> <ul style="list-style-type: none"> <li>• Sale aire frío blanco, tipo neblina o agua.</li> <li>• A veces se escucha ruido de fuga de aire.</li> <li>• Se oye un ruido al encender la unidad.</li> </ul>	<ul style="list-style-type: none"> <li>• El ventilador de la unidad exterior se detiene automáticamente y realiza la operación de descongelamiento.</li> <li>• La válvula solenoidal funciona cuando se inicia o se detiene el descongelamiento.</li> <li>• La unidad exterior se está preparando para funcionar.</li> </ul>
	<p>Unidad interior</p> <ul style="list-style-type: none"> <li>• A veces se oye un silbido.</li> <li>• Se escucha un ligero repiqueteo.</li> <li>• El aire de descarga huele de una forma rara.</li> </ul>	<ul style="list-style-type: none"> <li>• Cuando comienza, durante o inmediatamente después de que se detenga el funcionamiento de la unidad, se escucha un sonido como de agua circulando y el sonido de funcionamiento puede ser mayor durante un par de minutos posteriores al inicio. Se trata del sonido de circulación del refrigerante o de drenaje del deshumidificador.</li> <li>• Es el sonido de la ligera expansión y contracción del intercambiador de calor o de otras piezas debido al cambio de temperatura.</li> <li>• Distintos olores, como los de paredes, alfombras, ropa, cigarrillos o cosméticos, impregnan el aparato de aire acondicionado.</li> </ul>
	<ul style="list-style-type: none"> <li>• La unidad no funciona.</li> </ul>	<ul style="list-style-type: none"> <li>• ¿Ha habido un apagón?</li> <li>• ¿Ha saltado el disyuntor?</li> <li>• ¿Se ha activado el dispositivo de protección? (El indicador de funcionamiento y <math>\swarrow</math> en el control remoto parpadean).</li> </ul>
Compruebe nuevamente.	La sala no se refrigera.	<ul style="list-style-type: none"> <li>• ¿Están obstruidas la entrada o la descarga de aire de la unidad exterior?</li> <li>• ¿Se encuentra abierta alguna puerta o ventana?</li> <li>• ¿Está el filtro obstruido con polvo?</li> <li>• ¿Está el volumen de aire ajustado a "LOW"?</li> <li>• ¿O el modo de funcionamiento está ajustado a "FAN"?</li> <li>• ¿Es adecuada la temperatura configurada?</li> </ul>

Si hay algo extraño incluso después de haber comprobado lo anterior, detenga la unidad, desconecte (OFF) el disyuntor y comunique el número del producto y los síntomas al distribuidor al que le compró el producto. No intente reparar la unidad por su cuenta, ya que es peligroso. Si se muestra el indicador de comprobación (por ej.  $\triangle$ ,  $\square$ ,  $\square$ ,  $\square$ ) en la pantalla LCD del control remoto, comunique también sus detalles al distribuidor.

Si sucediera cualquiera de lo siguiente, detenga de inmediato la unidad, desconecte (OFF) el disyuntor y póngase en contacto con el distribuidor al que le compró el producto.

- El interruptor no funciona correctamente.
- El disyuntor salta con frecuencia.
- Sin quererlo, ha depositado un objeto extraño o agua en el interior.
- La unidad no se puede poner en marcha incluso después de haber retirado la activación del dispositivo de protección.
- Se han encontrado otras situaciones extrañas.

## ■ Pruebas y comprobaciones

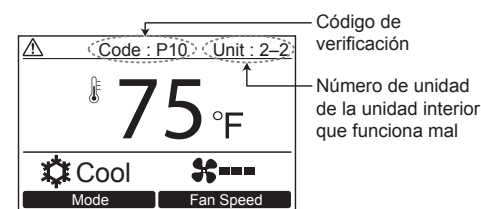

Código de verificación

Número de unidad de la unidad interior que funciona mal

Cuando ocurre un problema en la unidad de aire acondicionado, el código de verificación y el número de unidad de la unidad interior aparecen en el visor del mando a distancia.

\* El código de verificación aparece sólo mientras la unidad está en funcionamiento.

Presione el botón [  $\square$  MONITOR ] o [  $\square$  CANCEL ] para mostrar la pantalla de información de verificación.

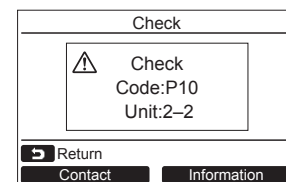

Mientras aparece la pantalla de información de verificación:

Presione el botón "  $\square$  Contact" "Contact" [  $\square$  F1 ] para visualizar el número de contacto del servicio técnico. Presione el botón "  $\square$  Information" "Information" [  $\square$  F2 ] para mostrar el nombre del modelo y el número de serie de la unidad.

## 9 Funcionamiento y rendimiento

### ▼ Comprobaciones previas al funcionamiento

- Compruebe que el cable de tierra no esté cortado ni desconectado.
- Compruebe que el filtro de aire está instalado.
- Conecte el disyuntor 12 horas o antes de que comience el funcionamiento.

### ▼ Función de protección de 3 minutos

La función de protección de 3 minutos evita que el aparato de aire acondicionado se ponga en marcha durante los 3 primeros minutos después de que se encienda el interruptor de suministro eléctrico (o disyuntor) para reiniciar el aparato de aire acondicionado.

### ▼ Corte del suministro eléctrico

Un corte de suministro eléctrico durante el funcionamiento detendrá la unidad por completo.

- Para reiniciar el funcionamiento, pulse el botón ON / OFF en el control remoto.
- Una tormenta o un teléfono inalámbrico que funcione en la proximidad puede provocar un funcionamiento incorrecto de la unidad. Apague el interruptor de suministro eléctrico principal o disyuntor y, a continuación, enciéndalo de nuevo. Pulse el botón ON / OFF en el control remoto para reiniciar.

### ▼ Operación de descongelamiento

Si la unidad exterior se congela durante el funcionamiento de calefacción, se iniciará el desescarche automáticamente (durante un período comprendido entre los 2 y los 10 minutos) para mantener la capacidad de calefacción.

- Los ventiladores de las unidades interior y exterior se detendrán durante el funcionamiento del modo desescarche.
- Durante la operación de descongelamiento, el agua descongelada se drenará desde la placa inferior de la unidad exterior.

### ▼ Capacidad de calefacción

Durante la operación de calefacción, el calor se absorbe desde el exterior y se introduce en la habitación. Este método de calefacción se conoce como sistema de la bomba de calor. Cuando la temperatura exterior es demasiado baja, se recomienda utilizar otro aparato de calefacción junto con el aparato de aire acondicionado.

### ▼ Condiciones de funcionamiento del aparato de aire acondicionado

Para un rendimiento óptimo, utilice el aparato de aire acondicionado de acuerdo con las siguientes condiciones de temperatura:

Operación de refrigeración	Temperatura exterior	: 5°F a 115°F (Temperatura de la válvula seca)
	Temperatura ambiente	: 70°F a 90°F (Temperatura de la válvula seca), 59°F a 75°F (Temperatura de la válvula húmeda)
	[PRECAUCIÓN]	Humedad relativa del ambiente: inferior al 80%. Si el aparato de aire acondicionado funciona en condiciones más extremas, puede que la superficie de la unidad forme condensación.
Operación de calefacción	Temperatura exterior	: -13°F a 59°F (Temperatura de la válvula húmeda)
	Temperatura ambiente	: 59°F a 86°F (Temperatura de la válvula seca)

Si el aparato de aire acondicionado se utiliza fuera de las condiciones mencionadas, las funciones de protección de seguridad pueden ser útiles.

## 10 Instalación

### No instale el aparato de aire acondicionado en las siguientes ubicaciones

- No instale el aparato en ningún lugar que se encuentre a menos de 39,4" (1 m) de distancia de un televisor, de un equipo de música o de una radio. Si la unidad se instala en tal lugar, el sonido que emite el aparato de aire acondicionado afectará al funcionamiento de estos aparatos.
- No instale el aparato de aire acondicionado junto a un dispositivo de alta frecuencia (como, por ejemplo, una máquina de coser o un aparato profesional de masajes); de no seguir esta indicación, el aparato de aire acondicionado podría funcionar de manera incorrecta.
- Lugares donde haya hierro u otros polvos metálicos. Si hierro u otros polvos metálicos se adhieren o acumulan en el interior del aparato de aire acondicionado, pueden arder espontáneamente y provocar un incendio.
- No instale el aparato de aire acondicionado en un lugar húmedo o graso, o en una ubicación donde se genere vapor, hollín o gas corrosivo.
- No instale el aparato de aire acondicionado en un lugar con elevado contenido salino, como una zona costera.
- No instale el aparato de aire acondicionado en un lugar donde se utilicen grandes cantidades de aceite para maquinaria.
- No instale el aparato de aire acondicionado en un lugar donde esté expuesto a fuertes vientos, como en una zona costera.
- No instale el aparato de aire acondicionado en un lugar donde se genere gas sulfuroso, como un balneario.
- No instale el aparato de aire acondicionado en una embarcación o en una grúa móvil.
- No instale el aparato de aire acondicionado en entornos ácidos o alcalinos (en zonas con géiseres o cerca de fábricas de componentes químicos, o si hay emisiones de combustión en la cercanía). Podría aparecer corrosión en el aluminio y en el tubo de cobre del intercambiador de calor.
- No instale el aparato de aire acondicionado cerca de obstáculos (como, por ejemplo, tubos de ventilación o equipamiento de iluminación) que interfieran con la descarga del aire. (El caudal turbulento podría afectar al rendimiento o desactivar ciertos dispositivos).
- No utilice el aire acondicionado para fines especiales, como conservar alimentos, instrumentos de precisión u objetos de arte, o donde se guarden animales reproductores o plantas en crecimiento. (Esto puede degradar la calidad de los materiales conservados).
- No instale el aparato de aire acondicionado sobre objetos que no puedan mojarse. (La condensación podría salir en forma de goteo de la unidad interior con humedades del 80% o superiores, o si se bloquea el puerto de desagüe).
- No instale el aparato de aire acondicionado en lugares en los que se utilicen disolventes orgánicos.
- No instale el aparato de aire acondicionado cerca de puertas o ventanas sometidas a aire exterior húmedo. Podría formarse condensación en el aparato de aire acondicionado.
- No instale el aparato de aire acondicionado en lugares en los que se utilicen aspersores especiales con frecuencia.

### Preste atención al ruido y a las vibraciones

- No instale el sistema de aire acondicionado donde el ruido de la unidad exterior o el aire caliente de la salida de aire moleste a los vecinos.
- Instale el aparato de aire acondicionado sobre una base sólida y estable, que evite la transmisión de resonancias, del ruido provocado por el funcionamiento de la unidad y de vibraciones.
- Si una unidad interior está funcionando, podría escucharse un ligero ruido en el resto de unidades interiores que no están funcionando.







# Toshiba Carrier (Thailand) Co., Ltd.

144 / 9 Moo 5, Bangkadi Industrial Park, Tivanon Road, Tambol Bangkadi, Amphur Muang, Pathumthani 12000, Thailand



1128950202 - 1